

# HODJA AKHMET YASSAWI

## 5<sup>th</sup> International Conference on Scientific Research

November 5-6, 2021  
Nakhchivan State University, Azerbaijan

**FULL TEXT BOOK  
VOLUME- I**





# **HODJA AKHMET YASSAWI**

## **5th International Conference on Scientific Research**

*November 5-6, 2021  
Nakhchivan State University, Azerbaijan*

# **FULL TEXT BOOK**

## **VOLUME- I**

**ISBN:978-625-7464-50-5**

**HODJA AKHMET YASSAWI**  
**5th International Conference on Scientific  
Research**

November 5-6, 2021

Nakhchivan State University, Azerbaijan

**FULL TEXT BOOK / VOLUME- I**

**EDITOR**

**Assoc. Prof. Dr. Meftun İSMAYILOV**

All rights reserved. No part of this publication may be reproduced, distributed, or transmitted in any form or by any means, including photocopying, recording, or other electronic or mechanical methods, without the prior written permission of the publisher, except in the case of brief quotations embodied in critical reviews and certain other noncommercial uses permitted by copyright law.

Institution of Economic Development and Social Research  
Publications®

(The Licence Number of Publicator: 2014/31220)

TURKEY TR: +90 342 606 06 75

USA: +1 631 685 0 853

E mail: [iksadyayinevi@gmail.com](mailto:iksadyayinevi@gmail.com)

[www.iksadyayinevi.com](http://www.iksadyayinevi.com)

It is responsibility of the author to abide by the  
publishing ethics rules

IKSAD Publications – 2021©

Issued: 25.11.2021

**ISBN: 978-625-7464-50-5**

# ABOUT SYMPOSIUM

**HODJA AKHMET YASSAWI**

**5th International Conference on Scientific Research**

**DATE - PLACE**

*November 5-6, 2021*

*Nakhchivan State University, Azerbaijan*

**ORGANIZATION**

*Nakhchivan State University*

*İKSAD- [www.iksad.org.tr](http://www.iksad.org.tr)*

**LANGUAGES**

*Turkish, English, Azerbaijani*

**EVALUATION PROCESS**

*All applications have undergone a double-blind peer review process*

**PRESENTATION**

*Oral presentations*

**INTERNATIONAL PARTICIPANT COUNTRIES**

*Azerbaijan, Kyrgyzstan, Saudi Arabia, Ukraine, Algeria, Nigeria, Portugal, Iraq, Romania, Iran, India, Philippines, Indonesia, Tunisia, Pakistan, United States, Botswana, Ethiopia, Sri Lanka, Poland, Moldova, Republic of Congo, Bulgaria, North Cyprus, Serbia, Malaysia, Lebanon, Zambia, Russia*

**(106)**

**Turkey (96)**

Total Accepted Article: 202

Total Rejected Papers: 27

\*See the Abstract Book



# CONFERENCE ORGANIZING COMMITTEE

Assoc. Prof. Elbrus ISAYEV  
*Rector Of Nakhchivan State University*  
*Conference Chair*

Assoc. Prof. Meftun ISMAYILOV  
Nakhchivan State University  
Head Of Scientific Committee

Cavid ISMAYILOV  
Nakhchivan State University  
Head Of Organizing Committee

Alvan JAFAROV  
Azerbaijan State Pedagogical University  
Member Of Organizing Committee

Aysel HAYDAROVA  
Nakhchivan State University  
Member Of Organizing Committee

Dr. Rauf CAFAROV  
Nakhchivan State University  
Member Of Organizing Committee

Shafa KARIMOVA  
Nakhchivan State University  
Member Of Organizing Committee

Huseyn ASKERLİ  
Nakhchivan State University  
Member Of Organizing Committee

Merve KIDIRYÜZ  
İKSAD- General Coordinator

# CONFERENCE SCIENTIFIC COMMITTEE

Dr. Meftun İSMAYILOV

Nakhchivan State University - Chairman of the Science Board

Dr. Hazar Huseynov, Nakhchivan State University

Dr. Sadagat Huseynova, Nakhchivan State University

Dr. Sevinc Abbasova, Nakhchivan State University

Dr. Javadkhan Kasimov, Nakhchivan State University

Dr. Shamkhal Mammadov, Nakhchivan State University

Dr. Shahla Shiraliyeva, Nakhchivan State University

Dr. Vahid Rzayev, Nakhchivan State University

Dr. Shirmammad Guliyev, Nakhchivan State University

Dr. Ali Rıza ÖZTÜRKMEN, Harran University

Dr. Amanbay MOLDIBAEV, Taraz State Pedagogy University

Dr. Arsev Ayşen ARSLANOĞLU YILDIRAN, Artvin Coruh University

Dr. Aslı SAYLAN KIRMIZIGÜL, Erciyes University

Dr. Ayşe KAYA GÖKTEPE, Istanbul Şehir University

Dr. Botagul TURGUNBAEVA, Russia Natural Sciences Academy

Dr. Betül APAYDIN YILDIRIM, Ataturk University

Dr. Bengüsu TEZEL, Bolu Abant İzzat Baysal University

Dr. Durmuş Çağrı YILDIRIM, Namık Kemal University

Dr. Esra KIZILAY, Erciyes University

Dr. Hamide ULUPINAR, İzmir Katip Çelebi University

Dr. Hilal ÇOLAKOĞLU YENİAY, Gumushane University

Dr. İrfan KALAYCI, Inonu University

Dr. Maha Hamdan ALANAZI, Riyadh King Abdulaziz University

Dr. Mehmet UĞURLU, Muğla Sıtkı Koçman University

Dr. Mehmet YOLCU, Bitlis Eren University

Dr. Mehmet EROĞLU, Fırat University

Dr. Mislivi VLADEMIR, Ukraine Technical University

Dr. Mustafa KORKMAZ, Erzincan University

Dr. Mustafa GÜNEŞ, Dumlupınar University

# CONFERENCE SCIENTIFIC COMMITTEE

Dr. Mustafa TALAS, Ömer Halisdemir University

Dr. Mustafa Erdem SAĞSÖZ, Ataturk University

Dr. Nazile ABDULLAZADE, Azerbaijan State Pedagogical University

Dr. Nesrin Karaca, Bursa Uludağ University

Dr. Nurmukhamed KENZHEGULOV, Egyptian University of Islamic Culture  
Nur-Mubarak

Dr. Pınar OĞUZHAN YILDIZ, Ataturk University

Dr. Öğr. Üyesi RAMAZAN SAYAR, Bayburt University

Dr. Recep ERTUĞAY, Ataturk University

Dr. Remzi TUNTAŞ, Van Yüzüncü Yıl University

Dr. Şeyho Cem YÜCETAŞ- Adıyaman University

Dr. Umran TURKYILMAZ, Gazi University

Dr. Salih OZTURK, Namık Kemal University

Dr. Seher ŞEYLAN, FMV Işık University

Dr. Sehrana KASIMI, Azerbaijan National Academy of Sciences

Dr. Shara MAZHITAEVA, Karaganda State University

Dr. Sarash KONYRBAEVA, Kazakh State Women's Pedagogy University

Dr. Sevdan YILMAZ, Canakkale 18 Mart University

Dr. Taleh HALİLOV, Azerbaijan Pedagogy University

Dr. Tuncay DEMİRER, Celâl Bayar University

Dr. Zhaparkwlova N. IKSANOVA, Al Farabi State National University

Dr. Nuri KAVAK, Eskişehir Osmangazi University

Dr. Mehmet Nuri ÇINARCI, Van 100 Yıl University

Dr. Çağla GÜR, International Cyprus University

Dr. Aygun MEHERREMOVA, Baku State University

Dr. Gulshen MEHERREMOVA, Azerbaijan University of Languages

# CONFERENCE GALLERY



ng

H-1, EMİN ALIRZAYEV H-1, Oğuzhan Uzar MÜJKAN MƏM... H-1, Namik Həsənov H1 Faruk Selaha... Armağan TEKE Hall1/...

konfrans [Protected View] - PowerPoint Hikmet Musayev

File Home Insert Design Transitions Animations Slide Show Review View Add-ins Help Acrobat Power-user PDF-XChange Tell me Share Present in Teams

1 HODJA AKHMET YASSAWI  
5th International Conference on Scientific Research  
November 5-6, 2021  
Nakhchivan State University, Azerbaijan

2

3

4

5

6

7

İŞGALDAN AZAD  
OLUNMUŞ  
ƏRAZİLƏRDƏ TƏHSİL  
VƏ TURİZM  
PERSPEKTİVLƏRİ

QARABAĞI  
AZƏRBAYCANDIR.  
İlham  
Əliyev

Müjkan Məmmədzadə  
Namiq Həsənov

Slide 1 of 15 English (United States) 81%

ng...



# CONFERENCE GALLERY

Zoom Meeting

H-1 observer

H-1 observer

H-1, Samed Canbaxşi...

Pakiza Aliyeva

h1-moderator-Prof. Dr. ...

Hall-1, Session-1, Ser...

H1-ELMAS KARAKAŞ

Recording...

ahmad camil - PowerPoint

Пакизе Әлієва

Общий доступ

Вырезать

Копировать

Вставить

Буфер обмена

Слайды

Меню

Создать слайд

Сбросить

Раздел

Направление текста

Выровнять текст

Преобразовать в SmartArt

Линии

Упорядочить

Экспресс-стили

Заливка фигуры

Контуры фигуры

Эффекты фигуры

Найти

Заменить

Выделить

Редактирование

1

2

3

4

5

6

ӘHMƏD CƏMİLİN  
POEZİYASINDA UŞAQ  
OBRAZLARI

HODJA AKHMET YASSAWI  
9th International Conference on  
Scientific Research  
November 04-05, 2021  
Nakhchivan State University, Azerbaijan

Əliyeva Pakizə İsrayıl qızı  
ADPU-nun Şəki filialı  
[aliyeva.pakize.filolog@mail.ru](mailto:aliyeva.pakize.filolog@mail.ru)

Щелкните, чтобы добавить заметки

Слайд 1 из 16

русский

Аramak için buraya yazın

8°C

TUR

10:14  
6.11.2021

Zoom Meeting

Recording...

H-1 observer

H-1, Samed Canbaxşi...

H-1 observer

Hall-1, Session-1, Serdar Gürcay

H1-ELMAS KARAKAŞ

Pakiza Aliyeva

h1-moderator-Prof. Dr. Sadaqat Həsənova

Səadət Əliyeva

Elmira Maharra...

Sadraddin Hüseyin

Səadət Əliyeva

Elmira Maharramova

# CONFERENCE GALLERY

Zoom Meeting

H-1 observer

H-1, EMİN ALIRZAYEV

Armağan TEKE Hall1/ses...

H-1, Oğuzhan Uzar

H1 Faruk Selahattin Yolcu

H-1, Namik Hasanov

Recording...

MS OZAN - Microsoft PowerPoint

ÖĞRENEN ÖRGÜTLER:  
KAVRAMSAL BİR  
DEĞERLENDİRME

Öğr. Gör. Mehmet Seyda OZAN - Erciyes Üniversitesi  
Öğr. Gör. Faruk Selahattin YOLCU - Kocaeli Üniversitesi

21°C. Kısmen güneşli 13:17 6.11.2021

H-1 observer

H-1, Oğuzhan Uzar

H1-Sercan Aras

H-1, EMİN ALIRZAYEV

H1 Faruk Selaha...

H-1, Namik Hasanov

Automatic Kaydet

Covid19 turizmde etkisi - bu bilgisayar konumuna kaydedildi.

Ara

3097

Dosya Giriş Ekle Tasarım Geçişler Animasyonlar Slayt Gösterisi Gözden Geçir Görünüm Kayıt Yardım

Yapıştır Yeni Slayt Slaytları Yeniden Kullan Bölüm

Pano

Yazın Tipi

Paragraf

Çizim

Seçil Dolgu - Seçil Ana Hattı - Seçil Etkileri - Bul Değiştir - Seç - Dikte - Tasarım Fikirleri - Paylaş Açıklamalar

1

2

3

4

5

6

COVID-19  
(KORONAVİRÜS)  
PANDEMİSİNİN TURİZM  
SEKTÖRÜNE ETKİSİ:  
ANTALYA İLİ ÖRNEĞİ

Arş. Gör. Dr. Sercan ARAS

Necmettin Erbakan Üniversitesi, Turizm  
Fakültesi, Turizm İşletmeciliği Bölümü

Not eklemek için tıklayın

Slayt 1 / 12

Türkiye (Türkiye)

Notlar

9:51



# CONFERENCE GALLERY

H-1 observer H1 Faruk Selaha... H1-Sercan Aras H-1, EMİN ALIRZAYEV H-1, Oğuzhan Uzar H1 Faruk Selahattin Y... H-1, Namik Hasanov

Arif Abdullazadın "Bəxtimizin Kitabı" Silsilə Şeirləri

**SÜRDÜRÜLEBİLİRLİK VE ÇEVRE BAĞLAMINDA KRUVAZİYER TURİZMİ**

Arş. Gör. Dr. Sercan ARAS  
Necmettin Erbakan Üniversitesi,  
Turizm Fakültesi, Turizm İşletmeciliği Bölümü

Not eklemek için tıklayın

Slayt 1 / 14 Türkçe (Türkiye)

Zoom Meeting

H-1 observer H-1, Samed Canbaxşi... h1-moderator-Prof... Pakize Aliyeva Hall-1, Session-1, Ser... H1-ELMAS KARAKAŞ

Arif Abdullazadın "Bəxtimizin Kitabı" Silsilə Şeirləri

**ARIF ABDULLAZADƏNİN "BƏXTİMİZİN KİTABI" SİLSİLƏ ŞEİRLƏRİ**

HODJA AKHMET YASSAWI  
5th International Conference on Scientific Research  
November 16, 2022  
Makhmud Sami University, Kazakhstan

Əliyeva Pakizə İsrayıl qızı  
ADPU-nun Şəki filialı  
[aliyeva.pakize.filolog@mail.ru](mailto:aliyeva.pakize.filolog@mail.ru)

Щелкните, чтобы добавить заметки

Слайд 1 из 16 русский

# CONFERENCE GALLERY

Zoom Meeting

Recording...

H-1 observer

H1-Hilal Maide Kılıçoğlu Akyol

H-1 observer

H1-Mustafa ÖZTÜRK

hall1-Münire TURHAN

H1 - Onur Alp Yasar

Hall-1 Mehmet Emin AYDEMİR

Mehmet Uğurlu

Armağan TEKE Hall1/session2

H-1 observer

H-1 observer

Hall-1 Mehmet Emin ...

Mehmet Uğurlu

Armağan TEKE Hall1/...

H1-Hilal Maide Kılıçlı...

H1-Mustafa ÖZTÜRK

**Peynir Altı Suyu ve Süt Yağından Üretilmiş Tereyağların Yağ Asidi  
Kompozisyonlarının Belirlenmesi**

**Determination of Fatty Acid Compositions of Butter Produced from  
Whey and Milk Fat**

**Araş. Gör. Mehmet Emin AYDEMİR**  
**Doç. Dr. Serap KILIÇ ALTUN**

Harran Üniversitesi, Veteriner Fakültesi, Gıda Hijyeni ve  
Teknolojisi Bölümü, Şanlıurfa, Türkiye



# CONFERENCE GALLERY



h3-alphonse dorien makosso



h3-observer



H 3 - Kaya özçelik

**H3-Moderator...**

H3-Moderator-OmerGökhanULUM

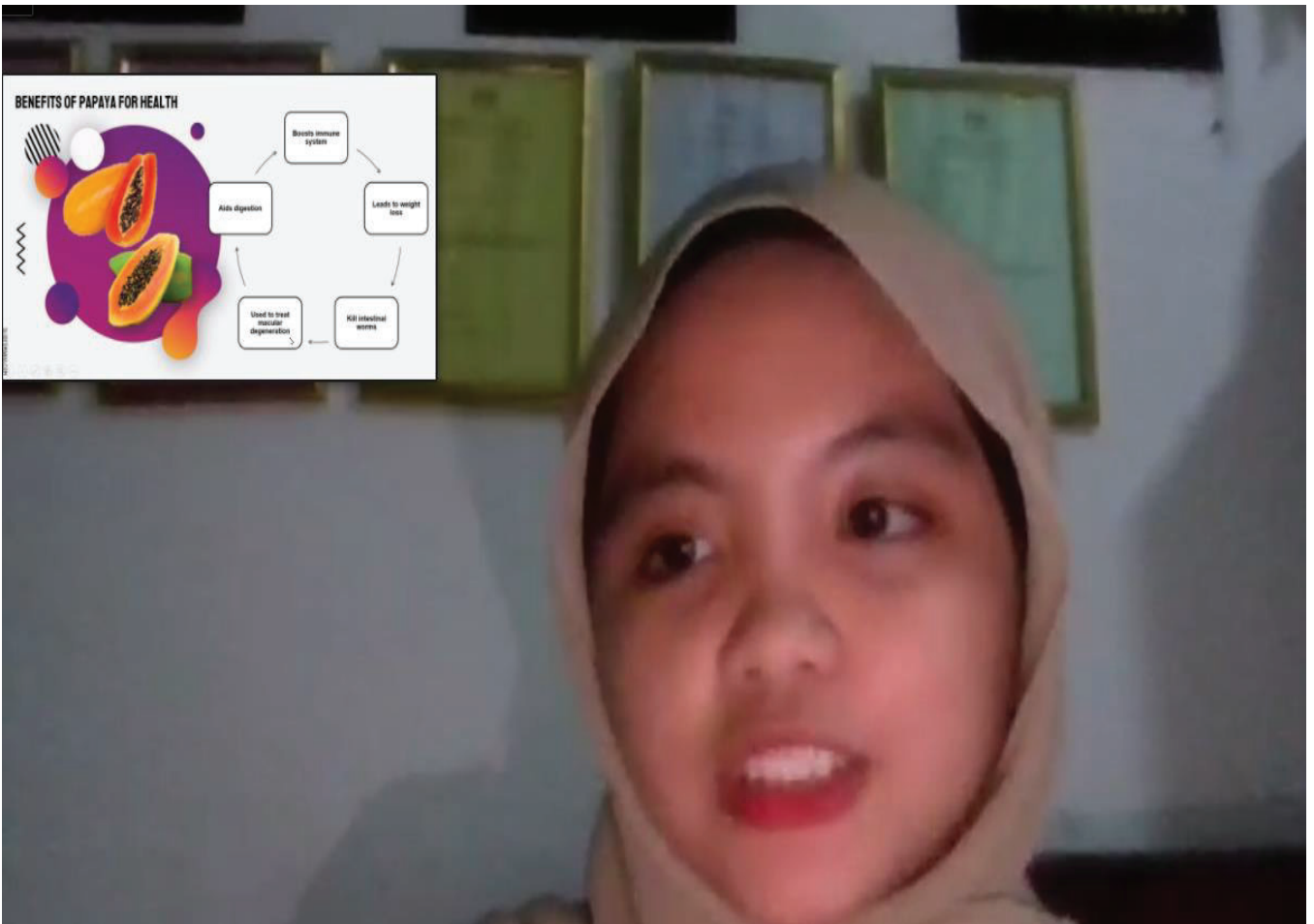
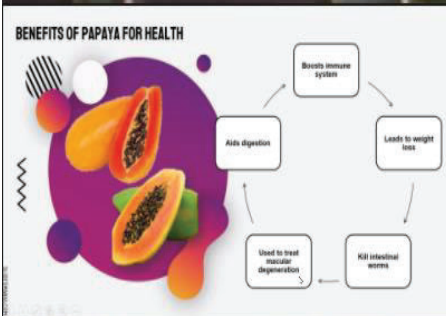

# CONFERENCE GALLERY

H-1 observer

H-1 observer

hall1-Münire TURHAN

Hall-1 Mehmet Emin ...

Mehmet Uğurlu

Serap Kiliç Altun

H1-Hilal Maide Kiliçli...

## ERZURUM YAYLA ÇİÇEK HAM BALININ BAZI FİZİKSEL VE KİMYASAL ÖZELLİKLERİ

SOME PHYSICAL AND CHEMICAL PROPERTIES OF RAW FLOWER-HONEY FROM ERZURUM PLATEAU



DOÇ. DR. SERAP KILIÇ ALTUN  
ARAŞ. GÖR. MEHMET EMİN AYDEMİR  
HARRAN ÜNİVERSİTESİ, VETERİNER FAKÜLTESİ, GIDA HİJYENİ VE TEKNOLOJİSİ BÖLÜMÜ, ŞANLIURFA, TÜRKİYE

H-1 observer

H-1 observer

hall1-Münire TURHAN

Hall-1 Mehmet Emin ...

Mehmet Uğurlu

Serap Kiliç Altun

H1-Hilal Maide Kiliçli...

hoca ahmed yesevi Bilimsel arařtırmalar kongresi - PowerPoint (Ürün Etkinleřtirilemedi)

DOSYA GİRİŐ EKLE TASARIM GEÇİŐLER ANIMASYONLAR SLAYT GÖSTERİŐ GÖZDEN GEÇİR GÖRÜNÜM Oturum aç

Kes Kopyala Biçim Boyayıcı Yeni Slayt Bölüm Pano Yazı Tipi Paragraf Çizim Veriye Hızlı Stiller Şekil Dolgusu Şekil Anahattı Şekil Efektleri Bul Değiřtir Seç Düzenleme

1

2

3

4

5

6

## COVID 19'A KARŐI PROPOLİS DESTEKLİ BESLENME

## PROPOLIS SUPPORTED NUTRITION AGAINST COVID 19

Dr. Öğretim Üyesi Münire TURHAN  
Assist.Prof.Dr. Münire TURHAN  
Bingöl Üniversitesi/Bingol University

Not eklemek için tıklayın

# HODJA AKHMET YASSAWI

## 5<sup>th</sup> International Conference on Scientific Research

November 5-6, 2021  
Nakhchivan State University, Azerbaijan



# CONFERENCE PROGRAM

Zoom Meeting ID: 838 4313 8600  
Zoom Passcode: 000555

---

---

### **Önemli, Xahiş edirik diqqətlə oxuyasınız**

- ❖ Konfransımızda Yazı Qaydalarına uyğun göndərilmiş və elmi komissiyadan keçən məruzələr üçün online (video konfran şəklində) çıxış imkanı veriləcəkdir.
- ❖ Online məruzə üçün <https://zoom.us/join> linki üzərindən daxil olaraq “Meeting ID or Personal Link Name” yerinə ID nömrəsinə daxil olaraq konfransa qoşula bilərsiniz.
- ❖ ZOOM tətbiqi pulsuzdur və yeni hesab açmağa ehtiyac yoxdur
- ❖ ZOOM tətbiqi qeydiyyatdan keçmədən istifadə edilə bilər
- ❖ Tətbiq planşet, telefon və kompüterlərdə mümkündür
- ❖ Hər iclasda məruzəçilər məruzə saatından 5 dəqiqə əvvəl konfransa bağlanmış olmaları lazımdır
- ❖ Bütün konfrans iştirakçıları canlı qoşularaq bütün məruzələri izləyə bilərlər.
- ❖ Moderator – iclasdakı çıxış və elmi diskussiyalar (sual-cavab) hissəsindən məsuldurlar
- ❖

### **Nəzər Yetirilməsi Vaxib Olanlar – TEXNİKİ BİLGİLƏR**

- ◆ Kompüterlərinizdə mikrafon olduğuna və saz vəziyyətdə olmasına əmin olmalısınız.
- ◆ ZOOM-da ekran paylaşma xüsusiyyətini bacarmalısınız
- ◆ Qəbul edilən məqalə sahiblərinin mail adresinə ZOOM tətbiqindəki linkə aid İD nömrəsi göndəriləcəkdir.
- ◆ Sertifikatlar konfransdan sonra sizlərə PDF olaraq göndəriləcəkdir.
- ◆ Konfrans proqramında yer və saat dəyişikliyi kimi tələblər nəzərə alınmayacaqdır.

---

---

### **Önemli, Dikkətlə Okuyunuz Lütfən**

- ❖ Kongremizdə Yazım Kurallarına uyğun göndərilmiş və bilim kurulundan keçən bildiriilər için online (video konferans sistemi üzerinden) sunum imkanı sağlanmışdır.
- ❖ Online sunum yapabilmek için <https://zoom.us/join> sitesi üzerinden giriş yaparak “Meeting ID or Personal Link Name” yerine ID numarasını girerek oturuma katılabilirsiniz.
- ❖ Zoom uygulaması ücretsizdir ve hesap oluşturmaya gerek yoktur.
- ❖ Zoom uygulaması kaydolmadan kullanılabilir.
- ❖ Uygulama tablet, telefon ve PC’lerde çalışıyor.
- ❖ Her oturumdaki sunucular, sunum saatinden 5 dk öncesinde oturuma bağlanmış olmaları gerekmektedir.
- ❖ Tüm kongre katılımcıları canlı bağlanarak tüm oturumları dinleyebilir.
- ❖ Moderator – oturumdaki sunum ve bilimsel tartışma (soru-cevap) kısmından sorumludur.
- ❖

### **Dikkat Edilmesi Gerekenler- TEKNİK BİLGİLER**

- ◆ Bilgisayarınızda mikrofona olduğuna ve çalıştığına emin olun.
- ◆ Zoom'da ekran paylaşma özelliğine kullanabilmelisiniz.
- ◆ Kabul edilen bildiri sahiplerinin mail adreslerine Zoom uygulamasında oluşturduğumuz oturuma ait ID numarası gönderilecektir.
- ◆ Katılım belgeleri kongre sonunda tarafınıza pdf olarak gönderilecektir
- ◆ Kongre programında yer ve saat değişikliği gibi talepler dikkate alınmayacaktır

---

---

### **IMPORTANT, PLEASE READ CAREFULLY**

- ❖ To be able to attend a meeting online, login via <https://zoom.us/join> site, enter ID “Meeting ID or Personal Link Name” and solidify the session.
- ❖ The Zoom application is free and no need to create an account.
- ❖ The Zoom application can be used without registration.
- ❖ The application works on tablets, phones and PCs.
- ❖ The participant must be connected to the session 5 minutes before the presentation time.
- ❖ All congress participants can connect live and listen to all sessions.
- ❖ Moderator is responsible for the presentation and scientific discussion (question-answer) section of the session.

### **Points to Take into Consideration - TECHNICAL INFORMATION**

- ◆ Make sure your computer has a microphone and is working.
- ◆ You should be able to use screen sharing feature in Zoom.
- ◆ Attendance certificates will be sent to you as pdf at the end of the congress.
- ◆ Requests such as change of place and time will not be taken into consideration in the congress program.

---

---

**Before you login to Zoom please indicate your name surname and hall number,  
exp. H-1, Ayşe CAN**



# ~Opening Ceremony~

05.11.2021

Baku Local Time: 10:<sup>30</sup>–11:<sup>00</sup>

Ankara Local Time: 09:<sup>30</sup>–10:<sup>00</sup>



**Assoc. Prof. Elbrus İSAYEV**

RECTOR OF NAKHCHIVAN STATE UNIVERSITY  
CONFERENCE CHAIR



**Dr. Mustafa Latif EMEK**

President of IKSAD Institute



**Assoc. Prof. Meftun İSMAYILOV**

NAKHCHIVAN STATE UNIVERSITY  
HEAD OF SCIENTIFIC COMMITTEE



**Cavid İSMAYILOV**

NAKHCHIVAN STATE UNIVERSITY  
HEAD OF ORGANIZING COMMITTEE



## **INTERNATIONAL PARTICIPANT COUNTRIES**

*Turkey, Azerbaijan, Kyrgyzstan, Saudi Arabia, Ukraine, Algeria,  
Nigeria, Portugal, Iraq, Romania, Iran, India, Philippines, Indonesia,  
Tunisia, Pakistan, United States, Botswana, Ethiopia, Sri Lanka,  
Poland, Moldova, Republic of Congo, Bulgaria, North Cyprus,  
Serbia, Malaysia, Lebanon, Zambia, Russia*

# Nakhchivan State University

## 05.11.2021



Baku Time

11<sup>00</sup> : 13<sup>30</sup>



Ankara Time

10<sup>00</sup> : 12<sup>30</sup>



**ID: 838 4313 8600**

**Password: 000555**

### HEAD OF SESSION:

| AUTHORS   | AFFILIATION  | TOPIC TITLE   |
|---|--|---|
| Assoc. Prof. Dr. Gökhan<br>ARIKAN<br>Assoc. Prof. Dr. Osman<br>Tolga TOGO | <i>Harran University<br/>(Turkey)</i>  | INVESTIGATION OF LIFE<br>SATISFACTION AND PERCEIVED<br>STRESS LEVELS OF SPORTS HIGH<br>SCHOOL STUDENTS          |
| Dr. Erkan ÇİMEN<br>Assoc. Prof. Dr. Gökhan<br>ARIKAN                      | <i>Suleyman Demirel<br/>University (Turkey)<br/>Harran University<br/>(Turkey)</i> | INVESTIGATION OF SPORTS INJURY<br>ANXIETY AND COVID-19 FEAR LEVELS<br>OF SPORTS SCIENCES FACULTY<br>CANDIDATES  |
| Prof. Dr. Mustafa<br>GENÇASLAN<br>Prof. Dr. Mustafa KESKIN                | <i>Erciyes University<br/>(Turkey)</i>   | DYNAMIC HYSTERESIS FEATURES OF<br>A MIXED SPIN (1/2, 3/2) ISING SYSTEM<br>WITHIN THE PATH PROBABILITY<br>METHOD |

# Hall-1, Session-1

## 05.11.2021, Friday



Baku Time

11<sup>00</sup> : 13<sup>30</sup>



Ankara Time

10<sup>00</sup> : 12<sup>30</sup>



ID: 838 4313 8600

Password: 000555

HEAD OF SESSION: Prof. Dr. Salidə ŞƏRİFOVA

| AUTHORS  | AFFILIATION   | TOPIC TITLE   |
|--|---|---|
| Prof. Dr. Sadettin<br>PAKSOY<br>Lect. Merve KAPLAN                         | <i>Gaziantep University<br/>(Turkey)</i>                                | THE IMPORTANCE OF HOCA AHMET<br>YESEVI FOR FAITH AND CULTURAL<br>TOURISM  |
| Prof. Dr. Sadettin<br>PAKSOY<br>Lect. Merve KAPLAN                         | <i>Gaziantep University<br/>(Turkey)</i>                                | FROM THE IDEA OF HOCA AHMET<br>YESEVI TO A WORLD THAT IS PROFAN<br>WITH THE EFFECT OF CAPITALISM<br>AND GLOBALIZATION |
| Prof. Dr. Salidə<br>ŞƏRİFOVA   | <i>Azerbaijan National<br/>Academy of Science<br/>(Azerbaijan)</i>      | ABOUT AHMED YESEVI'S ARTISTIC,<br>PHILOSOPHICAL AND RELIGIOUS<br>HERITAGE   |
| Dr. Ayten ABBASOVA   | <i>Azerbaijan State<br/>Pedagogical<br/>University<br/>(Azerbaijan)</i> | THE CREATION AND DEATH IN KHOJA<br>AHMAD YESAVI'S "DIVANI-HIKMAT"   |
| Assist. Prof. Dr. Azat<br>TOKTONALIEV<br>Assist. Prof. Dr. Ozaj<br>SULIMAN | <i>Hatay Mustafa Kemal<br/>University (Turkey)</i>                      | LOVE AND TOLERANCE VIEWS OF<br>KHOJA AHMAD YASAWI   |
| Assoc. Prof. Dr. Yusif<br>HÜSEYNOV   | <i>Nakhchivan State<br/>University<br/>(Azerbaijan)</i>                 | THE WORLD OF WISDOM YESEVI  |

# Hall-2, Session-1

## 05.11.2021, Friday



Baku Time  
11<sup>00</sup> : 13<sup>30</sup>



Ankara Time  
10<sup>00</sup> : 12<sup>30</sup>



ID: 838 4313 8600  
Password: 000555

HEAD OF SESSION: Assoc. Prof. Dr. Ganira Askerova

| AUTHORS  | AFFILIATION   | TOPIC TITLE   |
|--|---|---|
| Assoc. Prof. Dr. Ganira Askerova   | <i>Nakhchivan State University (Azerbaijan)</i>   | LINGUISTIC FEATURES OF AHMAD YASAWI'S CREATIVE ACTIVITY   |
| Assoc. Prof. Dr. Bağır Babayev<br>Assoc. Prof. Dr. Reşad Asgerov<br>Res. Assist. Nesima Hasanova | <i>Nakhchivan State University (Azerbaijan)</i><br><i>Azerbaijan National Academy of Sciences (Azerbaijan)</i><br><i>Nakhchivan State University (Azerbaijan)</i> | KHOJA AHMED YASAWI'S LOVE FOR ALLAH, THE PROPHET OF ISLAM, THE PROPHET MUHAMMAD (S.A.S.) AND HIS LOVE FOR BELIEVERS                             |
| Assoc. Prof. Dr. Bağır Babayev<br>Assoc. Prof. Dr. Reşad Asgerov<br>Res. Assist. Nesima Hasanova | <i>Nakhchivan State University (Azerbaijan)</i><br><i>Azerbaijan National Academy of Sciences (Azerbaijan)</i><br><i>Nakhchivan State University (Azerbaijan)</i> | THE SACRIFICES THAT OMAR FAIG NEMANZADEH BROUGHT TO THE MUSLIM-TURKISH WORLD YESTERDAY, TODAY AND TOMORROW ON BEHALF OF: WHO ARE THE ARMENIANS? |
| Dr. Recep YURUMEZ  | <i>Kyrgyzstan-Turkey Manas University (Kyrgyzstan)</i>  | KHOJA AHMED YASAWI AND THE FAKR-NÂME TRADITION  |
| Expert Sinan DOĞAN   | <i>Ministry of Education (Turkey)</i>   | EXAMINATION OF THE YESEVİLİK MOVEMENT FROM VERY MUCH TO THE MOTHERLAND IN THE CONTEXT OF FORMULATION  |



# Hall-3, Session-1

## 05.11.2021, Friday



Baku Time  
**11<sup>00</sup> : 13<sup>30</sup>**



Ankara Time  
**10<sup>00</sup> : 12<sup>30</sup>**



**ID: 838 4313 8600**  
**Password: 000555**

| HEAD OF SESSION: Prof. Dr. Teodor Bulboacă                                 |  |  |
|--|--|--|
| AUTHORS  | AFFILIATION  | TOPIC TITLE  |
| Prof. Dr. Dalal Adnan Maturi   | <i>King Abdulaziz University, (Saudi Arabia)</i>   | VARIATIONAL ITERATION METHOD FOR SOLVING WAVE EQUATION USING MAPLE   |
| Prof. Dr. Z.S. Klestova<br>Prof. Dr. Yu.I. Prilutskiy<br>Dr. A.K. Voronina | <i>State Science Control Institute of Biotechnology and Strains of Microorganisms(Ukraine)</i> | APPLICATION OF C60 FULLERENE WATER SOLUTION FOR DISTRIBUTION FOR ANTICORONAVIRUS DRUG                            |
| Dr. Aicha Benkartab  | <i>University of Mustapha Stambouli (Algeria)</i>  | DEFORMATIONS OF METRICS AND BIHARMONIC MAPS  |
| Olubunmi T. OLORUNPOMI<br>Christiana K. OLORUNPOMI                         | <i>Nigeria Police Academy (Nigeria)<br/>Kwara State University (Nigeria)</i>                   | MULTIVARIATE GRANGER CAUSALITY OF CURRENT HEALTH EXPENDITURE   |
| Dr. Zohra BOUTEFFAL<br>Dr. Mohamed HARIRI                                  | <i>Mustapha Stambouli University (Algeria)<br/>Belhadj Bouchaib University (Algeria)</i>       | MEASURE OF NONCOMPACTNESS IS THE STUDY OF HYPERBOLIC FRACTIONAL PARTIAL DIFFERENTIAL EQUATIONS WITH FINITE DELAY |
| Carla SANTOS<br>Cristina DIAS  | <i>New University of Lisbon (Portugal)</i>   | NOTE ON DODD'S COEFFICIENT OF VARIATION  |
| Dr. Embarka Remli  | <i>University of Mustapha Stambouli (Algeria)</i>  | L-HARMONIC MAPS AND LIOUVILLE TYPE THEOREM   |
| Assist. Prof. Mehsin Jabel Atteya  | <i>Al-Mustansiriyah University (Iraq)</i>  | NOTES ON DERIVATIONS WITH INVOLUTION IDENTITIES OF SEMIPRIME RINGS   |
| Prof. Dr. Teodor Bulboacă  | <i>Babeş -Bolyai University (Romania)</i>  | GEOMETRIC PROPERTIES OF GENERALIZED STRUVE FUNCTIONS   |

# Hall-4, Session-1

## 05.11.2021, Friday



Baku Time  
11<sup>00</sup> : 13<sup>30</sup>



Ankara Time  
10<sup>00</sup> : 12<sup>30</sup>



ID: 838 4313 8600  
Password: 000555

HEAD OF SESSION: Prof. Dr. Basim A. Almayahi

| AUTHORS  | AFFILIATION   | TOPIC TITLE  |
|--|---|--|
| Prof. Dr. Basim A. Almayahi                              | <i>University of Kufa (Iraq)</i>  | ENVIRONMENTAL POLLUTION CAUSED BY HEAVY METALS AND RADIATION IN THE TWO GOVERNORATES OF BASRA AND MAYSAN |
| Prof. Dr. Rajab Yahyazadeh<br>Prof. Dr. Zahra Hashempour | <i>Islamic Azad University (Iran)</i>   | QUANTUM EFFICIENCY OF InGaN/GaN MULTIPLE QUANTUM WELL SOLAR CELL INFLUENCED BY HYDROSTATIC PREASSUR      |
| Dr. G.P. Ashwinkumar<br>Mrs. P. Nanda                    | <i>Vijayanagara Sri Krishnadevaraya University (India)</i>  | MAGNETOHYDRODYNAMIC FLOW OF NON-NEWTONIAN HYBRID NANOLIQUID ABOVE A SLENDERING SURFACE WITH SLIP EFFECTS |
| Dr. G.P. Ashwinkumar<br>Prof. Dr. B. Ranjana             | <i>Vijayanagara Sri Krishnadevaraya University (India)</i>  | SIGNIFICANCE OF THERMAL RADIATION ON MHD FLOW OF HYBRID NANOFUID OVER A STRETCHING SURFACE               |
| Dr. Nour Elhouda Djaa<br>Dr. Ahmed Mohamed Cherif        | <i>Relizane University (Algeria)</i><br><i>Mascara University (Algeria)</i>                                   | GENERAL F-HARMONIC MORPHISMS   |
| Emre GÜL<br>Berk ŞAHİN<br>Prof. Dr. Mete KALYONCU        | <i>Yıldız Pul Otomotiv Motor Parçaları Sanayi A.Ş. (Turkey)</i><br><i>Konya Technical University (Turkey)</i> | ADVANCES TOWARDS ENERGY SAVINGS IN HEAVY VEHICLE AIR COMPRESSORS   |

# Hall-1, Session-2

## 05.11.2021, Friday



Baku Time  
14<sup>00</sup> : 16<sup>30</sup>



Ankara Time  
13<sup>00</sup> : 15<sup>30</sup>



ID: 838 4313 8600  
Password: 000555

HEAD OF SESSION: Assoc. Prof. Dr. Selin BİTİRİM OKMEYDAN

| AUTHORS   | AFFILIATION  | TOPIC TITLE   |
|---|--|---|
| Assoc. Prof. Dr. Selin BİTİRİM OKMEYDAN                               | <i>Ege University (Turkey)</i>   | THE REFLECTIONS OF THE FACTORS AFFECTING INTERCULTURAL COMMUNICATION IN THE MOVIE OF “SERIAL (BAD) WEDDINGS”                              |
| Assoc. Prof. Dr. Selin BİTİRİM OKMEYDAN                               | <i>Ege University (Turkey)</i>   | DOOMSCROLLING AND A COMMUNICATION ORIENTED APPROACH: CAUSES, EFFECTS AND CONSEQUENCES   |
| Assoc. Prof. Dr. Kamil YILDIRIM<br>Assoc. Prof. Dr. Şenyurt YENİPİNAR | <i>Aksaray University (Turkey)</i>                                       | EXAMINING THE ADMINISTRATORS’ PERCEPTIONS OF PROFESSIONAL WELL-BEING IN TERMS OF PERSONAL, PROFESSIONAL AND INSTITUTIONAL CHARACTERISTICS |
| Assoc. Prof. Dr. Veli BATDI<br>Dr. Yunus DOĞAN                        | <i>Gaziantep University (Turkey)</i><br><i>Firat University (Turkey)</i> | A META-THEMATIC ANALYSIS OF BLENDED LEARNING MODEL IN HIGHER EDUCATION  |
| Dr. Yunus DOĞAN<br>Assoc. Prof. Dr. Veli BATDI                        | <i>Firat University (Turkey)</i><br><i>Gaziantep University (Turkey)</i> | BLENDED LEARNING PRACTICES IN HIGHER EDUCATION DURING COVID-19 PANDEMIC: A RAPID REVIEW OF PRELIMINARY FINDINGS                           |
| Assoc. Prof. Dr. Ezgi GÖKÇE   | <i>Uşak University (Turkey)</i>  | WESTERN TRACES OF İZNİK CERAMICS: SAMSON CERAMICS   |
| Assoc. Prof. Dr. Ezgi GÖKÇE   | <i>Uşak University (Turkey)</i>  | WESTERN TRACES OF İZNİK CERAMICS: LACHANEL CERAMICS   |
| Dr. Erkan DEMİRTAŞ  | <i>MSB Culture and Art Department (Turkey)</i>                           | ORGANIZATIONAL COMMITMENT LEVELS OF PRIVATE SCHOOL MUSIC TEACHERS   |
| Dr. Erkan DEMİRTAŞ  | <i>MSB Culture and Art Department (Turkey)</i>                           | A REVIEW ON ONLINE MUSICAL INSTRUMENT LEARNING  |

# Hall-2, Session-2

## 05.11.2021, Friday



Baku Time  
14<sup>00</sup> : 16<sup>30</sup>



Ankara Time  
13<sup>00</sup> : 15<sup>30</sup>



**ID: 838 4313 8600**  
**Password: 000555**

**HEAD OF SESSION: Assoc. Dr. Vali ALIYEV**

| AUTHORS  | AFFILIATION  | TOPIC TITLE   |
|--|--|---|
| Assist. Prof. Dr. Zekerya SARIBULAK  | <i>Hakkari University (Turkey)</i>   | THE EFFECT OF FAITH FUNDAMENTAL KNOWLEDGE OBTAINED IN THE FIRST CHILDHOOD PHASE ON ADULT  |
| Assoc. Prof. Dr. Sadagat NEMATOVA  | <i>Nakhchivan State University (Azerbaijan)</i>  | SPECIFIC FEATURES OF TEXTILE ART IN NAKHCHIVAN  |
| Assoc. Prof. Dr. Yusif HÜSEYNOV<br>Assoc. Prof. Dr. Reşad ASGEROV<br>Assoc. Prof. Dr. Bağır BABAYEV                                      | <i>Nakhchivan State University (Azerbaijan)</i><br><i>Baku State University (Azerbaijan)</i><br><i>Nakhchivan State University (Azerbaijan)</i>  | TURKISM-THE TURANIAN IDEAL OF HUSEYN JAVID IS A BRIDGE BETWEEN THE TURKISH-TURANIAN WORLD |
| Assoc. Prof. Dr. Bağır BABAYEV<br>Assoc. Prof. Dr. Reşad ASGEROV<br>Assoc. Prof. Dr. Novruzeli REHIMOV<br>Assoc. Prof. Dr. Abbas AHMEDOV | <i>Nakhchivan State University (Azerbaijan)</i><br><i>Baku State University (Azerbaijan)</i><br><i>Nakhchivan State University (Azerbaijan)</i><br><i>Nakhchivan State University (Azerbaijan)</i> | ISLAMIC VALUES IN THE WORKS OF HUSEYN JAVID AND THE STORY OF THE PROPHET ADAM             |
| Prof. Dr. Zamina Najafova  | <i>Nakhchivan State University (Azerbaijan)</i>  | THE ROLE OF NAKHCHIVAN COMPOSERS IN THE DEVELOPMENT OF AZERBAIJANI MUSIC CULTURE          |
| Assoc. Prof. Dr. Etem YEŞILYURT  | <i>Akdeniz University (Turkey)</i>   | LECTURE METHOD: A LITERATURE REVIEW STUDY   |
| Assoc. Prof. Dr. Etem YEŞILYURT  | <i>Akdeniz University (Turkey)</i>   | QUESTION AND ANSWER METHOD: A LITERATURE REVIEW STUDY                                     |
| Assoc. Prof. Dr. Etem YEŞILYURT  | <i>Akdeniz University (Turkey)</i>   | TRIP OBSERVATION METHOD: A LITERATURE REVIEW STUDY  |
| Solmaz BAYRAMOVA   | <i>Nakhchivan State University (Azerbaijan)</i>  | CHILD ABUSE AND PHYSICAL PUNISHMENT ARE THE BASIS OF MENTAL TRAUMA                        |
| Assoc. Dr. Vali ALIYEV   | <i>Nakhchivan State University (Azerbaijan)</i>  | TOOLS AND METHODS OF EDUCATIONAL ACTIVITIES WITH SCHOOL, FAMILY AND COMMUNITY             |

# Hall-3, Session-2

## 05.11.2021, Friday



Baku Time  
14<sup>00</sup> : 16<sup>30</sup>



Ankara Time  
13<sup>00</sup> : 15<sup>30</sup>



**ID: 838 4313 8600**  
**Password: 000555**

**HEAD OF SESSION: Dr. Froilan D. MOBO**

| AUTHORS  | AFFILIATION   | TOPIC TITLE   |
|--|---|---|
| Dr. Froilan D. MOBO  | <i>Philippine Merchant Marine Academy (Philippines)</i>               | THE IMPLEMENTATION OF SOLAR PANEL WITH CCTV CAMERA IN THE NATIONAL ROAD OF ZAMBALES, PHILIPPINES  |
| AREMU, Olaosebikan Akanni<br>MAKINDE, Oluniyi Samuel<br>OLAYIWOLA, Olanike Grace | <i>independent researcher (Nigeria)</i>                               | SPATIAL VARIATIONS OF METEOROLOGICAL PARAMETERS AND ITS IMPACT ON TROPOSPHERIC RADIO REFRACTIVITY PREDICTION USING A MODIFIED ARTIFICIAL NEURAL NETWORK |
| Nara Ananda<br>Dr. Yohannes Kurniawan, S.Kom., S.E., MMSI., CSCA                 | <i>Bina Nusantara University (Indonesia)</i>                          | SOCIAL MEDIA ANALYTICS IN UNIVERSITY INDUSTRY   |
| Dr. Rimene Dhahri<br>Prof. Dr. Younes Moussaoui                                  | <i>University of Gafsa (Tunisia)<br/>University of Sfax (Tunisia)</i> | KINETIC STUDY FOR THE ADSORPTION OF METHYL GREEN ON ACTIVATED CARBON FROM OLIVE WASTE WOOD  |
| Dr. Ghasan Ali Hussain   | <i>University of Kufa (Iraq)</i>                                      | FBMC VERSUS UFMC: A WAVEFORM CONTENDER FOR 5G COMMUNICATION SYSTEMS   |
| Ibad Ur Rahman   | <i>University of Engineering and Technology (Pakistan)</i>            | IMPLEMENTATION OF LEAN MANUFACTURING TOOLS IN CIEL WOOD INDUSTRY  |
| Afrasyab Khan  | <i>University of Engineering and Technology (Pakistan)</i>            | BARRIER TO IMPLEMENTATION OF TOTAL QUALITY MANAGEMENT IN MANUFACTURING INDUSTRY OF PESHAWAR   |
| Ziaullah Jan   | <i>University of Engineering and Technology (Pakistan)</i>            | IDENTIFICATION AND MINIMIZATION OF WASTE IN A FORMICA PROCESSING INDUSTRY USING LEAN MANUFACTURING TOOLS  |

# Hall-4, Session-2

## 05.11.2021, Friday



Baku Time  
14<sup>00</sup> : 16<sup>30</sup>



Ankara Time  
13<sup>00</sup> : 15<sup>30</sup>



ID: 838 4313 8600  
Password: 000555

HEAD OF SESSION: Prof. Dr. Saman Hedjazi

| AUTHORS  | AFFILIATION  | TOPIC TITLE  |
|--|--|--|
| Dlzar Bakr Qadr<br>Prof. Dr.Yousif Ismael<br>Mawlood<br>Assist. Lect. Dlshad<br>Khurshid Ahmed | <i>Cihan University-<br/>Erbil (Iraq)</i><br><i>Salahaddin University<br/>(Iraq)</i><br><i>Cihan University-<br/>Erbil (Iraq)</i>  | ROAD BASE IMPROVEMENT BY<br>GEOCELL REINFORCEMENT  |
| Kazem Gholizade<br>Dr. Abbas Heydari   | <i>Technical and<br/>Vocational University<br/>(TVU) (Iran)</i>  | CLIMATE-FRIENDLY ARCHITECTURE<br>IN THE DESIGN OF TRADITIONAL<br>IRANIAN HOUSES IN HOT AND DRY<br>CLIMATES - A CASE STU RADITIONAL<br>HOUSES IN KASHAN CITY                  |
| Kazem Gholizade<br>Dr. Abbas Heydari   | <i>Technical and<br/>Vocational University<br/>(TVU) (Iran)</i>  | THE INFLUENCE OF CLIMATE ON THE<br>FORM AND FUNCTION OF<br>RESIDENTIAL HOUSES IN KASHAN - A<br>CASE STUDY OF THE SULTAN AHMAD<br>DISTRICT                                    |
| Kazem Gholizade<br>Dr. Abbas Heydari   | <i>Technical and<br/>Vocational University<br/>(TVU) (Iran)</i>  | COMPARISON OF ARCHITECTURAL<br>DESIGN OF MOSQUES IN TWO HOT<br>AND DRY CLIMATES - COLD AND<br>MOUNTAINOUS - CASE STUDY OF<br>AGHABZORG MOSQUE AND GREAT<br>MOSQUE OF HAMEDAN |
| Dr. BOUTOUTA Aziza<br>Dr. HANDEL Naoual  | <i>Mechanics Research<br/>Center (CRM)<br/>(Algeria)</i><br><i>INFRARES, University<br/>of Mouhamed Cherif<br/>(Algeria)</i>   | STRUCTURAL CHARACTERIZATIONS<br>OF ALUMINUM MATRIX COMPOSITES<br>AMCS AL-40 WT. %(A-FE 2 O 3 )<br>ELABORATED BY LIQUID PHASE<br>SINTERING                                    |
| Dr. HANDEL Naoual<br>Dr. BOUTOUTA Aziza<br>Dr. DJOUMAA Sarah                                   | <i>INFRARES, University<br/>of Mouhamed Cherif<br/>(Algeria)</i><br><i>Mechanics Research<br/>Center (CRM)<br/>(Algeria)</i><br><i>INFRARES, University<br/>of Mouhamed Cherif<br/>(Algeria)</i> | MECHANICAL BEHAVIOR OF SAND<br>CONCRETE-FILLED STEEL TUBULAR<br>COLUMNS AXIALLY LOADED   |
| Assist. Prof. Saman<br>Hedjazi<br>Ehsanul Kabir  | <i>Georgia Southern<br/>University (United<br/>States)</i>   | NUMERICAL MODELING OF<br>INFRASTRUCTURES WITH ABAQUS: A<br>REVIEW  |
| Matthew Reck<br>Tyler Cade<br>John Mikels<br>Angela Robinson<br>Ehsanul Kabi                   | <i>Georgia Southern<br/>University (United<br/>States)</i>   | THE RELATIONSHIP BETWEEN<br>SURFACE AND BULK ELECTRICAL<br>RESISTIVITY ON CONCRETE<br>CYLINDERS  |



|  |  |  |
|--|--|--|
| Prof. Dr. Saman Hedjazi                |  |  |
| Macy Spears<br>Prof. Dr. Saman Hedjazi | <i>Georgia Southern<br/>University (United<br/>States)</i> | APPLICATION AND CHALLENGES OF<br>GROUND PENETRATING RADAR IN<br>THE EVALUATION OF ASPHALT AND<br>CONCRETE PAVEMENT |

# Hall-1, Session-3

## 05.11.2021, Friday



Baku Time  
17<sup>00</sup> : 19<sup>30</sup>



Ankara Time  
16<sup>00</sup> : 18<sup>30</sup>



ID: 838 4313 8600  
Password: 000555

HEAD OF SESSION: Assoc. Prof. Dr. Nezaket İsmayilova

| AUTHORS                                | AFFILIATION   | TOPIC TITLE   |
|--|---|---|
| Lect. Vedat BAKIR                      | <i>Kütahya Dumlupınar University (Turkey)</i>               | PSYCHOLOGICAL ASSISTANCE TO BEREAVED CHILDREN AND ADOLESCENTS   |
| Lect. Vedat BAKIR                      | <i>Kütahya Dumlupınar University (Turkey)</i>               | COGNITIVE, EMOTIONAL AND BEHAVIORAL CONSEQUENCES OF MORNING   |
| Prof. Dr. Müseyib İbrahim oğlu İlyasov | <i>Azerbaijan State Pedagogical University (Azerbaijan)</i> | MAKING STUDENTS MORE ACTIVE IN THE CLASSROOM AS A MEANS OF STUDENT-ORIENTED EDUCATION                                 |
| Assoc. Prof. Dr. Nezaket İsmayilova    | <i>Nakhchivan State University (Azerbaijan)</i>             | THE EFFECT OF ALAKBAR NAKHCHIVANLI'S CREATIVITY ON THE SPIRITUAL EDUCATION OF THE YOUNG GENERATION                    |
| Assist. Prof. Dr. Taleh KHALİLOV       | <i>Nakhchivan State University (Azerbaijan)</i>             | OPENING AND ACTIVITIES OF PEDAGOGICAL TECHNICAL SCHOOLS IN NAKHCHIVAN AND ORDUBAD DURING OZERKLIK PERIOD              |
| Aysel Heyderova                        | <i>Nakhchivan State University (Azerbaijan)</i>             | FLORISTIC ANALYSIS OF CARYOPHYLLACEAE JUSS. FAMILY SPREAD IN DARIDAG MOUNTAIN FLORA OF NAKHCHIVAN AUTONOMOUS REPUBLIC |
| Şerebani MAMMADOVA                     | <i>Nakhchivan State University (Azerbaijan)</i>             | GREAT LEADER HEYDAR ALIYEV'S INTEREST IN THE LITERARY HERITAGE OF AZERBAIJANI POET NIZAMI GANJAVI                     |

# Hall-2, Session-3

## 05.11.2021, Friday



Baku Time  
17<sup>00</sup> : 19<sup>30</sup>



Ankara Time  
16<sup>00</sup> : 18<sup>30</sup>



ID: 838 4313 8600  
Password: 000555

### HEAD OF SESSION: Prof. Dr. Huseynova Gulgiz Agahasan

| AUTHORS  | AFFILIATION   | TOPIC TITLE  |
|--|---|--|
| Prof. Dr. Huseynova<br>Gulgiz Agahasan   | <i>Azerbaijan Medical<br/>University<br/>(Azerbaijan)</i> | THE MORPHOLOGICAL FEATURES OF<br>THE LYMPHOID STRUCTURES OF THE<br>URINARY BLADDER                           |
| Dr. Mustafa CANDEMİR<br>Assoc. Prof. Dr. Emrullah<br>KIZILTUNÇ<br>Res. Assist. Dr. Betül Ayça<br>YAMAK | <i>Gazi University<br/>(Turkey)</i>                       | RELATIONSHIP BETWEEN SYSTEMIC<br>IMMUNE INFLAMMATION INDEX (SII)<br>AND CORONARY SLOW FLOW<br>PHENOMENON     |
| Dr. Şule YILDIRIM<br>KÖPÜK   | <i>Acibadem Maslak<br/>Hospital (Turkey)</i>              | IS BEING A REFUGEE AFFECT<br>PRENATAL BONDING SCORES OF<br>SYRIAN WOMEN IN TURKEY?                           |
| Dr. Tuğba AFŞİN<br>ERDOĞDU<br>Dr. Seher SATAR<br>Dr. Mustafa Engin ŞAHİN<br>Prof. Dr. Pınar ERGÜN      | <i>University of Health<br/>Sciences (Turkey)</i>         | CASE OF ACUTE PNEUMONIA DUE TO<br>DIESEL ASPIRATION  |
| Dr. Ody. Tuğba EMEKCİ  | <i>Necmettin Erbakan<br/>University (Turkey)</i>          | THE EFFECT OF RIGHT OR LEFT<br>HAND DOMINANT ON THE TEST<br>RESULTS IN THE VIDEO HEAD<br>IMPULSE TEST        |
| Dr. Ody. Tuğba EMEKCİ  | <i>Necmettin Erbakan<br/>University (Turkey)</i>          | EVALUATION OF SLEEP QUALITY IN<br>INDIVIDUALS WITH BENING<br>PAROXISMAL POSITIONAL VERTIGO<br>AFTER COVID-19 |
| Dr. Ody. Tuğba EMEKCİ  | <i>Necmettin Erbakan<br/>University (Turkey)</i>          | SUBJECTIVE EVALUATION OF THE<br>EFFICIENCY OF MANUAL THERAPY IN<br>PATIENTS WITH MUTATIONAL<br>FALSETTO      |
| Assoc. Prof. Dr. Şeyho Cem<br>YÜCETAŞ  | <i>Adıyaman University<br/>(Turkey)</i>                   | FINDINGS IN LUMBAR DISC HERNIAS<br>ACCORDING TO THEIR ANATOMICAL<br>LOCATION                                 |
| Assist. Prof. Dr. Songül<br>DOĞANAY<br>Büşra ÖZTÜRK  | <i>Sakarya University<br/>(Turkey)</i>                    | EFFECTS OF INTERMITTENT FASTING<br>ON OBESITY AND TYPE 2 DIABETES  |
| P.H. Necefguliyeva   | <i>Azerbaijan Medical<br/>University<br/>(Azerbaijan)</i> | MODERN ASPECTS OF THE<br>TREATMENT AND DIAQNOSIS OF<br>POSTOPERATIVE<br>ADHESIVE INTESTINAL<br>OBSTRUCTION   |

# Hall-3, Session-3

## 05.11.2021, Friday



Baku Time  
17<sup>00</sup> : 19<sup>30</sup>



Ankara Time  
16<sup>00</sup> : 18<sup>30</sup>



**ID: 838 4313 8600**  
**Password: 000555**

**HEAD OF SESSION: Prof. Dr. Ahmet Niyazi ÖZKER**

| AUTHORS  | AFFILIATION  | TOPIC TITLE  |
|--|--|--|
| Prof. Dr. Ahmet Niyazi<br>ÖZKER  | <i>Bandirma Onyedi<br/>Eylul University<br/>(Turkey)</i>                               | GROSS CAPITAL FORMATION AND<br>MACROECONOMIC PROJECTIONS IN<br>THE RECENTLY ECONOMIC GROWTH<br>TREND IN TURKEY   |
| Ushe Makambe<br>Themba Bitsang   | <i>Botho University<br/>(Botswana)<br/>Botswana Open<br/>University<br/>(Botswana)</i> | THE IMPACT OF SECONDARY VALUE<br>CHAIN ACTIVITIES ON THE GROWTH<br>OF SELECTED RETAIL SHOPS IN<br>FRANCISTOWN, BOTSWANA  |
| Girma Defere   | <i>Jimma University<br/>(Ethiopia)</i>   | PASTORAL LAND RIGHTS AND<br>ENVIRONMENTAL RESOURCE<br>GOVERNANCE AND SUSTAINABILITY:<br>CASE OF ETHIO-KENYA BORDERLAND   |
| Kholidah Tamami  | <i>Baku State<br/>University<br/>(Azerbaijan)</i>                                      | ENERGY POLITICS IN THE CASES OF<br>AZERBAIJAN AND INDONESIA  |
| Dr. Nana Noviana   | <i>Researcher at<br/>Regional Research<br/>and Development<br/>Agency, (Indonesia)</i> | A NEW PUBLIC MANAGEMENT<br>APPROACH TO IMPROVE THE<br>PERFORMANCE OF THE AIDS<br>COMMISSION IN BANJARMASIN   |
| Misbah Waqar<br>Dr. Hina Noor  | <i>Allama Iqbal Open<br/>University (Pakistan)</i>                                     | TRAINING OF PARENTS, TEACHERS<br>AND YOUTH LEADERS ON EARLY<br>CHILDHOOD DEVELOPMENT AND<br>PARENTING (0-8) YEARS CHILDREN<br>WITH DISABILITY AND CHILDREN<br>WITHOUT DISABILITY |
| Dr. N.Kengatharan  | <i>University of Jaffna<br/>(Sri Lanka)</i>  | THE POSITIVE SIDE OF<br>OVERQUALIFICATION: THE NEXUS OF<br>OVERQUALIFICATION, BUSINESS<br>STRATEGY AND FIRM PERFORMANCE  |
| Nikita Dobhal  | <i>Uttarakhand<br/>Technical University<br/>(India)</i>                                | INTERNATIONAL INSTRUMENTS<br>RELATING TO THE PROTECTION OF<br>TRADEMARKS   |
| Dr. Leila Benstaali  | <i>Abdelhamid Ibn<br/>Badis University<br/>(Algeria)</i>                               | BRIDGING THE GAP BETWEEN PRE-<br>TEACHER TRAINING AND THE REAL<br>WORLD OF TEACHING IN THE<br>ALGERIAN EFL CLASSROOM   |
| GWAISON, Panan<br>DANLADI<br>Dr. Apeh, A. SUNDAY<br>GWAISON Musa Danladi | <i>Nigeria Police<br/>Academy (Nigeria)</i>  | INFORMATION TECHNOLOGY IN<br>GLOBAL BUSINESS TODAY; ROLES<br>AND IMPORTANCE  |
| Assoc. Prof. Dr. Jeyhun<br>MAHMUDOV                                      | <i>Nakhchivan State<br/>University</i>   | SOME ISSUES REGARDING THE<br>HISTORY OF EMPLOYMENT AND THE   |

Assoc. Prof. Dr. Javadkhan  
QASIMOV

*(Azerbaijan)*

STAGES OF ECONOMIC  
DEVELOPMENT



# Hall-4, Session-3

## 05.11.2021, Friday



Baku Time  
17<sup>00</sup> : 19<sup>30</sup>



Ankara Time  
16<sup>00</sup> : 18<sup>30</sup>



ID: 838 4313 8600  
Password: 000555

HEAD OF SESSION: Dr. Ir. Yohannes Kurniawan

| AUTHORS   | AFFILIATION   | TOPIC TITLE  |
|---|---|--|
| Jordiviali Tandiawan<br>Dr. Ir. Yohannes Kurniawan  | <i>Bina Nusantara University (Indonesia)</i>                    | SOCIAL MEDIA ANALYSIS IN SCHOOL INDUSTRY   |
| Natasya Kwandou<br>Dr. Ir. Yohannes Kurniawan   | <i>Bina Nusantara University (Indonesia)</i>                    | STUDENT LEARNING BEHAVIOR IN LEARNING MANAGEMENT SYSTEM  |
| Theresa Karyn Wijaya<br>Dr. Ir. Yohannes Kurniawan  | <i>Bina Nusantara University (Indonesia)</i>                    | ANALYSIS: HEATMAP AND PROCESS FOR UNIVERSITY WEBSITE   |
| Wilhelmus Billion Pius Purba<br>Dr. Ir. Yohannes Kurniawan                                      | <i>Bina Nusantara University (Indonesia)</i>                    | ANALYZING THE VARIABLE OF METRICS THAT TRIGGERS THE VIRALITY OF FOOD CATEGORY IN TIKOK                       |
| Harry<br>Dr. Ir. Yohannes Kurniawan   | <i>Bina Nusantara University (Indonesia)</i>                    | SOCIAL MEDIA CONTENT ANALYSIS ABOUT AUDIENCE ENGAGEMENT IN TOUR AND TRAVEL INDUSTRY                          |
| Zainab Muazzam<br>Maryam Munir<br>Dr. Ivan Suneel   | <i>Forman Christian College (Pakistan)</i>                      | RELATIONSHIP BETWEEN ACADEMIC PROCRASTINATION, LOCUS OF CONTROL, AND CREATIVE SELF-EFFICACY                  |
| Komal Nayyar<br>Maryam Munir<br>Dr. Ivan Suneel   | <i>Forman Christian College (Pakistan)</i>                      | THE RELATIONSHIP BETWEEN NARCISSISTIC TRAIT AND SELF-PERCEIVED FLOURISHING AMONG THE UNIVERSITY STUDENTS     |
| Bartosz Jóźwik<br>Alina Betlej<br>Lech Euzebiusz Gruszecki<br>Assoc. Prof. Dr. Andrzej Pietrzak | <i>The John Paul II Catholic University of Lublin, (Poland)</i> | AFFECT ECONOMIC GROWTH AND ENVIRONMENTAL QUALITY? A COMPARATIVE STUDY BASED ON THE ENVIRONMENT KUZNETS CURVE |
| Maryam Akbari Noshad  | <i>Women`s Studies Shahid Madani University (Iran)</i>          | THE SITUATION OF WOMEN AT QAJAR PERIOD BEFORE CONSTITUTION IN IRAN   |
| Dr. Aneesh V. Pillai  | <i>Cochin University (India)</i>                                | ARTIFICIAL HUMAN REPRODUCTIVE TECHNOLOGIES AND ITS REGULATION IN INDIA: PAST, PRESENT & FUTURE               |
| Veronica POZNEACOVA   | <i>Moldova State University (Moldova)</i>                       | THE INFLUENCE OF THE STATE OF EMERGENCY TO THE FREE ACCESS TO JUSTICE  |

# Hall-1, Session-1

## 06.11.2021, Saturday



Baku Time  
11<sup>00</sup> : 13<sup>30</sup>



Ankara Time  
10<sup>00</sup> : 12<sup>30</sup>



ID: 838 4313 8600  
Password: 000555

HEAD OF SESSION: Prof. Dr. Sədaqət Həsənova

| AUTHORS                                | AFFILIATION   | TOPIC TITLE  |
|--|---|--|
| Əliyeva Pakizə İsrayıl qızı            | <i>Azerbaijan State Pedagogical University (Azerbaijan)</i> | ARIF ABDULLAZADE'S "BOOK OF OUR FATE" SERIES OF POEMS  |
| Əliyeva Pakizə İsrayıl qızı            | <i>Azerbaijan State Pedagogical University (Azerbaijan)</i> | CHILDREN CHARACTERS IN THE POETRY OF AHMAD JAMIL   |
| Səməd Canbaxşiyev                      | <i>Nakhchivan State University (Azerbaijan)</i>             | WORKS OF TURKISH PLAYWRIGHTS IN NAKHCHIVAN THEATER   |
| Assoc. Prof. Dr. Sədrəddin Hüseyn      | <i>Baku Engineering University (Azerbaijan)</i>             | CAMAL AGA DILBAZI. THE LAST MEMEBER OF AZERBAIJANI NAGSHIS   |
| Prof. Dr. Sədaqət Həsənova             | <i>Nakhchivan State University (Azerbaijan)</i>             | OUR PURPLE AND LITERARY LANGUAGE IN MEDINA GULGUN  |
| Assoc. Prof. Dr. Vali ALIYEV           | <i>Nakhchivan State University (Azerbaijan)</i>             | TOOLS AND METHODS OF EDUCATIONAL ACTIVITIES WITH SCHOOL, FAMILY AND COMMUNITY  |
| Elmira Maharramova                     | <i>Azerbaijan State Pedagogical University (Azerbaijan)</i> | C. MEMMEDGULUZADE AND MOLLA NASREDDIN MAGAZINE   |
| Səadət Əliyeva                         | <i>Nakhchivan State University (Azerbaijan)</i>             | THE CONCEPT OF ETHICS AND ETHICAL RULES IN JOURNALISM  |
| Res. Assist. Dr. Elmas KARAKAŞ         | <i>Aksaray University (Turkey)</i>                          | TWO NATIONALIST PERIODICALS PUBLISHED AT THE SAME TIME IN SELANIK AND BAKU AND AN INVESTIGATION ON THEIR LANGUAGE AND LITERATURE VIEWS |
| Serdar GÜRÇAY<br>Prof. Dr. Aynur KOÇAK | <i>Yildiz Technical University (Turkey)</i>                 | ON THE CONCEPT OF "RESPECT" IN THE ALEVI-BEKTASHI TRADITION  |

# Hall-2, Session-1

## 06.11.2021, Saturday



Baku Time

11<sup>00</sup> : 13<sup>30</sup>



Ankara Time

10<sup>00</sup> : 12<sup>30</sup>



ID: 838 4313 8600

Password: 000555

HEAD OF SESSION: Prof. Dr. Ali KARA

| AUTHORS  | AFFILIATION                                 | TOPIC TITLE  |
|--|---|--|
| Ercan ALTINSOY<br>Prof. Dr. Ali KARA                 | <i>Bursa Uludag<br/>University (Turkey)</i> | CRIMINAL ANALYSIS OF CHILDREN AND CHILDREN DRIVEN ACCORDING TO DRUGS AND STIMULANT SUBSTANCES AND OTHER PARAMETERS   |
| Hatice Seçil SELİMOĞLU<br>Prof. Dr. Ali KARA         | <i>Bursa Uludag<br/>University (Turkey)</i> | DETERMINATION OF SYNTHETIC CANNABINOIDS BY GAS CHROMATOGRAPHY-MASS SPEVTROMETERS (GC-MS) DEVICE  |
| Aydın ÖZKAN<br>Prof. Dr. Ali KARA                    | <i>Bursa Uludag<br/>University (Turkey)</i> | INVESTIGATION OF THE PHYSICOCHEMICAL PROPERTIES AND THE BULLET ENTRY-EXIT HOLES AND FRACTURES FORMED ON THEIR SURFACES OF SOME GLASS TYPES THAT MAY BE THE SUBJECT OF FORENSIC CASES |
| Onur KAYMAK<br>Prof. Dr. Ali KARA                    | <i>Bursa Uludag<br/>University (Turkey)</i> | DETECTION OF THROW DISTANCE BY ATOMIC ABSORPTION SPECTROMETERS   |
| Dr. Fzt. Emine BARAN<br>Prof. Dr. Türkan<br>AKBAYRAK | <i>Hitit University<br/>(Turkey)</i>        | THE RELATIONSHIP BETWEEN LYPHEDEMA SEVERITY AND SHOULDER DISABILITY IN WOMEN WITH BREAST CANCER-RELATED LYPHEDEMA  |
| Dr. Fzt. Emine BARAN<br>Prof. Dr. Türkan<br>AKBAYRAK | <i>Hitit University<br/>(Turkey)</i>        | THE ASSOCIATION OF EDUCATION LEVEL AND LYPHEDEMA SEVERITY IN PATIENTS WITH BREAST CANCER-RELATED LYPHEDEMA   |

# Hall-3, Session-1

## 06.11.2021, Saturday



Baku Time  
11<sup>00</sup> : 13<sup>30</sup>



Ankara Time  
10<sup>00</sup> : 12<sup>30</sup>



**ID: 838 4313 8600**  
**Password: 000555**

**HEAD OF SESSION: Assoc. Prof. Dr. Ömer Gökhan ULUM**

| AUTHORS   | AFFILIATION  | TOPIC TITLE  |
|---|--|--|
| PhD Candidate. Kaya ÖZÇELİK   | <i>Atılım University (Turkey)</i>  | EUGÈNE IONESCO'S RHINOCEROS: THE REALITY BEHIND WHAT'S ABSURD  |
| PhD Candidate. Kaya ÖZÇELİK   | <i>Atılım University (Turkey)</i>  | MATTHEW ARNOLD AS A REPRESENTATIVE OF TWO VOICES IN MID-VICTORIAN AGE: ROMANTIC AND PRE-MODERNIST  |
| Lect. Assist. Alphonse Dorien Makosso                                     | <i>Mariem Ngouabi University, (Republic of Congo)</i>  | CHIMAMANDA NGOZI ADICHIE AS A HIEROPHANT OF THE BIAFRAN CIVIL WAR: A NEW HISTORICIST READING OF HALF OF A YELLOW SUN                                   |
| Assoc. Prof. Dr. Valentin Petrussenk<br>Assoc. Prof. Dr. Bissierka Veleva | <i>Plovdiv University (Bulgaria)</i><br><i>Sofia University (Bulgaria) /Baku Slavic niversity (Azerbaijan)</i> | ISLAMIC RELIGIOUS AND CULTURAL MONUMENTS IN BULGARIA   |
| Favour C. Uroko   | <i>University of Nigeria (Nigeria)</i>   | PROVERBS 23:13-16 AND STUDENTS DISCIPLINE IN PRIMARY AND SECONDARY SCHOOLS IN NIGERIA  |
| Assoc. Prof. Dr. Ömer Gökhan ULUM   | <i>Mersin University (Turkey)</i>  | AN IDIOGRAPHIC APPROACH INTO THE EFFECTS OF COVID-19 ON A PRE-SERVICE ROMANIAN EFL TEACHER IN TURKEY   |
| Assoc. Prof. Dr. Ömer Gökhan ULUM   | <i>Mersin University (Turkey)</i>  | THE IMPACT OF COVID-19 ON A PRE-SERVICE SERBIAN EFL TEACHER IN TURKEY: AN IDIOGRAPHIC APPROACH   |
| Mohammed Abdullahi Usman Yusuf Bako                                       | <i>Ibrahim Badamasi Babangida University (Nigeria)</i><br><i>Near East Universty (North Cyprus)</i>            | ARMED BANDITRY AND DISPLACEMENT OF RURAL COMMUNITIES IN NIGER STATE: ADULT EDUCATION AS A TOOL FOR REDUCING THE SHOCKS OF INTERNALLY DISPLACED PERSONS |
| Assoc. Prof. Dr. Verdiyeva Gunay V.                                       | <i>Azerbaijan National Academy of Sciences (Azerbaijan)</i>  | BORROWED TERMS IN PERSIAN AND AZERBAIJANI LANGUAGES  |
| Assoc. Prof. Dr. Tamilla ALIYEVA  | <i>Ardahan University (Turkey)</i>   | SHEIKH SHAMIL'S MOVEMENT AND THE DOCTRINE OF MURIDISM IN HISTORICAL SOURCES (N. OKOLNICH. "REVIEW OF THE LATEST MILITARY EVENTS IN DAGESTAN (1843)")   |

# Hall-4, Session-1

## 06.11.2021, Saturday



Baku Time  
11<sup>00</sup> : 13<sup>30</sup>



Ankara Time  
10<sup>00</sup> : 12<sup>30</sup>



**ID: 838 4313 8600**  
**Password: 000555**

### HEAD OF SESSION: Dr. Ivan Pavlovic

| AUTHORS  | AFFILIATION   | TOPIC TITLE   |
|--|---|---|
| Academ. Res.Fell. Dr. Ivan Pavlovic<br>Ing.Milan Stevanovic<br>Res.Assoc. Dr. Nemanja Zdravkovic | <i>Scientific Veterinary Institute of Serbia (Serbia)<br/>Academy of Beekeeping and Apitherapy of Serbia (Serbia)</i> | PRELIMINARY RESEARCH OF HONEY BEE VIRUSES IN SERBIA   |
| Aiza Kamal Khan<br>Dr. Muhammad Naeem Faisal   | <i>University of Agriculture, Faisalabad (Pakistan)</i>   | UNDERSTANDING THE EXPRESSION LEVEL OF FBXW7 AND ALK GENES AND CROSS TALK IN BETWEEN WNT/BETA CATENIN AND MICRORNA SIGNALING CASCADE IN FEMALE BREAST CANCER |
| Momna Mehmood<br>Dr. Muhammad Naeem Faisal   | <i>University of Agriculture, Faisalabad (Pakistan)</i>   | ANALYZING THE RELATIONSHIP BETWEEN DIFFERENT DOSES OF ARGININE WITH ENDOCRINE HORMONES AND THEIR SUBSEQUENTIAL IMPACT ON BROILER GROWTH                     |
| Dr. Arfan Zaman<br>Amina Pervaiz<br>Eyman Ashraf<br>Hina Ishaq                                   | <i>College of Veterinary and Animal Sciences (CVAS) (Pakistan)</i>  | DIAGNOSTIC ROLE OF LAMP IN THE DETECTION OF PARASITIC DISEASES OF HUMAN   |
| Dr. Arfan Zaman<br>Eyman Ashraf<br>Amina Pervaiz<br>Hina Ishaq                                   | <i>College of Veterinary and Animal Sciences (CVAS) (Pakistan)</i>  | ECHINOCOCCUS GRANULOSUS   |
| Dr. Arfan Zaman<br>Hina Ishaq<br>Amina Pervaiz<br>Eyman Ashraf                                   | <i>College of Veterinary and Animal Sciences (CVAS) (Pakistan)</i>  | USE OF NATURAL ANTIMICROBIALS IN CANNED FOODS   |
| Dr. Arfan Zaman<br>Eyman Ashraf<br>Hina Ishaq<br>Amina Pervaiz                                   | <i>College of Veterinary and Animal Sciences (CVAS) (Pakistan)</i>  | LYMPHATIC FILARIASIS  |
| Assoc. Prof. Dr. Ebru İfakat ÖZCAN<br>Assoc. Prof. Dr. Osman SERDAR                              | <i>Munzur University (Turkey)</i>   | LENGTH-WEIGHT RELATIONSHIP OF <i>Squalius cephalus</i> (Linnaeus, 1758) IN THE PÜLÜMÜR RIVER (TUNCELI, TURKEY)  |
| Assoc. Prof. Dr. Osman SERDAR<br>Assoc. Prof. Dr. Ebru İfakat ÖZCAN                              | <i>Munzur University (Turkey)</i>   | LENGTH-WEIGHT RELATIONSHIP AND CONDITION FACTOR OF <i>Chondrostoma regium</i> (Heckel, 1843) LIVING IN  |



PÜLÜMÜR RIVER

# Hall-1, Session-2

## 06.11.2021, Saturday



Baku Time  
14<sup>00</sup> : 16<sup>30</sup>



Ankara Time  
13<sup>00</sup> : 15<sup>30</sup>



ID: 838 4313 8600  
Password: 000555

### HEAD OF SESSION: Dr. Emin ALİRZAYEV

| AUTHORS  | AFFILIATION  | TOPIC TITLE  |
|--|--|--|
| Dr. Fatma Armağan TEKE<br>LLOYD  | <i>Abdullah Gul<br/>University (Turkey)</i>  | NEW DISCUSSIONS ON THE<br>INTERNATIONAL REFUGEE<br>PROTECTION SYSTEM   |
| Lect. Mehmet Seyda OZAN<br>Lect. Faruk Selahattin<br>YOLCU               | <i>Erciyes University<br/>(Turkey),<br/>İnönü University<br/>(Turkey)<br/>Kocaeli University<br/>(Turkey),<br/>İnönü University<br/>(Turkey)</i>                                   | LEARNING ORGANIZATIONS: A<br>CONCEPTUAL ASSESSMENT   |
| Lect. Faruk Selahattin<br>YOLCU<br>Lect. Mehmet Seyda OZAN               | <i>Kocaeli University<br/>(Turkey),<br/>İnönü University<br/>(Turkey)<br/>Erciyes University<br/>(Turkey),<br/>İnönü University<br/>(Turkey)</i>                                   | STRATEGIC MANAGEMENT IN PUBLIC<br>ORGANIZATIONS  |
| Dr. Emin ALİRZAYEV   | <i>The State Social<br/>Protection Fund<br/>under the<br/>Ministry of Labor and<br/>Social Protection of<br/>Population of the<br/>Republic of<br/>Azerbaijan<br/>(Azerbaijan)</i> | THE IMPACT OF COVID-19 PANDEMIC<br>ON SOCIAL PROTECTION SYSTEMS<br>AND ITS ASSESSMENT IN LINK WITH<br>THE SOCIAL PROTECTION SYSTEM IN<br>THE EXAMPLE OF AZERBAIJAN<br>REPUBLIC |
| Res. Assist. Dr. Sercan<br>ARAS  | <i>Necmettin Erbakan<br/>University (Turkey)</i>   | THE EFFECT OF COVID 19<br>(CORONAVIRUS) PANDEMIC ON THE<br>TOURISM SECTOR: THE CASE OF<br>ANTALYA  |
| Res. Assist. Dr. Sercan<br>ARAS  | <i>Necmettin Erbakan<br/>University (Turkey)</i>   | CRUISE TOURISM IN THE CONTEXT<br>OF SUSTAINABILITY AND<br>ENVIRONMENT  |
| Dr. Müjkan Əbdüləli qızı<br>Məmməd zadə<br>Namiq Mirzağa oğlu<br>Həsənov | <i>Azerbaijan State<br/>Academy of Physical<br/>Education and Sport<br/>(Azerbaijan)</i>   | EDUCATION AND TOURISM<br>PERSPECTIVES IN THE OCCUPIED<br>AREAS   |
| Oğuzhan UZAR   | <i>Nakhchivan State<br/>University<br/>(Azerbaijan)</i>  | BAĞIMSIZLIK DÖNEMİNDE<br>AZERBAIJAN CUMHURİYETİNDE<br>AVUKATLAR VE SAVUNUCULUK   |

# Hall-2, Session-2

## 06.11.2021, Saturday



Baku Time  
14<sup>00</sup> : 16<sup>30</sup>



Ankara Time  
13<sup>00</sup> : 15<sup>30</sup>



ID: 838 4313 8600  
Password: 000555

### HEAD OF SESSION: Assoc. Prof. Dr. Hakkı ÇİFTÇİ

| AUTHORS  | AFFILIATION   | TOPIC TITLE  |
|--|---|--|
| Prof. Dr. Mustafa TAŞLIYAN<br>Res. Assist. Kevser ÖZYAŞAR<br>Ayşe GÖKYAR | <i>Kahramanmaraş<br/>Sutcu Imam<br/>University (Turkey)</i>   | DURING THE PANDEMIC (COVID-19) PERIOD; THE INTERACTION OF CAREER SATISFACTION, CAREER PLATEAU, ORGANIZATIONAL COMMITMENT AND WORK ALIENATION VARIABLES: A FIELD STUDY ON ACADEMICS |
| Prof. Dr. İsmail BAKAN<br>Makbule OĞUZ<br>Ahmet Zahid BAKAN              | <i>Kahramanmaraş<br/>Sutcu Imam<br/>University (Turkey)</i>   | ORGANIZATIONAL CYNICISM IN THE HEEL OF DEMOGRAPHIC CHARACTERISTICS: A FIELD RESEARCH FOR HEALTHCARE PROFESSIONALS  |
| Prof. Dr. İsmail BAKAN<br>Makbule OĞUZ<br>Ahmet Zahid BAKAN              | <i>Kahramanmaraş<br/>Sutcu Imam<br/>University (Turkey)</i>   | THE EFFECT OF ORGANIZATIONAL COMMUNICATION AND INDIVIDUAL COMMUNICATION ON PRESENTEISM: A RESEARCH ON HEALTHCARE WORKERS   |
| Lect. Dr. Kader EROL   | <i>Tekirdag Namık<br/>Kemal University<br/>(Turkey)</i>   | SEXUAL HARASSMENT, CONSIDERED AS ONE OF THE UNETHICAL BEHAVIORS IN TOURISM   |
| Lect. Selim TAŞKAYA  | <i>Artvin Coruh<br/>University<br/>(Turkey)</i>   | DISPLAY OF ZONING DIAMETER ACCORDING TO THE PLANNED TYPE DISTANCE APPROACH IN HOUSING ZONING ISLANDS   |
| Assoc. Prof. Dr. Gökhan KERSE<br>Assoc. Prof. Dr. Oktay YANIK            | <i>Karamanoğlu<br/>Mehmetbey<br/>University (Turkey)<br/>Yüksek İhtisas<br/>University (Turkey)</i> | LEADER-MEMBER EXCHANGE AND JOB CRAFTING: DOES EMPLOYEE'S PARTICIPATION IN THE IN-GROUP AFFECT THE LEVEL OF EXHIBITING JOB CRAFTING BEHAVIOR?                                       |
| Lect. Selim TAŞKAYA  | <i>Artvin Coruh<br/>University<br/>(Turkey)</i>   | DISPLAY OF ZONING DIAMETER ACCORDING TO THE PLANNED TYPE DISTANCE APPROACH ON COMMERCIAL ZONING ISLANDS  |
| Assist. Prof. Dr. Emel BURAK   | <i>Kirklareli University<br/>(Turkey)</i>   | A RESEARCH ON THE PERCEPTION OF HUMAN RESOURCES PRACTICES AND CORPORATE GOVERNANCE PRINCIPLES FROM THE PERSPECTIVE OF FAMILY COMPANY MANAGERS                                      |
| Assoc. Prof. Dr. Hakkı ÇİFTÇİ  | <i>Cukurova University<br/>(Turkey)</i>   | EDUCATION, FINANCE AND HUMAN CAPITAL   |

## Hall-3, Session-2 06.11.2021, Saturday



Baku Time  
**14<sup>00</sup> : 16<sup>30</sup>**



Ankara Time  
**13<sup>00</sup> : 15<sup>30</sup>**



**ID: 838 4313 8600**  
**Password: 000555**

**HEAD OF SESSION: Dr. Nuring Pangastuti**

| AUTHORS   | AFFILIATION   | TOPIC TITLE   |
|---|---|---|
| REFES Ines<br>DJEMLI Samir  | <i>Badji Mokhtar<br/>Annaba University<br/>(Algeria)</i>                            | THE IMPACT OF INSECTICIDE ON SOME HEMATOLOGICAL PARAMETERS BLOOD IN WISTAR FEMALE WISTAR RATS |
| Dr. Faiza ROUAG<br>Prof. Dr. Habiba FERHATI<br>Prof. Dr. Samir DJEMLI | <i>Badji Mokhtar<br/>Annaba University<br/>(Algeria)</i>                            | HISTOPATHOLOGICAL STUDY OF THE LIVER IN RATS TREATED WITH FENUGREEK                           |
| Diana ABBY  | <i>Keningau Vocational<br/>College (Malaysia)</i>                                   | PAPAYA PUTERI AYU: STEAMED COCONUT CAKE WITH PAPAYA FLAVOUR                                   |
| Dr. Nuring Pangastuti   | <i>Universitas Gadjah<br/>Mada, (Indonesia)</i>                                     | VAGINOPLASTY SURGERY IN MULLERIAN ANOMALY   |
| Assoc. Prof. Dr. Khodr Z.<br>Awad<br>Dr. SamirAlhaj Moussa            | <i>Jinan University<br/>(Lebanon)</i>   | THE CORRELATION BETWEEN KNOWLEDGE OF COVID-19 AND PCR TEST-RELATED STRESS                     |
| Prof. Dr. Christian<br>Chinyere Ezeala<br>Mrs. Mercy O. Ezeala        | <i>Mulungushi<br/>University (Zambia)<br/>University of Zambia<br/>(Zambia)</i>     | ASSESSMENT OF A NEW MEDICAL SCHOOL'S EDUCATIONAL ENVIRONMENT USING DREEM QUESTIONNAIRE        |
| Stanislava Stateva  | <i>Institute Plant<br/>Genetic Resources<br/>"Konstantin Malkov"<br/>(Bulgaria)</i> | REGENERATION OF EXPLANTS OF THE SPECIES RUTA GRAVEOLENS L.                                    |
| A.I. Biryukova  | <i>Peoples' Friendship<br/>University of Russia<br/>(Russia)</i>                    | ANALYSIS OF THE QUALITY OF PLANT-BASED FEED AND WATER AT LIVESTOCK FARMS                      |



# Hall-4, Session-2

## 06.11.2021, Saturday



Baku Time  
14<sup>00</sup> : 16<sup>30</sup>



Ankara Time  
13<sup>00</sup> : 15<sup>30</sup>



**ID: 838 4313 8600**  
**Password: 000555**

**HEAD OF SESSION: Assoc. Prof. Dr. Mustafa SALTİ**

| AUTHORS   | AFFILIATION   | TOPIC TITLE  |
|---|---|--|
| Assoc. Prof. Dr. Mustafa SALTİ<br>Prof. Dr. Oktay AYDOĞDU | <i>Mersin University (Turkey)</i>                     | LANDAU-LIFTHITZ ENERGY DISTRIBUTION IN GRAVITY'S RAINBOW FRAMEWORK   |
| Assoc. Prof. Dr. Mustafa SALTİ<br>Prof. Dr. Oktay AYDOĞDU | <i>Mersin University (Turkey)</i>                     | ENERGY DISTRIBUTION OF A GÖDEL-TYPE SPACE-TIME STRUCTURE FROM THE RAINBOW GRAVITY PERSPECTIVE  |
| Çağrı BALKAN<br>Onur TOPAL<br>Orhan Mert DURANER          | <i>Kaplanlar Soğutma A.Ş. R&amp;D Center (Turkey)</i> | INVESTIGATION OF HOT GAS DEFROSTING WITH CO <sub>2</sub> REFRIGERANT IN LOW TEMPERATURE EVAPORATORS  |
| Assist. Prof. Dr. Güventürk UĞURLU                        | <i>Kafkas University (Turkey)</i>                     | INVESTIGATION OF STRUCTURAL, ELECTRONIC, AND NONLINEAR OPTICAL PROPERTIES OF (E)-2-AMİNO-N <sup>2</sup> -(1-(2-HYDROXYPHENYL)ETHYLİDENE)-2-OXOACETOHYDRAZIDE USING HARTREE-FOCK (HF) AND DENSITY FUNCTIONAL THEORY (DFT) |
| Assist. Prof. Dr. Güventürk UĞURLU                        | <i>Kafkas University (Turkey)</i>                     | INVESTIGATION OF THE CONFORMATIONAL EFFECT ON THE MOLECULAR STRUCTURE AND ELECTRONIC PROPERTIES OF THE 2-FURALDEHYDE MOLECULE BY THEORETICAL METHODS   |
| Şəfa Məmmədova  | <i>Nakhchivan State University (Azerbaijan)</i>       | ACTIONS ON SETS IN TOPOLOGICAL SPACE   |
| Prof. Dr. Oktay AYDOĞDU<br>Assoc. Prof. Dr. Mustafa SALTİ | <i>Mersin University (Turkey)</i>                     | A SUITABLE APPROACH FOR THE q-DEFORMED ASYMMETRIC TRIGONOMETRIC ROSEN-MORSE POTENTIAL  |
| Prof. Dr. Oktay AYDOĞDU<br>Assoc. Prof. Dr. Mustafa SALTİ | <i>Mersin University (Turkey)</i>                     | A NEW APPROXIMATION PROPOSAL FOR YUKAWA-TYPE POTENTIALS  |

# Hall-1, Session-3

## 06.11.2021, Saturday



Baku Time  
17<sup>00</sup> : 19<sup>30</sup>



Ankara Time  
16<sup>00</sup> : 18<sup>30</sup>



ID: 838 4313 8600  
Password: 000555

HEAD OF SESSION: Prof. Dr. Mehmet UĞURLU

| AUTHORS   | AFFILIATION   | TOPIC TITLE  |
|---|---|--|
| Res. Assist. Mehmet Emin AYDEMİR<br>Assoc. Prof. Dr. Serap KILIÇ ALTUN  | <i>Harran University (Turkey)</i>   | DETERMINATION OF FATTY ACID COMPOSITIONS OF BUTTER PRODUCED FROM WHEY AND MILK FAT   |
| Assoc. Prof. Dr. Serap KILIÇ ALTUN<br>Res. Assist. Mehmet Emin AYDEMİR  | <i>Harran University (Turkey)</i>   | SOME PHYSICAL AND CHEMICAL PROPERTIES OF RAW FLOWER-HONEY FROM ERZURUM PLATEAUS  |
| Assist. Prof. Dr. Münire TURHAN   | <i>Bingöl University (Turkey)</i>   | PROPOLIS SUPPORTED NUTRITION AGAINST COVID 19  |
| Onur Alp YAŞAR<br>Hilal Maide KILIÇLIOĞLU AKYOL<br>Assoc. Prof. Dr. İrem ERGIN  | <i>Ankara University (Turkey)</i>   | CLINICAL AND THERAPEUTIC APPROACH OF OCULAR AND SYSTEMIC BACTERIAL INFECTION IN A LEOPARD GECKO  |
| Lect. Dr. Selman İteris YILMAZ<br>Prof. Dr. Mehmet UĞURLU<br>Lect. M. Tamer UZUN<br>Assist. Prof. Dr. Ali İmran VAİZOĞULLAR | <i>Istanbul University-Cerrahpasa (Turkey)<br/>Muğla Sıtkı Koçman University (Turkey)</i> | SYNTHESIS OF ACTIVATED CARBON ASSISTED CATALYSIS SYSTEMS AND INVESTIGATION OF USABILITY IN WASTEWATER TREATMENT                        |
| Lect. Dr. Selman İteris YILMAZ<br>Prof. Dr. Mehmet UĞURLU<br>Uzm. Huseyn OSMAN<br>Assist. Prof. Dr. Ali İmran VAİZOĞULLAR   | <i>Istanbul University-Cerrahpasa (Turkey)<br/>Muğla Sıtkı Koçman University (Turkey)</i> | ELECTROCATALYTIC TREATMENT OF OLIVE BLACK WATER  |
| Lilpar Nəsrəddin qızı Verdiyeva   | <i>Ganja State University (Azerbaijan)</i>  | SPREAD OF FERNS IN MOUNTAIN XEROPHYTE VEGETATIONS IN THE NORTH-EAST PART OF THE LESSER CAUCASUS  |
| Assist. Prof. Dr. Mustafa ÖZTÜRK<br>Assoc. Prof. Dr. Fuat ÖZYONAR   | <i>Sivas Cumhuriyet University (Turkey)</i>   | CHROME (VI) REMOVAL FROM WASTEWATER AND OPTIMIZATION OF OPERATIONAL PARAMETERS BY THE ELECTROCOAGULATION PROCESS USING IRON ELECTRODES |
| Guliyeva Yegana Arif gizi   | <i>Azerbaijan State Pedagogical University (Azerbaijan)</i>                               | ROLE OF ENVIRONMENTAL KNOWLEDGE IN TEACHING CHEMISTRY  |

# Hall-2, Session-3

## 06.11.2021, Saturday



Baku Time  
17<sup>00</sup> : 19<sup>30</sup>



Ankara Time  
16<sup>00</sup> : 18<sup>30</sup>



ID: 838 4313 8600  
Password: 000555

HEAD OF SESSION: Assoc. Prof. Dr. Ümit AYATA

| AUTHORS   | AFFILIATION  | TOPIC TITLE   |
|---|--|---|
| Fatma Merve UĞUR  | <i>Fatih Sultan Mehmet Vakıf University (Turkey)</i>   | SPATIAL MEETING OF TRADITIONAL TASTE, ÇAYHANE   |
| İlknur KÜÇÜKOĞLU<br>Assoc. Prof. Dr. Ayşe Duygu KAÇAR             | <i>Eskisehir Technical University (Turkey)</i><br><i>Eskisehir Osmangazi University (Turkey)</i> | CRITIC OF SOCIAL MEDIA AS A PUBLIC SPHERE DURING COVID-19   |
| Assoc. Prof. Dr. Ümit AYATA<br>Prof. Dr. Bekir Cihad BAL          | <i>Bayburt University (Turkey)</i><br><i>Kahramanmaraş Sütçü İmam University (Turkey)</i>        | THE EFFECT OF HEAT TREATMENT ON COLOR, GLOSSINESS AND SHORE D HARDNESS IN KOPIE, FUKADI, AND YEW WOOD SPECIES |
| Prof. Dr. Bekir Cihad BAL<br>Assoc. Prof. Dr. Ümit AYATA          | <i>Kahramanmaraş Sütçü İmam University (Turkey)</i><br><i>Bayburt University (Turkey)</i>        | SOME PHYSICAL PROPERTIES OF POPLAR WOOD HEAT-TREATED WITH VEGETABLE OIL                                       |
| Assoc. Prof. Dr. Serap AKDEMİR                                    | <i>Tekirdağ Namık Kemal University (Turkey)</i>  | DEVELOPMENT OF A VARIABLE VOLUM COLD STORE FOR ENERGY SAVING  |
| Assoc. Prof. Dr. Serap AKDEMİR                                    | <i>Tekirdağ Namık Kemal University (Turkey)</i>  | EVALUATION OF COLD STORAGE INSULATION BY THERMAL IMAGES ANALYSIS  |
| Assist. Prof. Dr. Erdem ÇOBAN<br>Assoc. Prof. Dr. Kemal SAPLIOĞLU | <i>Halic University (Turkey)</i><br><i>Suleyman Demirel University (Turkey)</i>                  | DETERMINATION OF TRENDS OF RIVER FLOWS IN THE MERİÇ DISCHARGE   |

# Hall-3, Session-3

## 06.11.2021, Saturday



Baku Time  
17<sup>00</sup> : 19<sup>30</sup>



Ankara Time  
16<sup>00</sup> : 18<sup>30</sup>



**ID: 838 4313 8600**  
**Password: 000555**

**HEAD OF SESSION: Assoc. Prof. Dr. Yusuf KAVUN**

| AUTHORS  | AFFILIATION   | TOPIC TITLE  |
|--|---|--|
| Assoc. Prof. Dr. Buket BAKIR<br>Assist. Prof. Dr. Şükran YEDİEL ARAS                     | <i>Tekirdag Namık Kemal University (Turkey)</i><br><i>Kafkas University (Turkey)</i>  | THE EFFECTS OF THE GINGER (ZINGIBER OFFICINALE) EXTRACT ON THE INTERLEUKIN-6 EXPRESSION IN THE OVARIUM TISSUE OF THE DIABETIC RATS                       |
| Assist. Prof. Dr. Şükran YEDİEL ARAS<br>Assoc. Prof. Dr. Buket BAKIR                     | <i>Kafkas University (Turkey)</i><br><i>Tekirdag Namık Kemal University (Turkey)</i>  | EVALUATION OF THE EFFECTS OF GINGER (ZINGIBER OFFICINALE) EXTRACT ON INTERLEUKIN-6 RELEASE IN THE UTERINE TISSUE OF STREPTOZOTOCIN-INDUCED DIABETIC RATS |
| Assoc. Prof. Dr. Yusuf KAVUN<br>Assist. Prof. Dr. Hasan ESKALEN<br>Lect. Mustafa KAVGACI | <i>Kahramanmaraş Sutcu Imam University (Turkey)</i><br><i>Kahramanmaraş Sutcu Imam University (Turkey)</i><br><i>İstiklal University (Turkey)</i> | AN INVESTIGATION OF RADIATION SHIELDING PROPERTIES OF ZnO DOPED GLASSES AT 1333 KEV ENERGY   |
| Assoc. Prof. Dr. Yusuf KAVUN<br>Assist. Prof. Dr. Hasan ESKALEN<br>Lect. Mustafa KAVGACI | <i>Kahramanmaraş Sutcu Imam University (Turkey)</i><br><i>Kahramanmaraş Sutcu Imam University (Turkey)</i><br><i>İstiklal University (Turkey)</i> | MECHANICAL AND PHOTON SHIELDING PROPERTIES OF ZnO GLASS SYSTEMS AT 1173 KEV PHOTON ENERGY  |
| Assist. Prof. Dr. Hasan ESKALEN<br>Assoc. Prof. Dr. Yusuf KAVUN<br>Lect. Mustafa KAVGACI | <i>Kahramanmaraş Sutcu Imam University (Turkey)</i><br><i>Kahramanmaraş Sutcu Imam University (Turkey)</i><br><i>İstiklal University (Turkey)</i> | RADIATION SHIELDING AND CHARACTERISTIC PROPERTIES OF ZnO DOPED BORATE GLASSES AT 662 KEV ENERGY  |
| Assist. Prof. Dr. Hasan ESKALEN<br>Lect. Mustafa KAVGACI<br>Assoc. Prof. Dr. Yusuf KAVUN | <i>Kahramanmaraş Sutcu Imam University (Turkey)</i><br><i>Kahramanmaraş Sutcu Imam University (Turkey)</i><br><i>İstiklal University (Turkey)</i> | COMPARISON OF PHOTON SHIELDING PROPERTIES OF BORATE GLASSES SYSTEMS AT 662 AND 1173 KEV ENERGIES   |
| Lect. Mustafa KAVGACI<br>Assoc. Prof. Dr. Yusuf KAVUN                                    | <i>İstiklal University (Turkey)</i><br><i>Kahramanmaraş Sutcu Imam</i>  | AN INVESTIGATION OF REFRACTIVE INDEX PROPERTIES OF ZnO DOPED GLASSES   |

|  |   |   |
|--|---|---|
| Assist. Prof. Dr. Hasan<br>ESKALEN   | <i>University (Turkey)<br/>Kahramanmaras<br/>Sutcu Imam<br/>University (Turkey)</i>   |   |
| Lect. Mustafa KAVGACI<br>Assist. Prof. Dr. Hasan<br>ESKALEN<br>Assoc. Prof. Dr. Yusuf<br>KAVUN | <i>İstiklal University<br/>(Turkey)<br/>Kahramanmaras<br/>Sutcu Imam<br/>University (Turkey)<br/>Kahramanmaras<br/>Sutcu Imam<br/>University (Turkey)</i> | INVESTIGATION ON STRUCTURAL<br>AND OPTICAL PROPERTIES OF ZINC<br>BORATE GLASSES |



# Hall-4, Session-3

## 06.11.2021, Saturday



Baku Time  
17<sup>00</sup> : 19<sup>30</sup>



Ankara Time  
16<sup>00</sup> : 18<sup>30</sup>



ID: 838 4313 8600  
Password: 000555

HEAD OF SESSION: Res. Assist. Barış ERGÜL

| AUTHORS  | AFFILIATION  | TOPIC TITLE  |
|--|--|--|
| Lect. Emin AĞRALI<br>Prof. Dr. Mehmet ÇAVAS<br>Dr. Gözde ÖNGÜN | <i>Mus Alparslan<br/>University (Turkey)<br/>Firat University<br/>(Turkey)<br/>Mus State Hospital<br/>(Turkey)</i> | REAL-TIME GAIT MONITORING<br>SUPPORTED MEDICINE DOSING<br>SYSTEM APPLICATION FOR THE NON-<br>CLINICAL TREATMENT OF<br>PARKINSON PATIENTS |
| Lect. Emin AĞRALI<br>Prof. Dr. Mehmet ÇAVAS<br>Dr. Gözde ÖNGÜN | <i>Mus Alparslan<br/>University (Turkey)<br/>Firat University<br/>(Turkey)<br/>Mus State Hospital<br/>(Turkey)</i> | REMOTE CONNECTION SUPPORTED<br>MEDICATION DOSING SYSTEM<br>APPLICATION THAT ENABLES<br>CONTROLLED DRUG USE OF<br>PARKINSON PATIENTS      |
| Lect. Bilal COŞKUN<br>Prof. Dr. Muammer<br>GÖKBULUT            | <i>Mus Alparslan<br/>University (Turkey)<br/>Firat University<br/>(Turkey)</i>                                     | DIGITAL SIGNAL CONTROLLER<br>BASED OPEN LOOP SPEED CONTROL<br>OF PERMANENT MAGNET SYNCHRON<br>MOTOR                                      |
| Lect. Bilal COŞKUN<br>Prof. Dr. Muammer<br>GÖKBULUT            | <i>Mus Alparslan<br/>University (Turkey)<br/>Firat University<br/>(Turkey)</i>                                     | FIELD ORIENTED CONTROL OF<br>PERMANENT MAGNET<br>SYNCHRONOUS MOTOR WITH PID<br>AND I-PD CONTROLLER                                       |
| Prof. Dr. Arzu ALTIN<br>YAVUZ<br>Res. Assist. Barış ERGÜL      | <i>Eskisehir Osmangazi<br/>University (Turkey)</i>   | INVESTIGATION OF THE INJURED<br>NUMBER OF ACCIDENTS IN TRAFFIC<br>BY RIDGE REGRESSION METHOD   |
| Prof. Dr. Arzu ALTIN<br>YAVUZ<br>Res. Assist. Barış ERGÜL      | <i>Eskisehir Osmangazi<br/>University (Turkey)</i>   | CLASSIFICATION OF WATER QUALITY<br>BY SUPPORT VECTOR MACHINE<br>METHOD   |

## CONTENT

| CONGRESS ID                             |   |     |
|---|---|-----|
| PROGRAM                                 |   |     |
| PHOTO GALLERY                           |   |     |
| CONTENT                                 |   |     |
| Author                                  | Title   | No  |
| Gökhan ARIKAN<br>Osman Tolga TOGO       | INVESTIGATION OF LIFE SATISFACTION AND PERCEIVED STRESS LEVELS OF SPORTS HIGH SCHOOL STUDENTS   | 1   |
| Erkan ÇİMEN<br>Gökhan ARIKAN            | INVESTIGATION OF SPORTS INJURY ANXIETY AND COVID-19 FEAR LEVELS OF SPORTS SCIENCES FACULTY CANDIDATES                                     | 7   |
| Sadettin PAKSOY<br>Merve KAPLAN         | THE IMPORTANCE OF HOCA AHMET YESEVI FOR FAITH AND CULTURAL TOURISM  | 15  |
| Salide ŞERİFOVA                         | ABOUT AHMED YESEVI'S ARTISTIC, PHILOSOPHICAL AND RELIGIOUS HERITAGE   | 29  |
| Aytən ABBASOVA                          | THE CREATION AND DEATH IN KHOJA AHMAD YESAVI'S "DIVANI-HIKMAT"  | 37  |
| Qənirə Əsgərova                         | LINGUISTIC FEATURES OF AHMAD YASAWI'S CREATIVE ACTIVITY   | 46  |
| Olubunmi T. OLORUNPOMI<br>Rabi S. DUWA  | VARIATION OF MOSQUITOES' GENERA AROUND POLAC ENVIRONMENT  | 53  |
| Mehsin Jabel Atteya                     | NOTES ON DERIVATIONS WITH INVOLUTION IDENTITIES OF SEMIPRIME RINGS  | 64  |
| Emre GÜL<br>Berk ŞAHİN<br>Mete KALYONCU | ADVANCES TOWARDS ENERGY SAVINGS IN HEAVY VEHICLE AIR COMPRESSORS  | 72  |
| Selin BİTİRİM OKMEYDAN                  | DOOMSCROLLING AND A COMMUNICATION ORIENTED APPROACH: CAUSES, EFFECTS AND CONSEQUENCES   | 82  |
| Selin BİTİRİM OKMEYDAN                  | THE REFLECTIONS OF THE FACTORS AFFECTING INTERCULTURAL COMMUNICATION IN THE MOVIE OF "SERIAL (BAD) WEDDINGS"                              | 96  |
| Kamil YILDIRIM<br>Şenyurt YENİPİNAR     | EXAMINING THE ADMINISTRATORS' PERCEPTIONS OF PROFESSIONAL WELL-BEING IN TERMS OF PERSONAL, PROFESSIONAL AND INSTITUTIONAL CHARACTERISTICS | 115 |
| Yunus DOĞAN<br>Veli BATDI               | BLENDED LEARNING PRACTICES IN HIGHER EDUCATION DURING COVID-19 PANDEMIC: A RAPID REVIEW OF PRELIMINARY FINDINGS                           | 127 |
| Veli BATDI<br>Yunus DOĞAN               | A META-THEMATIC ANALYSIS OF BLENDED LEARNING MODEL IN HIGHER EDUCATION  | 136 |
| Ezgi GÖKÇE                              | WESTERN TRACES OF İZNIK CERAMICS: SAMSON CERAMICS   | 145 |
| Ezgi GÖKÇE                              | WESTERN TRACES OF İZNIK CERAMICS: LACHANEL CERAMICS   | 156 |
| Sadagat NEMATOVA                        | SPECIFIC FEATURES OF TEXTILE ART IN NAKHCHIVAN  | 163 |

**HODJA AKHMET YASSAWI**  
**International Conferences on Scientific Research**

| SPECIFIC FEATURES OF TEXTILE ART IN<br>NAKHCHIVAN |  |     |
|---|--|-----|
| Zəminə NƏCƏFOVA                                   | THE ROLE OF NAKHCHIVAN COMPOSERS IN THE DEVELOPMENT OF AZERBAIJANI MUSIC CULTU                           | 173 |
| Etem YEŞİLYURT                                    | LECTURE METHOD: A LITERATURE REVIEW STUDY  | 182 |
| Etem YEŞİLYURT                                    | QUESTION AND ANSWER METHOD: A LITERATURE REVIEW STUDY  | 193 |
| Etem YEŞİLYURT                                    | TRIP OBSERVATION METHOD: A LITERATURE REVIEW STUDY   | 205 |
| Ghasan Ali Hussain                                | FBMC VERSUS UPMC: A WAVEFORM CONTENDER FOR 5G COMMUNICATION SYSTEMS                                      | 213 |
| Vedat BAKIR                                       | COGNITIVE, EMOTIONAL AND BEHAVIORAL CONSEQUENCES OF MORNING  | 220 |
| Vedat BAKIR                                       | PSYCHOLOGICAL ASSISTANCE TO BEREAVED CHILDREN AND ADOLESCENTS  | 228 |
| Müseyyib İbrahim oğlu İlyasov                     | MAKING STUDENTS MORE ACTIVE IN THE CLASSROOM AS A MEANS OF STUDENT-ORIENTED EDUCATION                    | 233 |
| Nəzakət İSMAYİLOVA                                | THE EFFECT OF ALAKBAR NAKHCHIVANLI'S CREATIVITY ON THE SPIRITUAL EDUCATION OF THE YOUNG GENERATION       | 242 |
| Taleh HALİLOV                                     | OPENING AND ACTIVITIES OF PEDAGOGICAL TECHNICAL SCHOOLS IN NAKHCHIVAN AND ORDUBAD DURING OZERKLIK PERIOD | 248 |
| Mammadova Şerebani                                | GREAT LEADER HEYDAR ALIYEV'S INTEREST IN THE LITERARY HERITAGE OF AZERBAIJANI POET NIZAMI GANJAVI        | 253 |
| Şeyho Cem YÜCETAŞ                                 | FINDINGS IN LUMBAR DISC HERNIAS ACCORDING TO THEIR ANATOMICAL LOCATION                                   | 259 |
| Songül DOĞANAY<br>Büşra ÖZTÜRK                    | EFFECTS OF INTERMITTENT FASTING ON OBESITY AND TYPE 2 DIABETES   | 263 |
| Ahmet Niyazi ÖZKER                                | GROSS CAPITAL FORMATION AND MACROECONOMIC PROJECTIONS IN THE RECENTLY ECONOMIC GROWTH TREND IN TURKEY    | 271 |
| Kholidah Tamami                                   | ENERGY POLITICS IN THE CASES OF AZERBAIJAN AND INDONESIA   | 284 |
| Nana Noviana                                      | A NEW PUBLIC MANAGEMENT APPROACH TO IMPROVE THE PERFORMANCE OF THE AIDS COMMISSION IN BANJARMASIN        | 290 |

## **SPOR LİSESİ ÖĞRENCİLERİNİN YAŞAM DOYUMU VE ALGILADIKLARI STRES DÜZEYLERİNİN İNCELENMESİ**

INVESTIGATION OF LIFE SATISFACTION AND PERCEIVED STRESS LEVELS OF  
SPORTS HIGH SCHOOL STUDENTS

**Doç. Dr. Gökhan ARIKAN (Sorumlu Yazar)**

Harran Üniversitesi, Beden Eğitimi ve Spor Yüksekokulu, Şanlıurfa, TÜRKİYE

<https://orcid.org/0000-0001-8491-1941>

**Doç. Dr. Osman Tolga TOGO**

Harran Üniversitesi, Beden Eğitimi ve Spor Yüksekokulu, Şanlıurfa, TÜRKİYE

<https://orcid.org/0000-0002-0471-4436>

### **GİRİŞ**

Bireylerin kendi yaşamlarında öznel mutluluk düzeylerini yüksek tutabilmesinde yaşam doyumu önemli bir unsur olarak görülmektedir. Kavram olarak incelendiği zaman; Yaşam doyumu, belli bir alanla ilgili olmayıp, hayatın tümünün olumlu olarak değerlendirilmesi olarak tanımlanabilir ve dolayısıyla bireyin sadece işinden memnun olması hayatından memnun olduğu anlamına gelmez. Diğerlerinden olan memnuniyeti yaşam memnuniyetini arttırabilir ama onun yerine tam olarak alamaz. Yaşam memnuniyetinin objesi yaşamın bütün alanlarıdır (Veenhoven, 1996b). Yaşam doyumu, bir bütün olarak yaşamın bütün kalitesinin pozitif gelişiminin derecesi olarak tanımlanabilir (Veenhoven, 1996a). Yaşam doyumu, bireyin yaşamında sahip oldukları ile istedikleri arasındaki fark sonucu oluşan durumdur (Özer ve Karabulut, 2003). Çivitçi'ye (2009) göre yaşam doyumu, yaşamın belli bir alanında ya da bütününde bireyin memnuniyet durumuna ilişkin yaptığı bilişsel değerlendirmeler olarak ifade edilmektedir

Yaşam doyumunu etkileyen temel faktörler şöyle sıralanabilir: Özgürlük, demokrasi, açık fikirli olmak, aktif olmak, politik istikrar, kendi hayatının kontrolünü kendi elinde olduğunu hissetmek, fiziksel ve ruhsal olarak sağlam olmak, evli olmak, ailesi ve arkadaşları ile iyi ilişkiler içerisinde bulunmak, spor yapmak, güvenilir bir bölgede yaşamak, sosyal çevrenin geniş olması, pozitif bireysel kimlik (Akt. Özdevecioğlu ve Aktaş, 2007).

Bireylerin yaşam doyumu bireylerin günlük iş veya özel yaşamındaki stres ile ilişkili olabilmektedir. Stres durumu yüksek bireylerde yaşam doyumu, öznel mutluluk, öznel zindelik seviyelerinde olumsuz yansıma görülebilir. Çünkü stres bireyin fiziksel ve sosyal çevreden gelen uyum bozucu koşullar nedeniyle, bedensel ve psikolojik sınırlarının ötesinde harcadığı gayret olarak tanımlanmaktadır (Cüceleoğlu, 1993). Dolayısıyla stres, kişinin iyilik

halini olumsuz etkileyen, kapasitesini düşürücü ve zorlayıcı etkilerde bulunmaktadır (Ünal ve Ümmet, 2005). ). Bu tanımlara göre böyle bir çaba harcamak yaşam doyumuna da olumsuz etkiler. Phillips'e (2013) göre algılanan stres bireyin belirli bir zaman diliminde ya da belirli bir durumda ne kadar stres altında olduğuna ilişkin duygu ve düşünceleridir. Algılanan stres kişinin hayatını ne kadar kontrol edebildiği, zorluklarla nasıl başa çıkabileceği ve bu konuda kendine duyduğu güveni kapsar.

İş yaşamında bazı meslekler için üniversite eğitimi almak zorunludur. Genellikle fen bilimleri alanındaki meslekler (Tıp doktorluğu, mühendislik vb.) ile bazı sosyal bilimler alanındaki meslekler (avukat, hakim) dışında birçok meslek, bireyin yetkinliklerine paralel olarak seçilebilir. Ancak bir üniversite eğitimi alınacaksa, bunun da bireyin gelecekte çalışacağı meslekle ilgili olması, bireye iş yaşamında birçok avantaj sağlar. Bunun başında da mesleğin gerektirdiği yetkinliklerin "bilgi" boyutu hakkında iyi bir başlangıç yapılmış olması gelir. Dolayısı ile üniversite ve bölüm seçimi, meslek seçimi ile paralel olarak yapılmalıdır (Özden, 2004).

Bu araştırmada yükseköğrenime geçişte son basamak olan spor lisesi öğrencilerinin gelecekte spor bilimlerine ait alanlarda kariyerlerini planladığı düşüncesi ile spor lisesi öğrencilerinin yaşam doyumunu ve algılanan stres durumları incelenmektedir.

## **YÖNTEM**

### **Araştırma Deseni**

Araştırma nicel yöntemle dayalı olarak, ilişkisel tarama deseninde gerçekleştirilmiştir. Araştırmanın bağımlı değişkeni yaşam doyumunu, algılanan stres, bağımsız değişkenleri cinsiyet, yaş, anne ve baba eğitim durumları, spor lisansına sahiplik durumu olarak verilmiştir.

### **Araştırmanın Örnekleme**

Veriler 2020-2021 eğitim-öğretim yılında Şanlıurfa spor lisesine devam eden 9., 10., 11., ve 12. Sınıfa devam eden 150'si kız, 160'ı erkek olmak üzere toplam 310 öğrenci gönüllü olarak katılmıştır.

### **Veri Toplama Araçları**

**Kişisel Bilgi Formu:** Araştırmacı tarafından hazırlanan bu formda katılımcılara cinsiyetleri ve anne baba eğitim düzeyi, spor lisansına sahip olma durumu, kaçınıcı sınıf oldukları sorulmuştur.



**Yaşam Doymu Ölçeği:** (The Satisfaction with Life Scale): Ölçek Diener ve diğerleri (1985) tarafından geliştirilmiş, Köker (1991) tarafından Türkçeye uyarlanmıştır. Ölçeğin Cronbach Alpha iç tutarlılık katsayısı .88, test-tekrar test güvenilirliği .97 bulunmuştur. Tek boyuttan oluşan ölçek, 5 maddeden oluşmaktadır ve yedili likert tipindedir. Ölçeğin geçerlilik ve güvenilirlik çalışmaları Dağlı ve Baysal (2016) tarafından tekrar edilmiştir.

**Algılanan Stres Ölçeği (ASÖ);** 1983 yılında Cohen, Kamarck & Mermelste tarafından geliştirilmiş, güvenilirlik çalışmasında Cronbach Alpha değeri 0.86 bulunmuştur. Bilge, Ögce, Genç ve Oran (2007) tarafından Türkçe'ye uyarlanması yapılan ölçek kullanılmış, güvenilirlik çalışmasında Cronbach Alpha değeri 0.81 bulunmuştur. 5'li likert tipinde (0 hiç, 4 çok sık) hazırlanan ölçekten toplam 0-32 arasında puan alınmaktadır. Toplam puanın yüksek olması algılanan stres düzeyinin yüksek olması anlamındadır.

## BULGULAR

Bu bölümde ilk olarak yaşam doymu ile algılanan stres ölçeğine ait bulgular ile demografik değişkenlere ilişkin bulgulara yer verilmiştir. Normalliğe ilişkin incelemeleri içeren betimsel istatistik verileri Tablo 1'de verilmiştir. Tablo 1'de görüldüğü gibi merkezi eğilim ölçüleri arasında aşırı sapmaların olmadığı, basıklık ve çarpıklık değerlerinin [-1, +1] aralığında olduğu görülmektedir.

Tablo:1 Yaşam Doymu ve Algılanan stres ölçeği Puan Dağılımı

| Ölçek                  | N   | Min   | Max   | Ort.  | Ss .  | Çarpıklık | Basıklık |
|------------------------|-----|-------|-------|-------|-------|-----------|----------|
| Yaşam doymu ölçeği     | 310 | 5.00  | 35.00 | 19,66 | 6,330 | 0,188     | 0,506    |
| Algılanan stres ölçeği |     | 10,00 | 33,00 | 20,87 | 3,478 | 0,204     | 0,246    |

Tablo 2'de katılımcıların yaşam doymu ve algılanan stres ölçeğine ait cinsiyet değişkenine ilişkin bulgular verilmiştir.

Tablo:2 Algılanan Stres, Yaşam Doymu Düzeylerinin Cinsiyete Göre t-Testi Sonuçları

|                    | Cinsiyet | N   | Ort.   | Ss.   | t     | p    |
|--------------------|----------|-----|--------|-------|-------|------|
| Yaşam doymu        | Kız      | 150 | 18,933 | 6,058 | 1,961 | 0,05 |
|                    | Erkek    | 160 | 20,338 | 6,521 |       |      |
| Algılanan baş etme | Kız      | 150 | 3,447  | 1,261 | 0,107 | 0,92 |
|                    | Erkek    | 160 | 3,431  | 1,267 |       |      |
| Algılanan stres    | Kız      | 150 | 9,767  | 3,118 | 1,773 | 0,08 |
|                    | Erkek    | 160 | 9,119  | 3,303 |       |      |

Tablo 2 incelendiğinde katılımcıların, yaşam doyumu ölçeğinden aldıkları aritmetik puanlara göre kız ve erkek katılımcılar arasında istatistiksel olarak anlamlı fark görüldü ( $p<0,05$ ). Bu anlamlı fark erkek katılımcılar lehine olmaktadır.

Tablo 3’de katılımcıların yaşam doyumu ve algılanan stres ölçeğine ait spor lisansına sahip olma durumuna değişkenine göre t testi sonuçları verilmiştir.

Tablo:3 Algılanan Stres, Yaşam Doyumu Düzeylerinin Spor Lisansı Bulunma Durumuna Göre T-Testi Sonuçları

|                    | Spor Lisansı | N   | Ort.   | Ss.   | t     | p    |
|--------------------|--------------|-----|--------|-------|-------|------|
| Yaşam Doyumu       | Evet         | 292 | 19,753 | 6,372 | 1,069 | 0,29 |
|                    | Hayır        | 18  | 18,111 | 5,540 |       |      |
| Algılanan Baş Etme | Evet         | 292 | 3,428  | 1,237 | 0,596 | 0,55 |
|                    | Hayır        | 18  | 3,611  | 1,650 |       |      |
| Algılanan Stres    | Evet         | 292 | 9,404  | 3,206 | 0,618 | 0,53 |
|                    | Hayır        | 18  | 9,889  | 3,612 |       |      |

Tablo 3’e göre spor lisansına sahip öğrencilerin yaşam doyum puanlarının yüksek olduğu görüldü.

Tablo 4’de katılımcıların yaşam doyumu ve algılanan stres ölçeğine ait spor lisansına sahip olma durumuna değişkenine göre one way testi sonuçları verilmiştir.

Tablo:4 Algılanan Stres, Yaşam Doyumu Düzeylerinin sınıf Düzeylerine Göre One Way Anova Sonuçları

|                    |          | N  | Ort.    | Ss.     | F      | P     | Anlamlı Fark     |
|--------------------|----------|----|---------|---------|--------|-------|------------------|
| Yaşam Doyumu       | 9.sınıf  | 85 | 19,3412 | 7,22191 | 12,805 | 0,00  | 11>9,11>10,12>10 |
|                    | 10.sınıf | 83 | 16,9759 | 5,81624 |        |       |                  |
|                    | 11.sınıf | 74 | 22,8919 | 5,60471 |        |       |                  |
|                    | 12.sınıf | 68 | 19,8088 | 4,81372 |        |       |                  |
| Algılanan Baş Etme | 9.sınıf  | 85 | 3,6588  | 1,49246 | 1,635  | 0,181 |                  |
|                    | 10.sınıf | 83 | 3,4699  | 1,0631  |        |       |                  |
|                    | 11.sınıf | 74 | 3,3378  | 1,15007 |        |       |                  |
|                    | 12.sınıf | 68 | 3,2353  | 1,271   |        |       |                  |
| Algılanan Stres    | 9.sınıf  | 85 | 10,2235 | 3,76189 | 15,781 | 0,00  | 9>10,9>11,12>11  |
|                    | 10.sınıf | 83 | 7,8554  | 2,56683 |        |       |                  |
|                    | 11.sınıf | 74 | 8,9189  | 2,6263  |        |       |                  |
|                    | 12.sınıf | 68 | 10,9265 | 2,87198 |        |       |                  |

Tablo 4 incelendiği zaman yaşam doyumu düzeylerinin sınıf düzeylerine anlamlı fark olduğu görüldü, Algılanan stres ölçeği alt boyutlarından olan algılanan stres boyutunda sınıflar arası anlamlı fark olduğu tespit edildi( $p<0,05$ ).

## TARTIŞMA VE SONUÇ

Bu bölümde araştırmada elde bulgulara göre tartışma ve sonuca ait bilgilere yer verilmiştir. Araştırma sonuçları incelendiği zaman katılımcıların algılanan stres durumlarına ait puanlar arasında anlamlı fark olmadığı ancak, yaşam doyumu ölçeğinden aldıkları puanlara göre kız öğrenciler ile erkek öğrenciler arasında anlamlı fark olduğu görüldü. Farklı araştırmalar incelendiği zaman benzer sonuçların yanında fark görülmeyen çalışmalara rastlanmıştır( Çiftçi Arıdağ, ve Ünsal Seydooğulları, S. 2019; Çelebi, G ve Çelebi, B. 2018; Tümkiye, Çelik, Aybek. 2011; Ayan, A. 2018). Araştırmada sınıf düzeyi değişkenine göre incelendiği zaman elde edilen bulgulara göre sınıflar arasında yaşam doyumu ve algılanan stres puanları arasında anlamlı fark olduğu görüldü. Barut, Demir, Ballıkaya, Çifçi. (2019) yaptıkları araştırmada cinsiyete göre anlamlı fark bulunmadığını ancak spor yapan bireylerde yaşam doyumu puanlarının yüksek olduğunu belirtmiştir. Ebeveynlerin eğitimi düzeyi incelendiğinde yaşam doyumu ölçeği ve algılanan stres ölçeğinden alınan puanlar arasında anlamlı fark olmadığı görüldü. Yapılacak çalışmalarda, öğrencilerin bulunduğu ortamın yaşam doyumu ve stres düzeyleri bakımından incelenecek araştırmaların nitel yönde olması onların özellikle beklentilerinin neler olduğunun tespiti yaşam doyumu düzeyleri ile algılanan stres düzeylerinin olumlu kazanımlar sağlanması lise öğrencileri için çok yönlü olarak fayda sağlayacaktır.

## KAYNAKLAR

Ayan, A. (2018). İyimserlik ve Umutsuzluk Düzeyinin Yaşam Doyumu Üzerine Etkisi: Lise Öğrencileri Üzerine Bir Araştırma . Anadolu Üniversitesi Sosyal Bilimler Dergisi , 18 (3) , 95-112 .

Barut, A. İ. , Demir, A. , Ballıkaya, E. & Çifçi, F. (2019). Doğa Yürüyüşü ve Yamaç Paraşütü Sporunu Yapan Bireylerin Yaşam Doyumu ve Özyeterliklerinin İncelenmesi . Spor Eğitim Dergisi , 3 (2) , 137-145

Bilge A., F Ögce., Genç R. E., Oran N.T., "Algılanan Stres Ölçeği (ASÖ)'nin Türkçe Versiyonunun Psikometrik Uygunluğu", *Ege Üniversitesi Hemşirelik Yüksekokulu Dergisi* , 2(25), 61-72, 2009.

Cohen S, Kamarck T, Mermelstein R (1983). A global measure of perceived stress. *Journal of Health and Social Behavior*. 24(4), 385-396.

Cüceloğlu, D. (1993) *İnsan ve Davranışı, Remzi Kitabevi: İstanbul*

Çiftçi Arıdağ, N., ve Ünsal Seydoğulları, S. (2019). Lise Öğrencilerinin Yaşam Doymu Ve Yılmazlık Düzeylerinin Anne-Baba Tutumlarıyla İlişkisi Açısından İncelenmesi. *Hacettepe Üniversitesi Eğitim Fakültesi Dergisi*, 34(4), 1037-1060.

Çivitçi, A. (2009). İlköğretim öğrencilerinde yaşam doymu: Bazı kişisel ve ailesel özelliklerin rolü. *Uludağ Üniversitesi Eğitim Fakültesi Dergisi*, 22(1), 29-52.

Özden, Yüksel (2004) *Eğitim ve Okul Yöneticiliği*. Ankara: Pegem A Yayıncılık.

Özdevecioğlu, M. ve Aktaş, A. (2007). Kariyer bağlılığı, mesleki bağlılık ve örgütsel bağlılığın yaşam tatmini üzerindeki etkisi: İş-Aile Çatışmasının Rolü. *Erciyes Üniversitesi İktisadi ve İdari Bilimler Fakültesi Dergisi*. Sayı:28, Ss.1-20.

Özer, M. ve Karabulut Ö. Ö. (2003). Yaşlılarda yaşam doymu. *Geriatrics*, 6(2), 72-74.

Phillips A.C. (2013) Perceived stress. In: Gellman M.D., Turner J.R. (eds) *Encyclopedia of Behavioral Medicine*. Springer, New York, NY.

Tümkaya, D. D. S. , Çelik, D. M. & Aybek, D. B. (2011). Lise Öğrencilerinde Boyun Eğici Davranışlar, Otomatik Düşünceler, Umutsuzluk Ve Yaşam Doymunun İncelenmesi . *Çukurova Üniversitesi Sosyal Bilimler Enstitüsü Dergisi* , 20 (2) , 77-9

Ünal, S. Ve Ümmet, D. (2005) “Örgütsel Stres Kaynakları Ve Öğretmenlerin Baş Etme Stratejileri”, *Pamukkale Üniversitesi Yayınları: Denizli*.

Veenhoven, R. (1996a). Chapter 1 in: Saris, W.E., Veenhoven, R., Scherpenzeel, A.C. and Bunting B. (Eds.). 'A comparative study of satisfaction with life in Europe. Eötvös University Press, 2, 11-48.

Veenhoven, R. (1996b). Happy Life-Expectancy: A Comprehensive Measure of Quality-ofLife in Nations. *Social Indicators Research*, Vol: 39, pp. 1–58.

Yazıcı Çelebi, G. ve Çelebi, B. (2018). Lise Öğrencilerinin Yaşam Doymu Düzeylerinin Çeşitli Değişkenler Açısından İncelenmesi . *Erciyes Journal of Education* , 2 (2) , 1-15 . DOI: 10.32433/eje.421904

## **SPOR BİLİMLERİ FAKÜLTESİ ADAYLARININ, SPOR YARALANMA KAYGISI VE COVID-19 KORKU DÜZEYLERİNİN İNCELENMESİ**

INVESTIGATION OF SPORTS INJURY ANXIETY AND COVID-19 FEAR LEVELS OF  
SPORTS SCIENCES FACULTY CANDIDATES

**Dr. Erkan ÇİMEN**

Süleyman Demirel Üniversitesi, Spor Bilimleri Fakültesi, Spor bilimleri Bölümü, Isparta,  
TÜRKİYE

<https://orcid.org/0000-0002-0043-0110>

**Doç. Dr. Gökhan ARIKAN**

Harran Üniversitesi, Beden Eğitimi ve Spor Yüksekokulu, Şanlıurfa, TÜRKİYE

<https://orcid.org/0000-0001-8491-1941>

### **GİRİŞ**

Dünya tarihinde kıtalara hızla yayılan, etkileyen, toplu ölümlerle, ciddi sağlık sorunlarına neden olan birçok pandemi ve endemi yaşandığı bir gerçektir. Koronavirüs (Covid-19) pandemisi 'de dünya üzerinde tüm kıtalara çok hızlı bir şekilde yayılım gösteren ve bütün insanlık üzerinde derin bir kaygıya sebep olan, pandemi olarak tarihe geçmiştir. Dünya Sağlık Örgütü, 2020 yılının ilk aylarında korona virüs olarak adlandırılan yeni virüs bir çeşidini Covid-19 hastalığını, "ciddi akut solunum sendromu" olarak adlandırmıştır(World Health Organization, 2020). Covid-19'un Dünya üzerindeki toplumlarda hızla yayılarak etkisini artırması sebebiyle 11 Mart 2020 tarihinde Dünya Sağlık Örgütü (WHO) pandemi (salgın)olarak ilan etmek zorunda kalmıştır. Türkiye'de Sağlık Bakanlığı ortak olarak çalıştığı kurumlarla birlikte acil önlemler almış ve ilk olarak ülke dışı seyahat etme zorunluluğuna kısıtlama getirerek tüm eğitim seviyelerinde ara vermiştir (Gümüşgül & Aydoğan, 2020). Salgından dolayı oluşan korku , stres ,bunalım, kaygı, bütün sektörleri , insanları, kurum ve işletmeleri tedirgin etmiştir. Bu nedenle sosyolojik ,psikolojik ve ekonomik etkileri hissedilir şekilde artarak insanlığı etkisi altına almıştır. Bilhassa kişisel ve toplumsal seviyede psikolojik ve sosyolojik problemlerle karşı karşıya geldiği, işletmelerin ekonomik sıkıntılarının bireylere yansması yanında salgının tesirlerini artırdığı görülmüştür(Barua, 2020; Ho, Chee ve Ho, 2020). Küresel anlamda toplumların etkilendiği ve büyük çapta kısıtlamaların başladığı salgının (covid-19-koronavirüs )hızını artırarak zaman içinde spor sektörünü etkilediği bir gerçektir. Aktif bir konuma sahip olan spor yaşamsal anlamda önemli salgın tehdidi sebebiyle sosyal bağlantılarından bütünüyle saf dışı kalmış olup konutlarda ve mekanlarda sürdürülmeye mecbur bırakılmıştır(Türkmen ve Özsarı, 2020). Pandemiden dolayı organizasyonlar iptal edilmiş, ertelenmiş veya belirsizliğini korumaktadır. Gelişen durum sporcularda kaygıya yol açmıştır. Bu kaygılardan bazıları rakiplerinin antrenman yapıp yapmadıkları eğer



yapılıyorsa hangi koşullar altında ne tür bir antrenman veya egzersiz yaptıklarıdır. Pandemi dönemindeki bu endişe ile ortaya çıkan belirsizlik, bir programın olmayışı nedeniyle sporcularda uyku problemleri ile beslenme düzensizlikleri beraberinde getirmiş ve sporcular geç saatlerde yatıp geç kalkmaya başlamışlardır. Kısıtlamalar sonucu evlerinde güncel hayatlarını sürdüren sporcular antrenman yapamadıkları ve beslenme düzenlerinin değişmesi sonucu kilo aldıklarını belirtmişlerdir. Gelişen bu durumlar karşısında sporcularda kaygı oluşmaya başlar ve süreç içinde artarak devam eder. Kaygı, insanda dışarıdan gelen bir uyarıcı karşısında içinde bulunduğu duygu durumu ile fiziksel, bilişsel ,psikolojik uyarılması olarak bilinir. Bireyin var olan yeteneği ile kendinden beklenen arasındaki uyumsuzluk olarak adlandırılır. Kişiden beklenen ile yetenek arasındaki oluşan fark ve kaygı ile kişinin kendini ispat etmesinin önüne engel teşkil etmektedir (Akca, 2020) Kaygı, kişinin bizzat varlığı için ihtiyaç hissedilen değerlerin tehdit edilmesi durumunun yaşandığı tabii olmayan haldir (Alp, 2016; Yenilmez ve Özbey, 2016). Kaygı seviyesi arttıkça sporcu, zamanında karar veremediği gibi icra edeceği beceriden uzaklaşır. Sporcular baskı arttıkça istemsiz hareketler ve davranışlarda bulunabilir (Sönmez vd., 2020). Salgın döneminde baskı sadece sporculara etki etmemiş, tüm spor aktivite ve organizasyonları etki etmiştir. Bundan dolayı süreçte, spor camiası içinde tüm eğitim kurumları, spor kulüpleri, üniversiteler ve spor fakülteleri dahil olmak üzere sporcular ve eğiticilerin yaşadıkları koronavirüs dönemi dikkatle izlenerek bütün spor camiasında kaygıya sebep olmuştur. Bilim kurulunun salgın dönemine ait birtakım kararları doğrultusunda ülke içinde bulunan tüm kurumlara tavsiyeler verilmiştir. Eğitim kurumları bu tavsiyeler doğrultusunda eğitim programlarını planlamıştır. 2020 yılında, Spor Bilimleri Fakülteleri ile Beden Eğitimi Spor Yüksekokullarına öğrenci alımları için özel yetenek sınavlarında tedbirlerin alınması kararları verildi. Bu kapsamda bazı üniversiteler özel yetenek sınavı yapmadan TYT puanı ve özgeçmiş puanı ile öğrenci alımı gerçekleştirmiştir. Diğer fakülte ve yüksekokullarda özel yetenek sınavı yapmıştır. Özel yetenek sınavı yapacak spor bilimleri fakülte ve yüksekokullar sınavlar için önemli tedbir ve önlemlerini kamuoyuna açıkladı . Bu kapsamda sınavlarda, randevulu sistem, sınav giren öğrencilere ateş ölçümü, sosyal mesafe kuralı, zorunlu el ayak dezenfektan kullanımı, sabit parkur istasyonları, temas gerektirmeyen parkurlar, sınava alınan adayların maske ile alınması ve son olarak tüm bu kurallar çerçevesinde sınavlarda görev alan personelin de kurallara uygun görev yapması gibi bir dizi tedbirler alınarak sınavlar uygulanmıştır. Bunun yanı sıra sınava girecek adaylarda yaralanma kaygısı, koronavirüs yakalanma ve bir daha sınava katılamama korkusu ağır basmaktadır. Bu sebeple özel yetenek sınavlarında ve spor yaralanmaları ile kaygı durumunun araştırılması ve analiz edilmesi gerektiği anlaşılmaktadır (Johnson ve ark, 2014). Literatür incelendiğinde, çeşitli katılımcı gruplarında sporda yaralanma (Alp ve ark,(2019), Kocaman ve ark, (2018), Alp ve Özdiç (2020,) konularını inceleyen araştırmaların varlığı mevcuttur. Uluslararası literatür incelendiğinde, Akıncı , (2019) lisanslı spor yapma ve sosyal görünüş kaygısına etkiyi, Tezer, (2018) Dağcılık antrenörlerinin kaygı düzeylerini, Gümüşgül ve ark, (2020), Arıkan ve ark,(2021), Arısoy ve ark (2020) yeni tip koronavirüs ve kaygı etkisini inceleyen araştırmalara rastlanmıştır. Son olarak literatür incelendiğinde, (Alp,

2018; Kayhan ve ark, 2019), kadınlarda yaralanma ve kaygıyı, Lök ve ark, (2008)'da beden eğitimi spor yüksekokulu özel yetenek sınavına girecek adayların kaygı durumlarını inceleyen araştırmalar mevcuttur. Ancak koronavirüs, spor yaralanma ve kaygı üzerine birlikte yapılmış araştırmaların azlığı dikkat çekmektedir. Çalışmanın bu yönden literatüre kaynak teşkil etmesi ve önem taşıdığı düşüncesiyle spor bilimleri fakültesine başvuran adayların koronavirüs korkusu ile spor yaralanma kaygı düzeylerinin incelenmesi amaçlanmıştır.

Bu bakımdan gelecek yıl yapılacak olan sınavlar için adayların üniversite giriş özel yetenek sınavına kaygı düzeylerinin belirlenmesi önemli bir fikir vermesini sağlamaktır. Covid-19 hakkındaki belirsizlik toplumda ve sporcularda korku ve kaygıya sebep olduğu görülmüştür. Koronavirüs (Covid-19) salgınının psikolojik etkilerinin oldukça büyük olduğu bildirilmekte bundan dolayı korku ve kaygıları değerlendirmenin önemli olduğu ifade edilmektedir(Pakpour ve Griffiths, 2020).

## **YÖNTEM**

### **Araştırma Grubu**

Çalışmanın evrenini, Türkiye'nin farklı şehirlerinde ikamet eden ve özel yetenek sınavı ile öğrenci alan üniversitelerin beden eğitimi ve spor öğretmenliği, Antrenörlük eğitimi, bölümlerine hazırlanan, spor branşına sahip olan ve sporcu kimliği olmayan ancak sınava hazırlanan adayları kapsamaktadır.

Örnekleme ise; Isparta Spor bilimleri fakültesine başvuruda bulunan farklı illerde ikamet eden ve adayların 159'sı erkek, 56'sı kadın olmak üzere toplam 214 katılımcıdan oluşmaktadır.

### **Veri Toplama Aracı**

“Spor Yaralanması Kaygı Ölçeği” (SYKÖ) Caz, Kayhan ve Bardakçı (2019) ve araştırmacı tarafından geliştirilen kişisel bilgi formu kullanılmıştır. Spor Yaralanması Kaygı Ölçeği, altı alt boyut ve 19 maddeden oluşmaktadır. Bu boyutlar; “Yeteneğini Kaybetme Kaygısı”, “Zayıf Algılanma Kaygısı”, “Acı Çekme Kaygısı”, “Hayal Kırıklığına Uğratma Kaygısı”, “Sosyal Desteği Kaybetme Kaygısı” “Yeniden Yaralanma Kaygısı” olarak ölçekte yer almıştır.

Beşli likert tipinde olan bu ölçekte (1: kesinlikle katılmıyorum- 5: kesinlikle katılıyorum) arasında puanlanan tüm sorular olumlu olarak yer verilmiştir. Ölçekten alınabilecek en yüksek puan 95 iken ve en düşük puan ise 19 puandır. Ölçeğin başında yer alan “Kişisel bilgi formu” ise; Yaş, cinsiyet, spor branşı, TYT puanı, sigara kullanma alışkanlığı, haftada kaç gün antrenman yaptığını ilişkin sorulardan oluşmaktadır.

### **Koronavirüs (Covid-19) Korkusu Ölçeği**

Covid-19 ölçeği orijinali Ahorsu ve ark. (2020)'de geliştirilmiştir. Türkçe'ye uyarlanması ise Bakioğlu, Korkmaz ve Ercan (2020) tarafından uyarlanmıştır. Ölçek tek boyut ve 7 maddeden oluşmaktadır. Ölçeğin tüm maddelerinden alınan toplam puan bireyin yaşadığı Koronavirüs (Covid-19) korkusu düzeyini yansıtmaktadır. Ölçekten alınabilecek puanlar 7 ile 35 arasında değişmektedir. Ölçekten alınan yüksek puan yüksek düzeyde Koronavirüs korkusu yaşamak anlamına gelmektedir.

### Verilerin Toplanması

Araştırmadan önce spor yaralanmaları kaygı ölçeği kullanma izni için mail yoluyla ölçek kullanım için izin alınmıştır. Verilerin toplanması ise fiziki ortamda oluşturulan form toplama aracılığı ile adaylardan sınav öncesi günlerde toplanmıştır.

### BULGULAR

Bu bölümde üniversite özel yetenek sınavına girecek adaylara ait bulgular, yaş, cinsiyet, TYT puanı, spor türü, spor sakatlık öyküsü, haftalık antrenman sayısına ait istatistiksel analizler tablolarına yer verilmiştir.

Tablo 1. Covid 19 Korkusu Ölçeği ve Spor Yaralanması Kaygı (SYKÖ) Puan Dağılımı

| Ölçek                   | N   | Min | Max  | Ort   | Ss.   | Çarpıklık | Basıklık |
|-------------------------|-----|-----|------|-------|-------|-----------|----------|
| Covid 19 Korkusu Ölçeği | 214 | 5   | 35   | 14,13 | 5,71  | 774       | 365      |
| SYK Ölçeği              | 214 | 1   | 4,79 | 1,91  | 0,708 | 0,77      | 537      |

Tablo 1 incelendiğinde SYKÖ kapsamında sporculardan toplanan veriler analiz edilmiş ve aldıkları puanların aritmetik ortalaması 1,91 olarak, Covid 19 ölçeği aritmetik ortalaması ise 14,13 olarak tespit edilmiştir. Bu sonuç, sporcuların yaralanma kaygılarının düşük olduğunu göstermektedir. Normallik açısından incelendiği zaman ise; SYK ölçeği, çarpıklık (778) ve basıklık (537); Covid 19 ölçeği çarpıklık (774) ve basıklık (537) katsayıları ile verilerin normal bir dağılıma sahip olduğu görülmektedir.

Tablo 2. SYKÖ puanlarının Cinsiyete göre T-Testi Sonuçları

| Ölçek ve Alt Boyutları | Cinsiyet | N   | Ort.   | Ss.   | t     | p     |
|------------------------|----------|-----|--------|-------|-------|-------|
| Sosyal Desteği         | Erkek    | 58  | 1,2701 | 0,426 | 2,227 | 0,001 |
|                        | Kadın    | 156 | 1,5107 | 0,780 |       |       |

Tablo 2, kadın ve erkek katılımcıların SYK ölçeğine ait, “Sosyal Desteği Kaybetme Kaygısı” alt boyutu ile istatistiksel olarak anlamlı farklılıklar tespit edilmiştir ( $p < 0,05$ ).

Tablo 3. SYKÖ puanlarının Sigara Kullanma durumuna göre T-Testi Sonuçları

| Ölçek Ve Alt Boyutları | Sigara İçme     |     |       |       |       |      |
|------------------------|-----------------|-----|-------|-------|-------|------|
|                        | Durumu          | N   | Ort.  | Ss.   | t     | p    |
| Acı Çekme              | Evet            | 31  | 2,914 | 1,131 | 1,981 | 0,49 |
|                        | Kaygısı         | 167 | 2,467 | 1,157 |       |      |
| Hayal Kırıklığına      | Evet            | 31  | 2,290 | 1,140 | 2,970 | 0,03 |
|                        | Uğratma Kaygısı | 167 | 1,708 | ,974  |       |      |

Tablo 3 incelendiğinde, Adayların sigara kullanma durumlarına göre SYK ölçeğinin “Acı Çekme Kaygısı” ve “Hayal Kırıklığına Uğratma Kaygısı” alt boyutu ile ölçeğin toplam puanında istatistiksel olarak anlamlı farklılıklar tespit edilmiştir ( $p<0,05$ ).

Tablo 4. SYKÖ Puanlarının Haftalık Antrenman Gün Sayısına Göre ANOVA Sonuçları

| Ölçek ve Alt Boyutlar | Haftalık Antrenman Gün Sayısı | N   | Ort.  | Ss    | F     | p    | Anlamlı |
|-----------------------|-------------------------------|-----|-------|-------|-------|------|---------|
|                       |                               |     |       |       |       |      | Fark    |
| Acı Çekme Kaygısı     | 1-2 gün                       | 24  | 3,055 | 1.313 | 3,713 | ,026 | 1-2>5-7 |
|                       | 3-4 gün                       | 72  | 2,729 | 1.177 |       |      |         |
|                       | 5-7 gün                       | 118 | 2,418 | 1,120 |       |      |         |

Tablo 4 incelendiği de katılımcıların haftalık antrenman sayısı değişkenine göre “Acı Çekme Kaygısı” boyutunda anlamlı farklılık tespit edilmiştir ( $p<0,05$ ). Bu farkın Haftada 1-2 gün fiziksel antrenman yapanlar lehinde olduğu görülmüştür.

## SONUÇLAR VE TARTIŞMA

Araştırmanın bu bölümünde elde edilen bulgulara göre tartışma ve sonuçlara yer verilmektedir. Araştırmadan elde edilen bulgular incelendiği zaman katılımcıların korona virüs korkusundan aldıkları puanların düşük düzeyde olduğu görüldü. Bu sonucu girecekleri sınava olan motivasyonlarının yüksek olmasından kaynakladığı düşünülmektedir. Zira benzer sonuçları olduğu çalışmalar görüldü (Arıkan, Gökhan, İnce. 2021). Korona virüs korkusunun adayların yaş, cinsiyet, ebeveyn eğitim düzeyi, sigara içme durumu, haftalık antrenman sayısı

değişkenleri açısından anlamlı fark olmadığı ve adayların ortalama kaygı puanının düşük olduğu tespit edildi.

Bu araştırmada kadın ve erkek katılımcıları spor yaralanma kaygısı sosyal desteği kaybetme boyutunda anlamlı farkın olduğu görüldü. Kadın katılımcıların erkek adaylara göre katılım sayısı da az olduğu görülmektedir. Bu yönden hareket edildiği zaman, genel olarak spor branşına katılım ile spor bilimleri fakültesine girişte kadın katılımcıların çevreden daha az destek gördüğü düşünülebilir.

Araştırmalar incelendiğinde cinsiyet değişkeni açısından incelendiği zaman, kadın ve erkek adayların yaralanma kaygı düzeylerinin farklı alt boyutlarda erkek sporcular lehine anlamlı farklılıklar olduğu tespit edilmiştir. Diğer araştırmalar benzer sonuçlar görülmüştür. (Zurita Ortega ve ark.2019; Tanyeri 2019;). Ancak, (Karayol ve Eroğlu, 2020) yaptığı araştırmada kadın ve erkek sporcuların SYK ölçeğine ait alt boyutlar ile cinsiyet değişkeni arasında fark olmadığını tespit etmiştir. Diğer bir araştırmada kadın katılımcıların “Acı Çekme Kaygısı” boyutunda erkek katılımcılara göre daha düşük düzeyde olduğunu belirlenmiştir. Yaş değişkeninde ise; anlamlı fark görülmemiştir. Farklı çalışmada Karabulut ve Var (2019)’e göre ise yaşa ait değişken açısından biyolojik yaş arttıkça durumluk kaygı seviyesinde düşüş görüldüğünü belirtmiştir. Spor yaralanmaları sporcuların veya sporcu kimliği olmadan egzersiz yapan bireylerinde zaman içerisinde karşılaşılacağı ve sık görülen bir durumdur. Bu yaralanmaların bazıları uzun süreli tedavi gerektirirken bazıları ise kısa süreli tedavi gerektirebilir Bununla birlikte yaralanma rehabilitasyon süreci ve sonrasında sporcuların yeniden yaralanma kaygı durumlarını etkilediği görülmüştür(Arıkan ve Çimen 2020).

Çalışmada adayların sigara içme durumu incelendiği zaman; “Acı Çekme Kaygısı” ve “Hayal Kırıklığına Uğratma” boyutlarında sigara içenlerin aritmetik ortalama puanlarında artış olduğu tespit edilmiştir. Sigara içme durumuna ilişkin çalışmalarda artan anksiyeteye sahip kişilerin sigara içmeye daha yatkın olduklarını belirtmektedir (Doğan ve mevsim 2020). Bu duruma bağlı olarak çevresine karşı sorumluk hissetmesi hayal kırıklığı boyutu ile ilişkili olabilir. (Işıktaş ve ark. 2019) sigara içen ve içmeyen bireylerin stres karşısındaki tutumları, stresle başa çıkma becerileri ve anksiyete düzeyleri arasındaki ilişkiyi tespit etmek için yaptığı araştırmada; Sigara içen katılımcıların kendine güvenli yaklaşım ve iyimser yaklaşım puanlarının azaldığı, çaresiz yaklaşım ve boyun eğici yaklaşım puanları arttığı görülmüştür. Diğer çalışmalarda ise (Şahin 1995; Öz 2017; (Kelleci ve ark. 2012) yapmış oldukları çalışmada güvenli yaklaşım ve iyimser yaklaşım puanlarının azalması; çaresiz ve boğun eğici durumların puanları ise arttığı sonucunun desteklendiği görülmüştür. Spor türüne göre



incelendiği zaman araştırmalarda farklı sonuçlar görülmektedir. (Tanyeri 2019) takım sporu ve bireysel spor ile ilgilenen sporcularda yaralanma kaygısı anlamında herhangi bir anlamlı farklılık bulunmadığını tespit etmiştir.

Bu araştırmada ise, takım sporları yapanların ile bireysel spor yapanlar arasında bir fark görülmemiştir. Ancak haftada 1-2 gün fiziksel antrenman yapanlar ile 3-4 gün ve üstü antrenman yapanların “Acı Çekme kaygısı” boyutundan alınan puanlarının daha yüksek olduğu görülmüştür. Bunun sebebi olarak daha az antrenman veya azalan antrenman sayısının adayların kendilerini güçsüz, hazır olmama veya yüksek olmayan kondisyon özelliklerin daha geriye gitme düşüncesi olarak görülebilir. Araştırma sonuçlarına göre, Covid-19 ölçeğinden aldıkları puanlara göre adayların sınav sürecinde korku düzeylerinin düşük olduğu, ancak, spor yaralanma kaygı düzeylerinin bazı boyutlarda yüksek olduğu görülmüştür. Covid-19 korku düzeyini düşük düzeyde olmasını, uzun süre sınava hazırlanma ve üniversiteye kazanma güdüsünün yüksek olması ile ilgili olabileceği düşünülmektedir. Nitekim adayların spor yaralanma kaygısı yüksek olduğu ancak, korona virüs kaygısının düşük olduğu bununda, sınavı kazanmak isteyen adayların sınav esnasında yaralanma kaygısını Covid 19 korkusundan daha fazla önemseydiğini anlamına gelir.

## KAYNAKÇA

Ahorsu, D.K., Lin, C-Y., Imani, V., Saffari, M., Griffiths, M. D., & Pakpour, A. H. (2020). The Fear of COVID-19 Scale: Development and initial validation. *International Journal of Mental Health and Addiction*. doi: 10.1007/s11469-020-00270-8

Alp, H. (2016). İşbirlikli Öğrenme Yöntemi Ve Oyun Etkinliklerinin Okul Öncesi Dönemdeki Çocukların Sosyal Kaygı Düzeylerine Etkisi. *Eğitim ve Öğretim Araştırmaları Dergisi*, c, 5, 309-322.

Alp, H. (2018). Katılım Stili İle İşlenen Beden Eğitimi ve Spor Derslerinin Öğrencilerin Sürekli Kaygı Düzeyine Etkisinin İncelenmesi. *Ulusal Spor Bilimleri Dergisi*, 2(2), 113-120.

Arıkan, G., Gökhan, İ., & İnce, U. (2021). Pandemi sürecinde beden eğitimi ve spor yüksekokulu öğrenci adaylarının covid-19 korku düzeylerinin incelenmesi. *ROL Spor Bilimleri Dergisi*, 2(1), 50-59.

Bakioğlu, F., Korkmaz, O., & Ercan, H. (2020). Fear of COVID-19 and positivity: Mediating role of intolerance of uncertainty, depression, anxiety, and stress. *International Journal of Mental Health and Addiction*. doi: 10.1007/s11469-020-00331-y

Doğan, L., Mevsim, V. (2020) Anksiyete, Depresyon Ve Sigara Bağımlılığı. *Türkiye Klinikleri J Intern Med*. ;5(1):22-6 Doi: 10.5336/İntermed.2019-70326

- Işıktaş, S , Karafistan, M , Ayaz, D , Yılmaz, A . (2019). Sigara İçen Ve İçmeyen Bireylerin Stresle Başa Çıkma Tutumları Açısından Karşılaştırılması . *Kıbrıs Türk Psikiyatri ve Psikoloji Dergisi* , 1 (2) , 102-107 . DOI: 10.35365/ctjpp.19.1.12
- Johnson, U., Tranaeus, U. ve Ivarsson, A. (2014). Current status and future challenges in psychological research of sport injury prediction and prevention: a methodological perspective. *Revista de Psicologia del Deporte*, 23; 401-409.
- Karabulut, E. O., ve Sevde, M. V. Taekwondocuların Durumluk ve Sürekli Kaygılarının Müsabaka Performansı ve Yaralanma Durumu ile İlişkisi. *Türk Spor Bilimleri Dergisi*, 2(1), 47-54.
- Karayol, M., & Eroğlu, S., Y. (2020). Takım ve Bireysel Sporlarla İlgilenen Sporcuların Spor Yaralanması Kaygı Durumlarının İncelenmesi [The Investigation of Anxiety Conditions of Sports Injuries of The Sportsmen Who Are Interested In Team And Individual Sports ], *Spor Eğitim Dergisi*, 4 (1), 137-144.
- Kayhan, R.F., Yapıcı, A., Üstün, D.Ü. (2019). Kadın Sporcuların Yaralanma Kaygılarının Çeşitli Değişkenlere Göre İncelenmesi. Sportif Bakış: *Spor ve Eğitim Bilimleri Dergisi*, 6 (S11), 276-287
- Kılıç, B., Yücel AS, (2014).Gümüüşdağ H, et al. Spor yaralanmaları üst ekstremitte yaralanmaları kapsamında omuz yaralanmaları ve tedavi yöntemleri. *SSTB Int Ref Acad J Sports Health Medical Sci.*;12(4):1---26.
- Lök, S., İnce A., Lök, N, (2008). Beden Eğitimi Spor Yüksekokulu Özel Yetenek Sınavına Girecek Adayların Kaygı Durumlarının Bazı Değişkenler Açısından İncelenmesi *Niğde Üniversitesi Beden Eğitimi Ve Spor Bilimleri Dergisi Cilt2, Sayı2,*
- Özcan, G, Yıldırım, S. (2011). Lisanslı Olarak Takım Sporü ve Bireysel Spor Yapan ile Spor Yapmayan Ortaöğretim Öğrencilerinin Sosyal Beceri Düzeylerinin Karşılaştırılması. *Bolu Abant İzzet Baysal Üniversitesi Sosyal Bilimler Enstitüsü Dergisi*, 11 (2), 111-135. DOI: 10.11616/AbantSbe.26
- Özder., R, (2010). Dünya askeri pentatlon şampiyonasına katılan erkek sporcuların yaşadıkları sakatlıklar ve sakatlığa bağlı kaygı düzeylerinin incelenmesi. Yüksek Lisans Tezi, Gazi Üniversitesi, Sağlık Bilimleri Enstitüsü, Ankara.
- Sibold, J., Howard, A. ve Zizzi, S. (2011). A comparison of psychological and orthopedic data in injured college athletes: a novel application of hurdle regression. *Athletic Insight*, 3/2, 153-164.
- Steffen, K., Pensgaard, A. ve Bahr, R. (2009). Self-reported psychological characteristics as risk factors for injuries in female youth football. *Scandinavian Journal of Medicine Science in Sports*, 19, 442-451.
- Tanyeri., L (2019). Farklı Branş Sporcularında Yaralanma Kaygısının İncelenmesi. *Uluslararası Toplum Araştırmaları Dergisi* ISSN:2528-9527 E-ISSN : 2528-9535 Cilt Volume:13 Sayı Issue :19
- Timpka, T., Jacobsson J, Bickenbach J, et al. What is sport injury? *Sports Med.* 2014;44:423-8
- World Health Organization. *International Classification of Functioning, Disability, and Health (ICF)*. Geneva: World Health Organization, 2001
- Yalçınkaya, A., Demirci, M., ve Kızılyar, N.G. (2020). Beden Eğitimi ve Spor Yüksekokulu Öğrencilerinin Spor Yaralanmalarındaki Kaygı Düzeylerinin İncelenmesi. *Uluslararası Bozok Spor Bilimleri Dergisi*, 1(1), 43-51
- Zurita-Ortega F, Chacón-Cuberos R, Cofre-Bolados C, Knox E, Muros JJ (2019) Correction: Relationship of resilience, anxiety and injuries in footballers: Structural equations analysis. *PLoS ONE* 14(2): e0212083.

## HOCA AHMET YESEVİ'NİN İNANÇ VE KÜLTÜR TURİZMİ AÇISINDAN ÖNEMİ

### THE IMPORTANCE OF HOCA AHMET YESEVI FOR FAITH AND CULTURAL TOURISM

**Prof. Dr. Sadettin PAKSOY**  
Gaziantep Üniversitesi, Oğuzeli MYO,  
ORCID: 0000-0003-3346-3530  
**Öğr. Gör. Merve KAPLAN**  
Gaziantep Üniversitesi, Oğuzeli MYO,  
ORCID: 0000-0001-5648-0902

#### ÖZET

Hoca Ahmed Yesevi, Batı Türkistan'ın Çimkent kentinin doğusunda bulunan Sayram kasabasında dünyaya gelmiş olup, doğum tarihi kesin olarak bilinmemektedir. Ancak bazı kaynaklara dayanarak 9. yüzyılın ikinci yarısında dünyaya geldiğini söylemek mümkündür. Babası Hz. Ali soyundan geldiği kabul edilen Şeyh İbrâhim'dir. Annesi ise Şeyh İbrâhim'in halifelerinden Mûsâ Şeyh'in kızı Ayşe Hatun'dur. Yesevi, annesini ve babasını kaybettikten sonra Yesi şehrine giderek oraya yerleşmiştir. Orta Asya Türkleri'nin dinî-tasavvufi hayatında büyük etkiler bırakan ve "Pîr-i Türkistan" diye anılan mutasavvıf-şair Yesevi aynı zamanda "Yeseviyye" tarikatının kurucusudur. Bir mürşid ve ahlâk abidesi olan Ahmet Yesevi, şariat hükümlerini, tasavvuf esaslarını, tarikatının âdâb ve erkânını öğretmeye çalışmış, İslâmiyet'i Türkler'e sevdirmiş, Ehl-i sünnet akîdesini yaymayı ve yerleştirmeyi gaye edinmiştir.

Rivayete göre kendisinden çok sonra yaşayan Timur'un rüyasına girer ve ona zafer müjdesini verir. Timur zafere erişince, Türkistan ve Kırgız bozkırlarında şöhreti ve nüfuzu iyice yayılmış olan Ahmed Yesevî'nin kabrini ziyarete Yesi'ye gelir. Kabrin üstüne bir türbe yapılmasını emreder. Birkaç yıl içinde tamamlanan türbe, camii ve dergâhı ile bir külliyyeye dönüşür. Bozkır göçebeleri için Ahmed Yesevî'nin türbesi civarına gömülmek ayrı bir önem taşımaktadır. Bu sebeple çoğu yöre insanı ölmeden türbenin yakınlarından yer satın almaktadır. Hatta kış aylarında ölen olursa bu kişi keçeye sarılarak bahara kadar bekletilmekte; bahar geldiğinde Ahmed Yesevî'nin türbesi civarına defnedilmektedir. Bu gelenek Ahmed Yesevî'nin Orta Asya Türklüğü üzerinde ne derece etkili olduğunu açıkça göstermektedir.

Günümüzde dünyada yaklaşık 350 milyon Türk yaşamaktadır. Anadolu, Balkan ve Orta Asya coğrafyalarında yaşayan özellikle Sünni Türkler başta olmak üzere Sünni Müslümanlar bahar ve yaz aylarında düzenlenen kültür turları ile Hoca Ahmet Yesevi'nin türbesini ziyaret etmektedirler.

Bu çalışmanın amacı, Hoca Ahmet Yesevi'nin inanç ve kültür turizmi açısından önemini ortaya koymaktır. Çalışma ikincil verilere dayalı olarak yapılmıştır. Sonuç olarak günümüzde Sünni Müslümanlar için Hoca Ahmet Yesevi'nin türbesinin bir inanç merkezi haline geldiğini söylemek mümkündür.

**Anahtar kelimeler:** Hoca Ahmet Yesevi, Türkistan, İnanç ve kültür turizmi,

## **ABSTRACT**

Hodja Ahmed Yesevi was born in the town of Sayram, east of the city of Shymkent in Western Turkestan, and his exact date of birth is unknown. However, according to some sources, it is possible to say that he was born in the second half of XI. the century. His father, Hz. Sheikh Ibrahim, who is considered to be a descendant of Ali. His mother is Ayşe Hatun, the daughter of Musa Şeyh, one of the caliphs of Sheikh İbrahim. Yesevi, after losing his mother and father, went to the city of Yesi and settled there. The sufi-poet Yesevi, who left a great impact on the religious-mystical life of the Central Asian Turks and is known as the "Pîr-i Türkistan", is also the founder of the "Yeseviyya" sect. Ahmet Yesevi, who is a guide and a monument of morality, tried to teach the rules of sharia, the principles of mysticism, the etiquette and manners of his sect, made the Turks love Islam, and aimed to spread and establish the Ahl as-sunna creed.

According to rumors, he enters the dream of Timur, who lived long after him, and gives him the good news of victory. When Timur was victorious, he came to Yesi to visit the grave of Ahmed Yasawi, whose fame and influence had spread well in the Turkestan and Kyrgyz steppes. He orders a tomb to be built on the grave. The tomb, which was completed in a few years, turns into a complex with its mosque and dervish lodge. It is of particular importance for steppe nomads to be buried around Ahmed Yesevi's tomb. For this reason, most local people buy a place near the tomb before they die. In fact, if anyone dies during the winter months, this person is wrapped in felt and waited until spring; When spring comes, he is buried around Ahmed Yesevi's tomb. This tradition clearly shows how influential Ahmed Yesevi was on Central Asian Turkishness.

Today, approximately 350 million Turks live in the world. Sunni Muslims, especially Sunni Turks living in Anatolia, the Balkans and Central Asia, visit the tomb of Hoca Ahmet Yesevi with cultural tours organized in the spring and summer months.

The aim of this study is to reveal the importance of Hoca Ahmet Yesevi in terms of faith and cultural tourism. The study was based on secondary data. As a result, it is possible to say that the tomb of Hoca Ahmet Yesevi has become a center of faith for Sunni Muslims today.

**Key words:** Hoca Ahmet Yesevi, Turkestan, Faith and cultural tourism

## **1.GİRİŞ**

**Hoca (Hâce) Ahmed bin İbrâhim bin İlyâs Yesevî** 1093 yılında Sayram, Kazakistan doğumludur. Kendisi tarihte bilinen ilk Türk Mutasavvıfı olup, Sünni İslam âlimidir.

Anadolu'ya hiç gelmediği halde Anadolu'da da tanınan ve sevilen bir şahsiyettir. İnanıklarını ve öğrendiklerini insanlara anlayabilecekleri bir dil ile anlatmaya çalışmıştır. Divan-ı Hikmet adıyla sonradan derlenen *Hikmetleri* vasıtası ile Türklere İslam'ı kolaylaştırarak benimsetmiş bir İslam âlimidir. Bir taraftan İslâm şeriat hükümlerini, tasavvuf esaslarını öğretilirken diğer taraftan İslâmiyet'i Türklere sevdirmek, Ehl-i Beyt âkidesini yaymak ve yerleştirmek için büyük çabalar sarf etmiştir. 1166 yılında (72-73 yaşlarında) vefat eden Ahmet Yesevi'nin Türbesi, Kazakistan'ın Türkistan kentinde bulunmaktadır. Bu türbe 1389 ile 1405 yılları arasında Türk-Moğol imparator ve komutan Timurlenk tarafından yaptırılmıştır. UNESCO 2002 yılında bu türbeyi dünya tarih eseri olarak kabul etmiştir. Bu türbe Türkiye Cumhuriyeti TİKA tarafından yeniden tamir edilmiştir. Günümüzde özellikle Sünni Türkler tarafından kültür turları kapsamında ziyaret edilen Ahmet Yesevi Türbesi bir "İnanç Merkezi" haline gelmiştir. Bu çalışmada "Hoca Ahmet Yesevi'nin İnanç ve Kültür Turizmi Açısından Önemi" ortaya konulmaya çalışılmıştır. Bu kapsamda turizm, kültür turizmi ve turistik bölge kavramları açıklanmış, turizmin sosyo-ekonomik etkilerine değinilmiş ve İslam dünyasında Hoca Ahmet Yesevi'nin önemi ortaya konulmuştur.

## 2. TURİZMLE İLGİLİ TEMEL KAVRAMLAR

*Turizm*, dinlenmek, eğlenmek, görmek ve tanımak gibi amaçlarla yapılan geziler ve bir ülkeye veya bir bölgeye gezmen (turist) çekmek için alınan ekonomik, kültürel, teknik önlemlerin, yapılan çalışmaların tümüdür. Turistik gezi, insanların sadece bir yerden bir yere gitmesi değil kültürel, ekonomik ve toplumsal olarak da iletişim içinde olmalarıdır. Yani turizm ziyaret edilen ülke ve bölgenin ekonomisine büyük bir maddi katkı sağlar. Turizm sözcüğü ilkin 21. yüzyılda bazı İngilizlerin Avrupa'ya yaptığı yolculuklar için kullanılmıştır. II. Dünya Savaşı'ndan sonra bu eylem, dünya çapında yaygınlık kazanınca, turizm sözcüğü de dilden düşmez olmuştur (www.wikipedia.com, 22.03.2021).

*Kültür*: Bir toplumda nesilden nesle aktarılan yaşatılan; gelenek, görenek, inanış, düşünce ve sanat varlıklarının tümüne denmektedir. Kültür kelimesi, Latince'deki 'Cultura' ya da 'Colere' ediminden kaynaklanmaktadır. Klasik Latince'de bu edim, 'bakmak' ya da 'yetiştirmek' anlamına gelmektedir. Tarımda ekip-biçmek, sürmek ve ürün yetiştirmek şeklinde kullanılan 'Cultura'nın, ilk kez insan deneyimi ve onun yaşama tarzı olarak anlam kazanması, Almanya'da 1750 tarihinden sonra ortaya çıkan gelişmeler sonrasında rastlamaktadır. Kavram, önceleri (18. yüzyılın sonunda) insanın zihinsel kapasitesinin yarattığı bir değer olarak kullanılmaya başlanmıştır. 1843'de Gustav Klemm tarafından yazılan 'İnsanlığın Genel Kültür Tarihi' adlı kitapta 'Kültür' kelimesine, çok açık ve net bir şekilde, bir insan topluluğunun yetenek ve becerileri, sanatları ve gelenekleri olarak topyekûn yaşama tarzı şeklinde anlam kazandırılmıştır (Usal ve Kuşluvan, 2002:105-106).

Kültürün bir toplumun sahip olduğu maddî ve manevî değerlerden oluşan bir bütün olduğunu söyleyen bilim insanları, aynı zamanda kültürün toplumda mevcut her tür bilgi, ilgi,

alışkanlık, değer yargıları, genel tutumlar, görüş düşünce ve tüm davranış şekilleriyle bir bütün olduğunu savunmaktadırlar (Turhan, 1994:45).

Kültür turizmi: Kültür kavramının barındırmış olduğu özelliklerinden dolayı, birçok turist, toplumlara ait kültürleri tanıma isteği içinde seyahat etmektedir. Turistlerin bu farklı kültürleri görüp tanımak için yaptıkları seyahat ve konaklamalar “kültür turizmi” olarak adlandırılmaktadır. İnsanlar eski medeniyetlerin ya da kültürlerin izlerini görme isteğinin yanı sıra kendi kültürleri dışındaki kültürlere de ilgi duymaktadırlar (Arınç, 2002:101). Bu nedenle turistler, yöreleri daha çok kültürel çekiciliklerini görmek amacıyla ziyaret etmektedirler.

Bir başka tanımda kültür turizmi, “bir bölgede yaşayan bir insan grubuna özgü somut ve soyut özelliklerinin, ziyaretçinin ilgi ve amacına göre gerçek ortamında deneyimlenmesi için yapılan seyahat” olarak tanımlamak mümkündür (Bahçe, 2009). Arınç’a (2002) göre kültürel amaçlı seyahat eden insanlar, eski medeniyetlerin ya da kültürlerin izlerini görme isteğinin yanı sıra kendi kültürleri dışındaki kültürlere de ilgi duymaktadırlar. Silberberg (1995), kültür turizmini bir toplumun, bölgenin, grubun veya kurumun tarihine, sanatına, bilimine, yaşam tarzına/mirasına tamamen veya kısmen motive olmuş ev sahibi topluluk dışındaki insanların ziyaretleriyle ilişkilendirmiştir. Ryan (2002), kültür turizmini, yerel kültür ve değerlere saygılı; entelektüel ve nitelikli bir etkinlik biçimi olarak ele almaktadır. Beeho & Prentice (1996) göre, kültür turizmi, “bireylerin her zaman ikamet ettikleri yerlerden ayrılarak, kültürel ihtiyaçları tatmin etmek ve başka kültürler hakkında bilgi edinmek amacıyla kültürel çekiciliklere seyahat etmeleridir. Kültür turizmi kültürel mirasların olduğu yerlerde ortaya çıkar. Kültürel miras ise insanoğlunun binlerce yıllık yaşam deneyiminin, aklının ve yaratıcılığının günümüze ulaşmış somut ve somut olmayan değerler olarak tanımlanabilir (Yıldırım S. M. ve Toptaş, A., 2017).

Kültürel Varlıklar: Kültürel varlık bir ülkenin kültürel sermayesidir. Bunlar arasında: çevresel yapılar (eğlence ve doğa parkları; kültürel merkezler, alış-veriş merkezleri); gösteriler (etkinlikler ve festivaller) sayılabilir (Craik, 2004:41).

Son yıllarda, çeşitli turistik yöreler, bol olan kültürel varlıkları ile pazarlanmaya başlamıştır. Bu kültürel kaynaklar ise, tarih öncesi ve tarihi yerler, etnik yöreler, ticari merkezler, müzeler, sanat galerileri, sportif etkinlikler ve turistlerin ilgi alanlarına göre planlanmış özel ilgi etkinlikleridir (Gunn ve Var, 2002:62-63). Kültür ve Turizm Bakanlığı’nın 1988 yılında hazırladığı “Bir Yörenin Turizm İmkânlarının Değerlendirilmesi İçin Rehber” adlı yayında “Kültürel Değerler” başlığı altında bazı alt başlıklar verilerek bir sınıflandırma yapılmıştır. Bunlar aşağıda sıralanmaktadır (Arınç, 2002:108):

- Tarihi eserler adı altında yörenin tarihini yansıtan, günümüze kadar gelmiş eserler: Cami, han, hamam, türbe, su kemeri, tescilli yapı- sokak, anıtsal ağaçlar, çeşme, kervansaray, saat kulesi sayılabilir.



- Arkeolojik eserler olarak ise yörede yaşamış çeşitli medeniyetlerden günümüze kalan eserler olarak değerlendirilmiştir: Antik kent, kale, sur, tiyatro, hamam, su kemeri, nekropol, akropol, mabet, tapınak, kilise, sarnıç ile yeraltı arkeolojik eserleri buna örnektir.

- Tarihi dini merkezler, değişik tarih dönemlerinde yapılmış dini yapılardır. Cami, türbe, manastır, kilise, sinagog tarihi dini merkezlerdir.

- Müzeler, ülke ve yörenin tarihi ve kültürel özelliklerini yansıtan taşınabilir eser ve eşyaların sergilendiği açık ya da kapalı mekânlardır. Etnografya müzesi, arkeoloji müzesi, açık hava müzesi, özel konulu müzeler buna örnektir.

- Festivaller, yılın belirli günlerinde düzenlenen konulu ulusal veya uluslararası katılıma açık (müzik, tiyatro, özel konulu toplantılar) faaliyetler bütünü olarak kabul edilmektedir.

- Özel günler, gelenek ve göreneklerden ya da dini inançlardan kaynaklanan, törensel özelliği olan günlerdir.

- Yöresel el sanatları adı altında ise halı, kilim gibi dokumalar, toprak işleme, ağaç işleme, bakır işleme, taş işleme, mücevher sıralanmıştır.

- Türk folkloru, Türk turizmine entegre edilebilecek özgün değerlere sahiptir. Folklor turistik talebin doğmasında rol oynadığı gibi turizme arz edilen değerler açısından da önemlidir. Kültürel turizm kaynaklarının içeriği oldukça geniştir. Kültürel turizm kaynakları; tarihi yerler, festivaller ve özel olaylar, iş seyahatleri, dini yerler, yerel dil, sanat ve mimari yapı, spor etkinlikleri, özel ilgi gezileri, modern kültür ve geleneksel yiyecek ve içeceklerden oluşmaktadır.

*Turizmin Kültürel Varlıklar Üzerindeki Etkileri:* Turizmin kültürel varlıkların, yerel halkın yaşam seviyesini yükseltmesi ve yeni iş olanakları yaratması gibi ekonomik etkileri vardır. Bilindiği üzere ekonomik gelişme, sosyo-kültürel gelişmeyi de beraberinde getirmektedir. Yerel halkın toplum bilincinin yükselmesi, korumaya yönelik yatırımların da artmasını sağlamaktadır. Kültür turizmiyle elde edilen ekonomik kazanç, kültürel mirasın korunması için gerekli finansal desteği de sağlayacaktır. Çevreyi ve kültürel mirası koruma adına yapılan harcamalar, uzun dönemde ekonomik açıdan olumlu bir gelişmeye neden olmaktadır. Bu nedenle kültür turizmi ve kültürel miras, sürdürülebilirlik ve ekonomik gelişme açısından birbirlerine gereksinim duyan iki olgudur (Akgül, 2003:63; Uygur, S. M. ve Baykan, E. 2007). Turizm, geleneksel kültürü tekrar canlandırabilir ve gelirlerin artmasında doğrudan fayda sağlayabilir. Kültürel anlamda turistlerle bilgi alışverişi sağlanmasında etkili olabilir (Mckercher ve Cros, 2002:62). Turizm, eski eserlerin, yeni kimlikleriyle yaşamalarını sağlayacak düzenlemeleri özendirilmektedir. Bir başka deyişle eski binaları, değerleri kaybedilmeden, modern bir görünüme kavuşması konusunda etkili rol oynamaktadır. Bu sayede çekicilikleri de artırılmış olmaktadır (Kousis, 2000:471).

Kültürel varlıkların turistler tarafından ziyaret edilmesi, yerel halka ve hükümetlere çok çeşitli yararlar sağlayabilmektedir. Öncelikle, tarihi, kültürel ve doğal alanlar bu sayede koruma altına alınmış olmaktadır. Ayrıca, kültürel veya miras turizmi, hem yerel halkın hem de turistlerin, bölgenin tarihi ve kültürü hakkında bilgi sahibi olmaları konusunda oldukça önemli bir rol oynamaktadır (Huh, 2002:8). Turistler tarafından ziyaret edilen bir yörede, çevreye daha dikkat edildiği gözlenmektedir. Bu bağlamda birçok ülke, doğal çevrenin korunmasına yönelik önlemler almaktadırlar. Çünkü uluslararası turizm talebinin artırılabilmesi ve bu talebin sürekli kılınabilmesi, çevresel değerlerin varlıklarını sürdürmelerine bağlıdır. Bu amaçla alınan önlemlerin boyutları ve nitelikleri ülkeden ülkeye farklılık göstermektedir (Troel vd., 2005:68).

*Turistik bölge*, sahip olduğu çeşitli turizm kaynakları ve bileşenleri ile yerli ve yabancı ziyaretçi alabilen, yoğun bir şekilde ziyaretlere ev sahipliği yapan, birçok kurum ve kuruluş tarafından desteklenen direk ve dolaylı turizm hizmetlerinin bütünüdür ifade eden bir kavramdır. Bu özellikleri itibarıyla turistik bölge turizmin önemli bir bileşeni olup, turizm açısından yönetilmesi, tanıtılması zor ve zaman alabilen bir faktördür. Turistik bölgelerin pazarlanması yani tanıtılması etkileyen faktörlerden biri de imajdır. Turistik bölge açısından imaj, bir birey veya topluluğun bir turistik varış noktası hakkında sahip olduğu inanç, izlenim, fikir ve duyguları şeklinde ifade edilebilir (Arıca ve Çorbacı, 2019;439).

Turistik destinasyonun sahip olduğu kültürel mirasın doğru kullanımıyla turizme kazandırılması yöre, bölge ve ülke ekonomisine ciddi katkılar sağlamaktadır. Aynı zamanda, turistlerin farklı kültürleri tanımak için yapmış oldukları seyahat ve konaklamalar, gitmiş oldukları yörelere ekonomik katkı sağladığından dolayı kültür turizmi giderek artan bir öneme sahip olmaktadır (Er, Ö. ve Bardakoğlu, Ö., 2016). Kültür turizmi, kültürel değerlerin korunmasını sağladığı gibi önemli gelir sağlayıcı etkiye sahiptir (Arınç, 2002; Kızılırmak ve Kurtuldu, 2005). Kültür turizmi, müzelerde, sanat galerilerinde, tarihsel alanlarda ve konaklama işletmelerinde istihdam olanağının doğmasına ve ekonomik canlılığın artmasına sebep olmaktadır ve birçok sektörü etkileyerek turizm hareketlerinin tüm yıla yayılmasını da sağlamaktadır (Öztürk, ve Yazıcıoğlu, 2002; Akt.: Saçılık ve Toptaş, A., 2017).

Turistler gittikleri ülke ya da bölgede gördükleri yerler karşılığında o yöre halkına para kazandırır. Turistlerin barınmaları, eğlenip dinlenmeleri için yapılan oteller, moteller, pansiyonlar, plajlar, lokanta ve kamp alanları, eğlence yerleri, spor ve avcılık tesisleri, kaplıcalar, mukaddes mekânlar birer turizm kurum veya kuruluşudur. Bu kurumların sayısı, konforu, personelinin güler yüzlülüğü, buralara ulaşım kolaylığı turist akımını arttırır. Turizmi arttıran bir başka bir etmen de tarihi anıtların bolluğudur. Eski kent harabeleri, ünlü anıtlar (camiler, kiliseler, açık hava tiyatroları, müzeler vb.) her zaman insanların ilgisini çekmiştir. Bunların yanı sıra doğa güzellikleri de önemli bir ilgi kaynağıdır (www.wikipedia.com, 2021).

### 3.TURİZMİN SOSYO-EKONOMİK ETKİLERİ

Turizm sektörü dünyada önemli istihdam alanlarından biridir. Dünya genelinde 300 milyonu aşkın insan turizm sektöründe istihdam edilmektedir. Turizm sektörü çok yönlü etkilere sahip bir alandır. Döviz getirmesi, diğer sektörler için yatırım gelmesine katkı sağladığı katkılar ekonomik katkılar olarak ifade edilebilir. Diğer yandan farklı inanç, etnik, sosyo-kültürel ve dili konuşan insanların bir arada bulunması, kaynaşması dünya barışına da katkı sağlamaktadır (Paksoy ve Paksoy; 2012).

Turizmin sosyo-ekonomik etkileri aşağıda verilmiştir (Zaman ve Uzun, 2010: 1155):

Turizmin ekonomik etkileri:

- Ülkeye döviz girişi sağlar.
- Turizm bölgelerine turizm ve diğer sektörler için yatırım gelmesine katkı sağlar.
- Başta turizm olmak üzere bölgesel ve ulusal istihdamı artırır.
- Yeni ürünleri ortaya çıkmasını sağlar.
- İstihdam şartlarında olumlu yönde gelişmesine ve değişmesine olanak sağlar.
- Bölgesel olarak geleneksel ürünlerin pazarlanması yoluyla halka gelir kaynağı oluşturur.
- Ulaşım sektörü, konaklama, gıda ve eğlence sektörlerinin gelişimini sağlar
- İnşaat sektörü canlanır ve şehir alt yapısının gelişmesine olumlu etkileri olur.
- Bütün bu etkiler ve katkıları neticesinde bölge halkının yaşam standartları yükselir.

Turizmin sosyal etkileri:

- Farklı milliyet ve inançların kaynaşmasına olanak sağlayarak, küresel barış ve huzura katkı sağlar.
- Yabancı dil öğrenimini kolaylaştırır ve dil bilen kişi sayısını artırır.
- Turizm faaliyetleri sonucu yerel ürünlere yönelik oluşan talebi karşılamak için el sanatları vb. alanlara yönelim artar.
- Bölge halkının doğa, tarihi vd. kültürel önem arz eden öğelere yönelik bilinç düzeyini artmasına olanak sağlayarak, halkın bilinç düzeyini artırır. Dolayısıyla bölge halkının bilinç düzeyini artırır.
- Bölgede oluşan istihdam şartları, ekonomik etkinlik çeşitliliği, sosyal ve kültürel gelişmelere bağlı olarak dışı göç azalır.
- Bölgeye turizm vasıtasıyla dinamizm kazandırılarak ekonomik ve kültürel kalkınmaya yardımcı olur.

#### 4. TÜRK-İSLAM KÜLTÜRÜNDE HOCA AHMED-İ YESEVÎ'NİN YERİ VE ÖNEMİ<sup>1</sup>

<sup>1</sup> : Bu başlık altında “*Türk Kültüründe Ahmed-î Yesevî'nin Yeri ve Önemi*” ilgili verilen bilgiler Prof. Dr. Ahmet Yaşar OCAK'a ait olup, <https://www.kirmizilar.com/tr/> den alınmıştır.

Ahmed-i Yesevî, yaşarken Türk-İslam dünyasındaki oynadığı tarihi rolünü ölümünden sonra da oynamaya devam etmiş ve Türkiye Türkleri ile diğer Türk Dünyası arasında bir kültür köprüsü kurmuştur.

Ahmed-i Yesevî'yi tanımak, İslâm'ın Orta Asya macerasını tanımak demek olduğu kadar, Türk Müslümanlığını da tanımak demektir. Türk Müslümanlığını tanımak ise, İslam'ın dünya yüzündeki en önemli ve en evrensel çehrelerinden birini tanımak anlamına gelir. Türk halk sufilik geleneği, bize intikal eden kaynaklarına bakılırsa, bu geleneğin coğrafi ve kronolojik safhalarını bir arada yansıtan üç evliya veya sufi zümresinden bahseder. Bunlar; Türkistan Erenleri, Horasan Erenleri ve Rum Erenleri'dir.

Bunlardan birincisi, Orta Asya'da İslam'ın yayılmasına ön ayak olan erken Türk sufilik geleneğini, ikincisi bu birincisinin de kaynağını teşkil eden ve aynı zamanda üçüncüsünü de geniş ölçüde etkileyen Horasan Melametiyyesi'ni, üçüncüsü ise Anadolu'da oluşmuş sentezi temsil ederler.

Hoca Ahmed-i Yesevî, ilhamını Horasan Melametiyye'sinden alan, bunu Orta Asya Türklerinin kültür ortamına uyarlayarak bir çeşit Türk Müslümanlığı meydana getiren Yesevilik tarikatının kurucusudur. Türk Dünyasının yeryüzündeki bugünkü varlığı Harita 1 ve 2'de görülmektedir. Hoca Ahmet Yesevi Anadolu'dan orta Asya'ya tüm Türk dünyasında tanınan bir şahsiyettir.

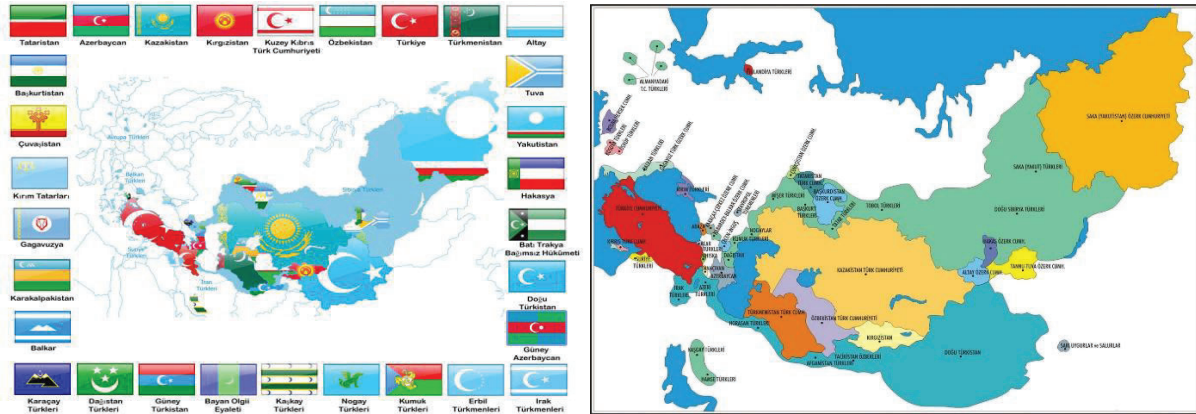

**Harita 1-2.** Konumları itibarı ile Türk Dünyası (https://www.google.com.tr, 2016)

Ahmed-i Yesevî'nin ve Yeseviligin ve tabiatıyla buna bağlı geleneklerin, Orta Asya (eski Maveraünnehir)'dan başlayarak zaman içinde batıya doğru çeşitli Türk memleketlerinde tanınıp yayılmasını sağlayanlar, hiç şüphe yok ki, daha onun sağlığından itibaren kendilerini bu işe adayan halifeleri olmuştur. Bu halifelerin kimler olduklarını, ancak 15. yüzyıldan sonra, yani Nakşibendi gelenekleri dahilinde yazılan Reşehatü Ayni'l-Hayat (Hüseyin.b. Ali el-Vaiz el-Kaşifi) ve Cevahiru'l-Ebrar min Emvaci'I-Bihar (Hazini) gibi konuyla ilgili temel nitelik taşıyan kaynaklarda görülmektedir. Hakim Ata (Süleyman Bakırgani-Ö. 1186), Mansur Ata (Ö. 1199), Said Ata (Ö. 1302) vb. halifeler Ahmed-i Yesevî'yi ve Yeseviligi

Türkistan'a yaydılar. Buradan Harezmi sahasına geçilmiştir. Moğol istilasına takaddüm eden 1210'lu yıllarda Yesevîlik Horasan ve Azerbaycan'a girmiştir. Moğol istilasıyla birlikte de bütün bu sayılan yerlerde meydana gelen göçlerle Anadolu'ya yayılmıştır. Aynı yıllarda Yesevîğe çok benzeyen ve Tacüi-Arifin Seyyid Ebu'l-Vefa (Ö. 1105) tarafından kurulan Vefailik, Dede Garkınla Anadolu'ya ayak basmıştır. Diğer yandan da kendi öz memleketinde, yani Maverâünnahir (yani bugünkü Kazakistan)' de Nakşibendiliğin doğuşuna kadar, yaklaşık iki yüzyıl orijinal haliyle sürmüştür. Ayrıca 13. yüzyıl başlarında İran'da Kutbu'd-Din Haydar'ın kurduğu Haydariliğin oluşmasına büyük katkıda bulunarak bu kanalla da bir yandan Hindistan'a kadar yayılırken, diğer yandan Anadolu'ya girmiştir.

Yesevîlik, hem Orta Asya'da, hem de Anadolu'da, Ahmed-i Yesevî'nin gerçek tarihi şahsiyetine ve içinde yayıldığı göçebe Türk boylarının sosyo-kültürel yapılarına uygun olarak heterodoks bir nitelik taşımaktaydı. Bugünkü bilgilerimiz, Yesevîliğin pek tabii olarak onu ortaya çıkaran Melameti-Kalenderi sufiliği ile sıkı sıkıya bağlı bulunduğunu, 13-15. yüzyıllar Anadolu halk sufiliğinin de geniş ölçüde bu sufi mektep tarafından sınımsız kavranmış olduğunu daha iyi görmemizi sağlamaktadır (Ocak, 2021; <https://www.kirmizilar.com/tr>).

13. yüzyılın' ilk çeyreğinde, Anadolu'ya bu hüviyeti temsilen gelen Yesevî ve Hayderi dervişleri, Ahmed-i Yesevî'nin vefatından sonra geçen yarım yüzyıllık bir süre içinde oluşan Ahmed-i Yesevî ile ilgili bütün yazılı ve sözlü gelenekleri olduğu gibi buraya taşıdılar. Ahmed-i Yesevî her iki tarikatın da ortak evliyası olmuştur. Hatta bu devirde Ahmed-i Yesevî'nin menkıbelerini anlatan bir de Menakıb-ı Hacı Ahmed-i Yesevî isimli bir eserin kaleme alındığı bilinmektedir. Bugün, Yesevîliğin Anadolu'da daha 13. yüzyılda, başında Hacı 'Bektaş-ı Veli (Ö.1270)'nin bulunduğu Haydarilik tarafından eritildiğini, Haydariliğin, Hacı Bektaş kültürü etrafında gelişen bir kolunun 16. yüzyıl başlarında bağımsız hale gelerek Bektaşilik tarikatını oluşturduğu bilinmektedir.

Yesevîliğin 13. yüzyılda Anadolu'ya taşıdığı Ahmed-i Yesevî ile ilgili bütün geleneklere bu yüzyılda Haydariliğin, 15. yüzyıl sonlarında da Bektaşiliğin varis olduğunu; 15. yüzyılda yayılan Rumeli fetihlerine paralel olarak Bektaşiliğin Balkanlara geçtiğini ve onun aracılığıyla da Ahmed-i Yesevî geleneklerinin buralarda tanınma imkânına kavuştuğunu söyleyebiliriz. Ahmed-i Yesevî geleneklerinin Anadolu ve Rumeli'de 15. yüzyıla kadar yalnızca Haydari Tarikatı çevrelerine; 16. yüzyılda ise buna paralel olarak Bektaşî çevrelerine mahsus olmuştur. Diğer yandan yine 15. yüzyılda Nakşibendiliğin Anadolu'ya daha doğrusu Osmanlı imparatorluğu sınırları içine girmesiyle birlikte, bu defa Nakşibendiliğin yapısına uygun olarak iyice sünnileşmiş bir Ahmed-i Yesevî imajı birincisine paralel bir şekilde gelişmiştir. Böylece bir yanda Bektaşiliğin yapısına, diğer yanda Nakşibendiliğin karakterine uygun iki Ahmed-i Yesevî ortaya çıkmış ve günümüze kadar gelmiştir. Anadolu'dan Balkanlara kadar uzanan geniş alan içerisinde Ahmed-i Yesevî, belirtilen bu iki tarikat çevresinin dışında ve hatta halk arasında pek bilinmedi ve Anadolu ve Rumeli'de yaşamış sufiler kadar tanınmadı.



Ahmed-i Yesevî'nin asıl önemli rol oynadığı alan, bizzat kendisinin ve Yesevîliğin doğduğu Türkistan sahası olmuştur. 14. yüzyılın ikinci yarısında Muhammed Bahaü'd-Din-i Nakşibend (Ö. 1389)'in kurduğu Nakşibendilik, merhum Fuad Köprülünün ifadesiyle, Maveraünnehr'in büyük İslâm merkezlerindeki Sünni İran kültürünün Türk-Moğol paganizmine karşı bir aksülameli olarak tarih sahnesine çıkarken, buralarda şöhreti çok yaygın ve saygın bir evliya hüviyetiyle yaşamakta olan Ahmed-i Yesevî'nin hatıralarından geniş ölçüde yararlanmıştı. Bir yandan Ahmed-i Yesevî'nin eski imajı giderek Nakşibendiliğin doktrin yapısına uygun bir görünüm kazanırken, diğer yandan onun “Divan-ı Hikmet'i, aynı doğrultuda zaman içinde değişikliğe tabi tultu, içine aynı tarzda söylenmiş başka hikmetler karıştı ve böylece zamanımıza kadar geldi. Bugün elimizde bulunan çeşitli Divan-ı Hikmet nüshaları, tıpkı bizde Yunus Emre Divanının uğradığı maceranın bir benzerinin sonucu olarak oluşmuştur. Bu yüzden bugün Ahmed-i Yesevî'nin ağzından çıkan hikmetleri toplayan bir Divan-ı Hikmet nüshası bulunmamaktadır.

Bu değişim ve uyarlanma süreci sonunda, bir Kalenderi şeyhi olan Arslan Babanın en ileri gelen halifesi Ahmed-i Yesevî, Nakşibendiliğin oluşmasında katkısı bulunan ve Hacegan diye anılan silsilenin bir üyesi olarak kutsal olmaya başlamış ve “Hace” unvanını almıştır.

Bundan sonra o artık hep Hace Ahmed-i Yesevî diye günümüze kadar gelmiştir. Böylece Ahmed-i Yesevî ile Nakşibendiliğin özdeşleşmesi süreci tamamlanmıştır. Ahmed-i Yesevî artık 15. yüzyıldan itibaren çeşitli Orta Asya Türk ülkelerinde ve özellikle bugünkü Kazakistan'da İslamiyet'in ayrılmaz bir parçası haline gelmiş ve adeta İslamiyet'le özdeşleşmiştir. 16. yüzyılın sonlarına doğru bu havaliden kalkarak II. Selim zamanında İstanbul'a gelip yerleşen Hazini, Maveraünnehr'deki seyahatleri esnasında derlediği Ahmed-i Yesevî menkıbelerini işte bu çerçevede kaleme almış ve yukarıda bahsedilen Cevahiru'l-Ebrar isimli eserini III. Murad'a sunmuştur. Burada anlatılan Ahmed-i Yesevî artık tam manasıyla güçlü bir kültür konusu olarak buralardaki halkın hafızasına yerleşmiş ve İslami değerler bütünüünün simgesi haline gelmiştir. Bu itibarla bir anlamda Ahmed-i Yesevî'yi ve etrafında teşekkül eden gelenekleri anlamak demek, Orta Asya Müslümanlığını anlamak demektir. Artık asırlar boyu birbirinden ayrı kalmış Batı Türk dünyasının Ahmed-i Yesevî'si, Doğu Türk dünyasının Ahmed-i Yesevî'si ile birleştirmek gerekmektedir. Böylece Türkiye ile Asya'daki Türk devletleri arasında sağlam bir şekilde kültür köprüsünün önemli bir taşı da yerine konmuş olacaktır (Ocak, 2021; <https://www.kirmizilar.com/tr>).

Günümüzden Anadolu'dan ve diğer Türk-İslam dünyasından hemen hemen yılın her ayı düzenlenen kültür turları ile Hoca Ahmet Yesevî'nin Türbesi (Fotoğraf 1 ve 2) inanç ve kültür turizmi kapsamında ziyaret edilmektedir. Bu türbe Türk imparator ve komutan **Timur Sultan** (Fotoğraf 3) tarafından yaptırılmıştır. Covid-19 nedeniyle yaklaşık iki yıldır ara verilen turların çok yakında yeniden başlayacağı ümit edilmektedir.



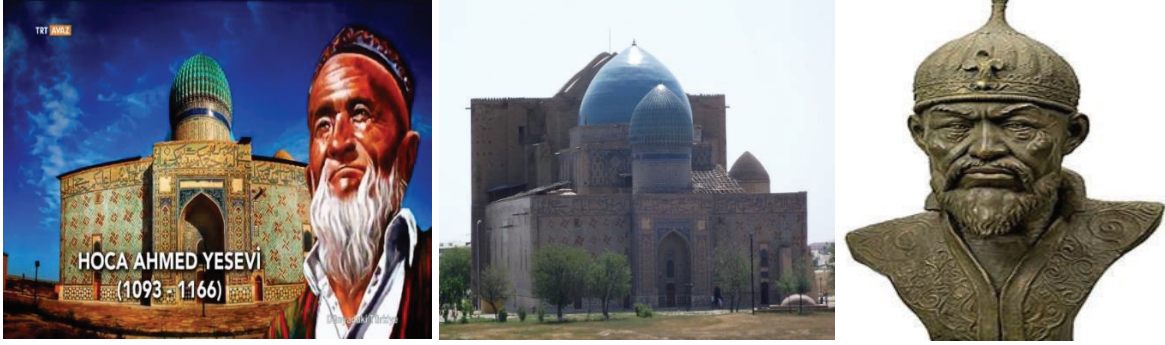

**Fotoğraf 1-2.** Ahmet Yesevi Türbesi. (<https://www.haberturk.com>) **Fotoğraf 3.** Timur Sultanı

Öte yandan 1991 yılında Hoca Ahmet Yesevi adına kurulan Üniversite günümüzde Türk-İslam dünyasını kaynaştıran bir eğitim kurumu haline gelmiştir. Ahmet Yesevi Üniversitesi Uluslararası Türk-Kazak Üniversitesi, Kazakistan'ın Türkistan şehrinde Kazakistan Cumhurbaşkanı Nursultan Nazarbayev'in talimatları ile 6 Mayıs 1991 tarihinde kurulmuştur. Üniversitenin Mütevelli Heyeti Ankara'dadır. Üniversitenin öğretim dili Türkiye Türkçesi ve Kazak Türkçesidir. Bu dillerin yanı sıra İngilizce ve Rusça dilleri de öğretilmektedir. Tıp Fakültesinde Kazakça ve Rusça dilleri ile ders verilen 2 sınıf türü vardır.

Kazak sınıflarında Türkçe, İngilizce ve Rusça dilleri; Rus sınıflarında Türkçe, İngilizce ve Kazakça dilleri öğretilir. Ayrıca 2011 yılı itibarıyla Türkçe ders verilen sınıflar için çalışmalar başlamıştır. Türkçe sınıflarında 2012 yılından başlayıp üniversite bünyesinde Türkiye ile Türkiye'deki eğitim görevlilerinin videokonferans bağlantılarıyla ders anlatması amaçlanmıştır. Ahmet Yesevi Üniversitesi, Kazakistan ve Türkiye Cumhuriyetinin ortak eseridir. Üniversiteden alınan diplomaların Kazakistan ve Türkiye'de aynı alan ve aynı düzeyde eğitim veren yükseköğretim kurumlarının diplomalarına ve bunlara verilmiş haklara eşdeğerliliği kanun gereğiyle sağlanmıştır. Hoca Ahmet Yesevi Üniversitesi bünyesinde, Sosyal Bilimler Fakültesi, Beşeri Bilimler Fakültesi, Filoloji Fakültesi, Fen Fakültesi, Mühendislik Fakültesi, Sanat Fakültesi ve Tıp Fakültesi bulunmaktadır (<https://tr.wikipedia.org>, 2021). Fotoğraf 3'te Bu üniversitenin dıştan görünümü verilmiştir.



**Fotoğraf 3.** Hoca Ahmet Yesevi Üniversitesi (<https://www.google.com.tr>).

## 5.SONUÇ VE ÖNERİLER

İnsanoğlu var olduğundan buyana dünyadan nice insanlar gelmiş ve geçmiş. Çoğu insan belki de ölümünden hemen sonra unutulmuş. Ama bazıları hem yaşarken hem de ölümünden sonra kalıcı izler bıraktığından hala yaşamaktadırlar. Bu insanların öldükten sonrada yaşamasının nedeni, hayatta iken insanlığa yaptığı genelde hayırlı ve güzel hizmetlerdir. Bu insanlar farklı toplumlarda farklı şekillerde ortaya çıkmış ve hala da çıkmaya devam etmektedirler. Örneğin bazı din adamları, bilim ve sanat insanları, savaş kahramanları vb. yüz yıllar geçse de yaptıkları ile yaşamaya devam etmektedir. Hoca Ahmet Yesevi’de bunlardan biri ve önde gelenidir. Hoca Aahmet Yesevi’ni hayatta iken ortaya koyduğu öğretisi, vefatından sonra da devam etmiştir. Bugün özellikle Türk-İslam dünyasında bu zatı hemen hemen tanımayan, bilmeyen yoktur. Ahmet Yesevî (1093-1166) 15. yüzyıldan itibaren Orta Asya Türk ülkelerinde ve özellikle bugünkü Kazakistan’da İslamiyet’in, özellikle de halk İslamlığının ayrılmaz bir parçası haline gelmiş ve adeta İslamiyet’le özdeş sayılır olmuştur. Ahmed-i Yesevî’yi tanımak, İslâm’ın Orta Asya macerasını tanımak demek olduğu kadar, Türk Müslümanlığını da tanımak demektir. Türk Müslümanlığını tanımak ise, İslam’ın dünya yüzündeki en önemli ve en evrensel çehrelerinden birini tanımak anlamına gelmektedir. Ahmed-i Yesevî, yaşarken Türk-İslam dünyasındaki oynadığı tarihi rolünü ölümünden sonra da oynamaya devam etmiş ve Türkiye Türkleri ile diğer Türk Dünyası arasında bir kültür köprüsü kurmuştur.

Timur İmparatorluğu'nun kurucusu ve ilk hükümdarı olan Türk imparator ve komutan **Timur** (8 Nisan 1336 - 18 Şubat 1405), Türkistan ve Kırgız bozkırlarında şöhreti ve nüfuzu iyice yayılmış olan Ahmed Yesevî'nin kabrini ziyarete Yesi'ye gelmiş ve Ahmet Yesevi'nin kabrinin üstüne bir türbe yapılmasını emretmiştir. Birkaç yıl içinde tamamlanan türbe, camii ve dergâhı ile bir külliyyeye dönüşmüştür. Bozkır göçebeleri için Ahmed Yesevî'nin türbesi civarına gömülmek ayrı bir önem taşımaktadır. Bu sebeple çoğu yöre insanı ölmeden türbenin yakınlarından yer satın almaktadır. Günümüzde de Türk dünyasından birçok insan Ahmet Yesevi'nin türbesini inanç ve kültür turizmi kapsamında ziyaret etmektedir. Artık Ahmet Yesevi sadece türbesi ziyaret edilen bir şahsiyet olarak kalmamış, adına uluslararası üniversite kurulmuş, çeşitli bilimsel etkinlikler yapılmış, çok sayıda kitap, makale ve bilimsel çalışmalara konu olmuştur. Bugün yapılmakta olan Hoca Ahmet Yesevi 5. Uluslararası Bilimsel Araştırmalar Kongresi’de O’nun önemini bir daha ortaya koymaktadır. Hoca Ahmet Yesevi’yi daha iyi tanımak ve anlamak için bu tür etkinliklere devam edilmelidir.

## KAYNAKLAR

Akgül, (2003), “*Turistik Ürün Çeşitlendirmesi Kapsamında Kültür Turizmi, Aphrodisias-Geyre Örneği*”, Adnan Menderes Üniversitesi, Sosyal Bilimler Enstitüsü, Turizm Anabilim Dalı yayınlanmamış Yüksek Lisans Tezi, Aydın.

Arıca, R. ve Çorbacı, A., (2019). Müşterilerin Ortak Üreticilik Rolünü Konu Edinen Araştırmaların İncelenmesi: Scopus Veri Tabanında Taranan Turizm ve Otelcilik Dergilerinin Bibliyometrik Açından Değerlendirilmesi, *Turizm Akademik Dergisi*, Cilt 6, Sayı 1, ss.: 263 – 276.

Arınç, P. C. (2002). Selçuk'ta Kültür Turizmi. Yayınlanmamış Yüksek Lisans Tezi Ege Üniversitesi Sosyal Bilimler Enstitüsü, İzmir.

Bahçe, A.s.,(2009). Kırsal Gelişimde Kültür (Mirası) Turizmi Modeli. *Dumlupınar Üniversitesi Sosyal Bilimler Dergisi*, (25), 1-13.

Beeho, A. J. & Prentice, R. C. (1997). *Conceptualizing the Experiences of Heritage*.

Craik, J. (2004). *The Culture Of Tourism, Tourism, Critical Concepts In The Social Sciences*, (Edited By Stephen Williams), Vol. II, New York: Routledge Taylor&Francis Group.

Er, Ö. ve Bardakoğlu, Ö. (2016). Kültürel Mirasın Sürdürülebilir Turizm Ürünü Çeşidi Olarak Değerlendirilmesi: Edirne Örneği. *İşletme Fakültesi Örneği*, Cilt 17 (2), 95-111.

Huh, J. (2002). *Tourist Satisfaction With Cultural/Heritage Sites: The Virginia Historic Triangle*, The Faculty Of The Virginia Polytechnic Institute And State University In Partial Fulfillment Of The Requirements For The Degree Of Master of Science in Hospitality and Tourism Management, Virginia.

Kızılırmak, İ., Kurtuldu, H. (2005). Kültürel Turizmin Önemi Ve Tüketici Tercihlerinin Belirlenmesine Yönelik Bir Çalışma. *Ticaret ve Turizm Eğitim Fakültesi Dergisi*, 2005(1), 100-120.

KOUSIS, M. (2000). *Tourism and The Environment A Social Movements Perspective*, *Annals of Tourism Research* 27, (2), 468-489.

Mckercher, B. ve Cros H. (2002). *Cultural Tourism, The Partnership Between Tourism And Cultural Heritage Management*, New York:The Hawort Pres.

Paksoy, S. ve Paksoy, M. (2012), İnanç Turizminde Eshab-ı Keyfin Yeri ve Önemi Uluslararası İnanç Turizmi ve Eshab-ı Keyf Sempozyumu 20- 22 Eylül 2012.

Ryan, C. (2002). *Tourism and Cultural Proximity Examples from New Zealand*, *Annals of Tourism. Research*, 29-4: 952-971.

Saçılık Y. M. & Toptaş A. (2017). Kültür Turizmi ve Etkileri Konusunda Turizm Öğrencilerinin Algılarının Belirlenmesi, *Turizm Akademik Dergisi*, 4 (2), 107-119.

Silberberg, T. (1995). *Cultural Tourism and Business Opportunities For Museums and Heritage Sites*, *Tourism Management*, 16: 361–365.

Troel, J., Bruch C., Cassar A. and Schang S. (2005). *Enhancing Participation And Governance In Water Resources Management: Conventional Approaches And Information Technology*, Libor JANSKY and Juha I. UITTO (Editors), New York: United Nations University Pres.

Turhan, M. (1994). *Kültür Değişmeleri (Sosyal Psikoloji Bakımından Bir Teknik)*, İstanbul: Marmara Üniversitesi İlahiyat Fakültesi Vakfı Yayınları.

Usal, A. ve Kuşluvan Z. (2002). *Davranış Bilimleri, Sosyal Psikoloji*, İzmir: Barış Yayınları.

Uygur, S. M. ve Baykan, E. (2007). *Kültür Turizmi Ve Turizmin Kültürel Kültür Turizmi Ve Turizmin Kültürel Varlıklar Üzerindeki Etkileri, Ticaret ve Turizm Eğitim Fakültesi Dergisi Yıl: 2007 Sayı: 2.*

Ocak, A. Y, (2021). *“Türk Kültüründe Ahmed-i Yesevi'nin Yeri ve Önemi”*  
<https://www.kirmizilar.com/tr>

Öztürk, Y., Yazıcıoğlu, İ. (2002). *Gelişmekte Olan Ülkeler İçin Alternatif Turizm Faaliyetleri Üzerine Teorik Bir Çalışma. Ticaret ve Turizm Eğitim Fakültesi Dergisi, 2, Ankara.*

Yıldırım Saçılık, M., Toptaş, A., (2017). *Kültür Turizmi ve Etkileri Konusunda Turizm Öğrencilerinin Algılarının Belirlenmesi, Turizm Akademik Dergisi, ss. 107-119.*

Zaman, S. ve Uzun, E., 2010. *Ulusal Kamuoyundaki Şırnak Algısı ve Şırnak'ın Turizm Potansiyelinin Bu algıyı Değiştirebilme Olasılığı, Uluslar arası Şırnak ve Çevresi Sempozyumu, 14-16 Mayıs 2012, Sempozyum Bildiri Kitabı, Şırnak, Türkiye.*

#### İnternet Kaynakları:

<https://www.haberturk.com/ahmet-yesevi-kimdir-nerelidir-hoca-ahmet-yesevi-nasil-neden-vefat-etti-ahmet-yesevi-nin-esi-kimdir-3042591>, Erişim: 26.10.2021.

<https://www.google.com.tr/search?q=ahmet+yesevi>, Erişim: 26.10.2021.

<https://www.kirmizilar.com/tr/index.php/konuk-yazarlar2/2927-turk-kulturunde-ahmed-i-yesevi-nin-yeri-ve-onemi>, Erişim, 20.10.2021.

[www.wikipedia.com](http://www.wikipedia.com), Erişim: 22.03.2021.

[www.wikipedia.com](http://www.wikipedia.com), Erişim: 22.03.2021.

[https://tr.wikipedia.org/wiki/Ahmet\\_Yesevi\\_%C3%9Cniversitesi](https://tr.wikipedia.org/wiki/Ahmet_Yesevi_%C3%9Cniversitesi), Erişim: 20.10.2021.



**ƏHMƏD YƏSƏVİNİN BƏDİİ VƏ FƏLSƏFİ-DİNİ İRSİ HAQQINDA**  
ABOUT AHMED YESEVI'S ARTISTIC, PHILOSOPHICAL AND RELIGIOUS HERITAGE

**Prof. Dr. Salide ŞERİFOVA**

filologiya elmləri doktoru, AMEA-nın professoru  
Azərbaycan Milli Elmlər Akademiyası  
Nizami Gəncəvi adına Ədəbiyyat İnstitutu

**XÜLASƏ**

Müasir dövrdə Əhməd Yəsəvi Orta Asiya xalqlarının mədəniyyətini birləşdirən mühüm bir amilə çevrilmişdir. Təsadüfi deyil ki, Əhməd Yəsəvinin yaradıcılığı Qazaxıstan və Türkmənistan rəhbərliyi tərəfindən yüksək dərəcədə qiymətləndirilmişdir. Əhməd Yəsəvinin dünya mədəniyyətinin inkişafına göstərdiyi təsir artıq beynəlxalq ictimaiyyət tərəfindən qəbul edilir. Əhməd Yəsəvinin yaradıcılığı Azərbaycan tədqiqatçıların maraq dairəsində olmuşdur. Əhməd Yəsəvi Orta Asiya xalqlarının ədəbiyyat və dillərinin inkişafına təsir göstərmiş yazar və dilçi, dərin biliklərə malik filosof və dini xadim kimi tanınır.

Əhməd Yəsəvinin bədii yaradıcılığı janr və bədii üslub axtarışları ilə səciyyələnir. Əhməd Yəsəvi Orta əsr klassik janrların elementlərinin folklorla xas janrların elementləri ilə birləşdirərək istifadə etməsinə üstünlük verir. Bununla da, Əhməd Yəsəvi Orta Asiya xalqlarının ədəbiyyatlarında özəl janr sistemlərinin formalaşmasına təkan verir. Əhməd Yəsəvi özü qələmə aldığı mənzumələri, şeirləri hikmət adlandırmışdır. Qeyd etmək olar ki, hikmət Əhməd Yəsəvi yaradıcılığında metajanr kimi çıxış edir.

Əhməd Yəsəvi ərəb və fars dillərini mükəmməl bilmiş, öz görüşlərinin təbliğində isə əsasən milli dilə üstünlük verməsi ilə diqqəti cəlb edir.

Əhməd Yəsəvinin fəaliyyəti Yəsəvilik təriqətini formalaşdırmasına gətirib çıxartmışdır. İslamın təbliğində Əhməd Yəsəvinin təsəvvüf poeziyası önəmli rol oynamışdır. Təsəvvüf poeziyası ilə islamı xalqa yaxınlaşdırma bilmiş Əhməd Yəsəvi yaradıcılığı çoxşaxəliyi ilə diqqəti cəlb edir.

Sonda qeyd etmək olar ki, Əhməd Yəsəvi yaradıcılığı tələb olunan dərəcədə tədqiq olunmamışdır. Mövcud elmi araşdırmalar onun irsini tam açıqlamamışdır. Azərbaycan tədqiqatçıları tərəfindən Əhməd Yəsəvinin Azərbaycana təsiri daha dərinədən açığa çıxartılmasında tələbat hiss edilir.

**Açar sözlər:** Əhməd Yəsəvi, Orta Asiya xalqları ədəbiyyatı, Yəsəvilik təriqəti, təsəvvüf poeziyası, hikmət, metajanr

**SUMMARY**

Today Ahmed Yasavi is a symbolic figure for the cultures of the peoples of Central Asia. Guidelines Kazakhstan and Kyrgyzstan praised the legacy of Ahmad Yasavi. Gradually Ahmed Yasavi perceived and foreign public as a person providing a significant impact on the development of world culture. Creativity Ahmed Yasavi attracted the attention of Azerbaijani researchers. Ahmed Yasavi had contributed to the development of the literature and language of the peoples of Middle Asia, is known as having a deep knowledge of the philosopher and a religious figure.

Ahmet Yesevi is characterized by the search for artistic creativity and artistic style of the genre. Ahmet Yesevi medieval folklore elements of classic genres prefers to use in conjunction with specific genres and elements. Thus, the literature of the people of Middle Asia, Ahmet Yesevi gives impetus to the development of systems of private genre. Ahmet Yesevi itself

penned poems had named wisdom. Can be noted that wisdom is the metagenre Ahmed Yasawi creativity.

Ahmed Yesevi knew perfectly Arabic and Persian languages, mainly the preference of the national language, while promoting their views attract attention.

Ahmed Yesevi activity led to formation of Yasawi sect. Sufi poetry played a critical role in the promotion of Islam Ahmed Yesevi. Sufi poetry is able to bring to the people of Islam Ahmed Yesevi draw attention to varied of creativity.

In conclusion, it can be noted that Ahmed Yasawi been studied to the extent required creativity. Available scientific research completely did not disclose his heritage. by Azerbaijan researchers to explain the influence Ahmed Yesevi's demand is being felt more deeply.

**Keywords:** Ahmed Yesevi, of the literature of the peoples of Middle Asia, Yesevi sect, Sufi poetry, wisdom, the metagenre

Müasir dövrdə Əhməd Yəsəvi Orta Asiya xalqlarının mədəniyyətini birləşdirən mühüm bir amilə çevrilmişdir. Təsadüfi deyil ki, Əhməd Yəsəvinin yaradıcılığı Qazaxıstan və Türkmənistan rəhbərliyi tərəfindən yüksək dərəcədə qiymətləndirilmişdir. Əhməd Yəsəvinin dünya mədəniyyətinin inkişafına göstərdiyi təsir artıq beynəlxalq ictimaiyyət tərəfindən qəbul edilir. Əhməd Yəsəvinin yaradıcılığı Azərbaycan tədqiqatçılarının maraq dairəsində olmuşdur. Əhməd Yəsəvi Orta Asiya xalqlarının ədəbiyyat və dillərinin inkişafına təsir göstərmiş yazar və dilçi, dərin biliklərə malik filosof və dini xadim kimi tanınır.

2010-cu il sentyabrın 22-23-də Aşqabadda Türkmənistan Prezidenti Qurbanqulu Berdiməhəmmədovun təşəbbüsü ilə “Xoca Əhməd Yəsəvi və Şərq sufi ədəbiyyatı” mövzusunda beynəlxalq elmi konfransı, 1993-cü ilin may ayında YUNESKO-nun qərarı ilə Türkiyənin Kayseri şəhərində keçirilən Millətlərarası Xoca Əhməd Yəsəvi simpoziumu keçirilmişdir. 2015-ci ildə Qazaxıstanın paytaxtı Astana şəhərində Beynəlxalq Türk Akademiyasının təşkilatçılığı ilə Türk dünyası Ədəbiyyat institutları direktorlarının iclasının qərarı ilə Əhməd Yəsəvinin “Divani-hikmət” əsərinin Qazaxıstan Elmlər Akademiyasının Muxtar Auezov adına Ədəbiyyat İnstitutu tərəfindən çapa hazırlanması tövsiyə edilmişdir. Almata şəhərində küçələrdən birinə Əhməd Yəsəvinin adı verilmiş, adına məscid var. 2016-cı il YUNESKO-nun qərarı ilə Xoca Əhməd Yəsəvi ili elan edilib. YUNESKO-nun qərarına əsasən, Əhməd Yəsəvinin Almatadakı milli kitabxananın nadir kitablar və əlyazmalar fonduna 1931-ci ildə daxil olmuş və fondada qorunan beş nadir əlyazması, yəni poetik əsərlər və fəlsəfi traktatları Dünya sənədli miraslar registrinə salınmışdır.

Azərbaycan ədəbiyyatşünaslığında da Əhməd Yəsəvinin yaradıcılığına bir sıra əsərlər həsr olunmuşdur. Əziz Mirəhmədovun “Yəsəvi və yəsəvilik Azərbaycanda”, Bəhlul Abdullanın “Yəsəvilik və Azərbaycanda şaman-dərviş mədəniyyəti” məqalələri, Pənah Xəlilovun “Əhməd Yəsəvi”, Füzuli Bayatın “Xoca Əhməd Yəsəvi və Xalq sufizminin bəzi problemləri”, Gülşən Əliyeva-Kəngərlinin “Sufizm” monoqrafiyaları çap olunmuşdur.

Əhməd Yəsəvinin bədii yaradıcılığı janr və bədii üslub axtarışları ilə səciyyələnir. Əhməd Yəsəvi Orta əsr klassik janrların elementlərinin folklora xas janrların elementləri ilə birgə istifadə etməsinə üstünlük verir. Bununla da, Əhməd Yəsəvi Orta Asiya xalqlarının ədəbiyyatlarında özəl janr sistemlərinin formalaşmasına təkan verir. Əhməd Yəsəvinin “Vücutnamə” əsərində, həm klassik, həm də aşiq şeiri janrların xüsusiyyətlərini müşahidə edirik. Təəssüf ki, “Vücutnamələr” əvvəllər yalnız aşiq şeiri janrı kimi tədqiq edilmişdir. Sufi rənzələrindən aşiq yaradıcılığında geniş istifadə edilməsi vücutnamələri aşiq ədəbiyyatının tərkib hissəsinə çevirmişdir. Məsələn kimi Əhməd Yəsəvinin “Divani hikmət”ini göstərmək olar. Əhməd Yəsəvi özü qələmə aldığı mənzumələri, şeirləri hikmət adlandırmışdır. Qeyd etmək olar ki, hikmət Əhməd Yəsəvi yaradıcılığında metajanr kimi çıxış edir. Əhməd Yəsəvinin yaradıcılığında “Divani-hikmət” əsəri xüsusi yer tutur. Bu əsər əsrlər sonra Yəsəvi dərvişləri tərəfindən tərtib edilməsi baxımından dil xüsusiyyətləri öz dövrünü deyil, sonrakı yüzillikləri ək etdirir. “Divani-hikmət” əsəri qafiyə sistemi və vəzn baxımından qoşmalara bənzəyən dördlüklərdən və əruz vəznində yazılmış qəzəllərdən tərtib edilmişdir.



Əhməd Yəsəvinin xalq şeir ənənəsinə uyğun qələmə almış olduğu şeirlərin əksər qismi yeddi (4+3=7) və on iki (4+4+4=12) heca bölgüsündədir. Ədəbiyyatşünaslıqda on iki hecalı şeir növü on bir hecalıya çevrilmişdir. Əhməd Yəsəvinin yaradıcılığında əruz vəznində qələmə alınmış poetik nümunələrə də rast gəlmək mümkündür:

Aşiq kişilər gecələr yatmasa behrah,  
Hər dərdü ələm tıqsa, fəğan etməsə behrah...

Hərdən eşidib aydı münü Əhmədi-miskin,  
Çün bəndəsini sinasidən getməsə behrah. (10,23)

Əruz vəzninin müsəmməni-əxrəbi-məkfufi-məksur (məf"Ulü məfA"İlü məfA"İlü məfA"İl) növünə uyğun gələn bu poetik nümunədə mətlə (birinci beyt) və məqtə (ikinci beyt) beytləri qəzəl formasındadır. Əhməd Yəsəvinin qəzəlləri daha çox ondördhecalı müsəmmət formasındadır. Bu poetik nümunələrdə daxili qafiyələrə daha çox müraciət edilmə də diqqətdən yayınmır.

Əhməd Yəsəvi ərəb və fars dillərini mükəmməl bilmiş, öz görüşlərinin təbliğində isə əsasən milli dilə üstünlük verməsi ilə diqqəti cəlb edir. Yaşar Qarayev Əhməd Yəsəvinin yaradıcılığına qiymət verərək, onun türk dünyasına yeni vəzn biçimi verməsi amilinə toxunaraq qeyd etmişdir: "Şeyx Əhməd Yəsəvinin ağıl və könül gücü onda oldu ki, o, təsəvvüflə təsəvvüfə qədərki türkün ruhu, dünyagörüşü, məişəti, həyat tərzində fitri, təbii ahəngi də tuta bildi; ona yalnız milli (qövmi) təfəkkür yox, həm də milli dil, milli üslub, forma, vəzn biçimi verdi. Milli çalarları hətta təsəvvüfə yaymağın, təbliğ eləməyin tərzində, üslubunda qoruyub saxladı... Bunun üçün Əhməd Yəsəvi, hər şeydən əvvəl, hakim, rəsmi dil ənənəsini - ərəbcəni, farscanı bir tərəfə atdı, xalqa öz sözünü xalqın öz ovqatında, ruhunda, öz ana-baba, el-oba, xeyir-şər, toy-mağar, qopuz-saz dilində və üslubunda çatdırdı; yenə də hakim rəsmi poetikanı, üslub, vəzn ənənəsini - əruzunu, sərbəsti bir tərəfə atdı, xalqa öz mahnısını xalqın öz vəznində - hecada, sazda, qoşmada, bayatıda çatdırdı." (6) Əhməd Yəsəvinin doğma dili çağatay türkcəsi (əski özbək türkcəsi) olmasına baxmayaraq, sufi şair yaradıcılığını əsasən oğuz türkcəsində yaratmışdır. Bu baxımdan da, şəriəti, təriqəti, mərifəti və həqiqəti əsas tutan Əhməd Yəsəvinin dili sadə olduğu qədər başa düşüləndir:

On səkkiz min ələmdə,  
Heyran bulğan aşıqlər.  
Tapmaq məşuq sorağın,  
Sərsan bulğan aşıqlər.

İlk təhsilini Sayramın ən məşhur vəlilərindən olan atası Şeyx İbrahimdən almış Əhməd Yəsəvinin Buxarada mürşidi məşhur təsəvvüf şeyxi Əbu Yaqub Yusif Həmədəni (1048 – 1140) olmuşdur. O, Əhməd Yəsəvinin fəlsəfi və dini görüşlərinə önəmli təsir göstərmişdir. Məsələn, Əhməd Yəsəvinin hüsnü mütləq ideyası dünyanı eşq ilə dərk etməsi ideyası sufi ənənəsi ilə sıx əlaqəlidir. Dünyanı eşq ilə dərk etməyi təlqin edən eşqin şirin olan əzabları varlığını Tanrıda əritməyə doğru istiqamətlənib. Əhməd Yəsəvi öz varlığında Tanrının nurunu görür ki, bu nur da sufi aşiqin iç dünyasını işıqlandıraraq Tanrıya çatmış olur:

Ciltan birlə şərab içib, həmrah boldum  
İçim tışım haqq nurigə toldu, dostlar.

Özünü Tanrısına qovuşmuş hesab edən Əhməd Yəsəvi bunu poetik dillə canlandırır:

İşk sevdası kimqə düşsə, rəsva kılur  
Pərtav salıb haqq özüqə şeyda kılur.

Məcnun sifət əqlin alıb Leyla kılıb,  
Allah hakkı bu sözlərin yalğam yok.

Əhməd Yəsəvi yaradıcılığında idrak vasitəsilə hər şeyi anlamaqla insanlara yaxın olmağa, onlara yardım göstərməyə çağırır:

Nerdə görsən gönlü kırık, merhem ol sen,  
Öylə mazlum yolda kalsa, yoldaş ol sen.  
Maşher günü dergahına yaxın ol sen,  
Ben-benlik güden kişilerden kaçtım men işte.

Əhməd Yəsəvinin yaradıcılığında “qəriblik” mövzusu diqqəti cəlb edir. Simvolik-ürfani səciyyəsi ilə diqqəti “qərib” obrazı doğma yurd-yuvasından ayrı düşüb onun həsrətini çəkən insana söykənir. Qürbətə dözümsüzlüyü əks etdirən “qərib” obrazı torpağa bağlılıq və sevgi duyğularını göstərən genetik-psixoloji keyfiyyətdir. “Qərib” obrazı və qəriblik mövzusu özünü bu günahlarla dolu olan dünyada qərib sayan mütəfəkkir-şairin yaradıcılığında bəzən həqiqi anlamda, bəzən isə təxəyyülünün ifadəsi kimi təsvir edilir:

Qərib, fakir, yetimləri sevindirsen,  
Parçalayıp aziz canım eylə kurban

Məlumdur ki, qəriblik mövzusu təsəvvüf ədəbiyyatında bəzən canın (ruhun) bu fani dünyada qonaq olması ideyasına əsaslanması ilə əlaqəlidir. Canın (ruhun) səyahəti könül səyahətidir. Bu səyahət, Tanrıya qovuşmaqda böyük rol oynayır. Təsəvvüf ədəbiyyatında “qəriblik” mövzusu və “qərib” obrazı rəmzi səciyyə daşıyaraq fəlsəfi-ürfani mənaya malikdir. Əhməd Yəsəvinin “Qəriblər” rədifli şeirində qərib obrazı Tanrıya çatmaq üçün ömür fəda edən insan aşıq kimi, qəriblik isə hər kəsin davam gətirə bilməyəcəyi hünər kimi təqdim edilmişdir:

Qəriblik qattıq işdür, ay əzizim,  
Kim ol bəqədr olar miskin qəriblər,  
Gəllimdi, Əhmədə, özünə baxgil,  
Qəribəm sən, qərib, misgin qəriblər.

Əhməd Yəsəvi Xorasan, Şam və İraqa səyahəti zamanı orada keçirdiyi qəriblik hissələrini poetik dilə çevirməyi bacarmışdır:

Xorasan və Şam ilə İraka niyet eyleyip,  
Qaripliyn çok dəğərini bildim Ben işte.

Əhməd Yəsəvi insanın illər uzununu doğma el-obadan kənar, uzaqda yaşamasını qəriblik kimi dəyərləndirir, qəriblikdə uzun müddət yaşamasına baxmayaraq insan özünü qonaq hesab edir:

Qəriblikdə yüz il dursa müsafirdir  
Tahti, bahti, bağri zindandır - deyir.

Əhməd Yəsəvi qəriblərə yardım etməyi, həyan olmağı yaradıcılığının atributuna çevirməyi bacarmışdır:

Ümmet olsan qariplere uyar ol  
Ayət ve hadisi kim dese, duyar ol

Təsəvvüfdə insan dünyaya gəldiyi andan öz bütövündən - “Vücut” adlandırılan Tanrıdan ayrılmış vəziyyətdə olması ilə qürbətə düşür. İnsan Allaha qovuşana qədər sufi qərib olur. Qəribliyin keçdiyi yol, yəni Tanrıya qovuşmanın yolu özünü təkmilləşdirmə mərhələ və məşəqqətli sınaqlar olur.

Əhməd Yəsəvinin etik görüşləri, sufilyə xas nəfs anlayışı ətrafında cəmləşdirilib. Nəfs və ondan doğan tamah, qürür, xəbislik, acgözlük, paxıllıq və s. kimi təsəvvüf ədəbiyyatının mövzuları Əhməd Yəsəvi yaradıcılığından yan keçməmişdir. Məhz bu amillərin insanı Tanrısından uzaqlaşdıran, kamillik mərtəbəsinə ucalmağa imkan verməyən əngəlliklər kimi təlqin edən, nəfsə uyanları «şeytanla dost» adlandıran Əhməd Yəsəvi qələmə alırdı:

Nefsim beni yoldan çıxarıp hakı eyledi  
Çılپındırıp halka ablamaklı eyledi.  
Zikr söyletmeyip şeytan ilə dost eyledi,  
Hazırsın deyip nefs başımı deldim ben işte.

Əhməd Yəsəvinin təlqin etdiyi əqidə nəfsin quluna çevrilmək deyil, əksinə nəfsi əqlinə tabe etdirmək böyük sərvətdir. Nəfsi təpib eşq yolunda sadıq olmağa səsləyiş də onun yaradıcılığının leytmotivinə çevrilmişdir:

Zahid olma, abid olma, aşiq ol sən,  
Möhnət çəkib eşq yolunda sadıq ol sən,  
Nəfsi təpib, dərgahına layiq ol sən,  
Eşqsizlərin həm camı yox, imanı yox.

Əhməd Yəsəvi nəfsə baş əyməyənlərin ilahi eşqin cazibəsində məqamdan-məqama yüksəlməsini, Yaradana yaxınlaşaraq ona qovuşmasını eşq, əzab hissiylə mümkünliyünü göstərə bilmişdir:

Qul Xoca Əhməd nəfs laqıdən çıkıp aşdı,  
Fəna fillah makamına yavuklaşdı.

Əhməd Yəsəvi nəfsə boyun əyənlərin rüsvay olmalarını, yollarından azmalarını poetik dillə göstərməyə nail olmuşdur:

Nefs yoluna girən kişi rüsva olur,  
Yoldan azıb gezib tozan şaşkın olur.  
Yatsa, qalxsa şeytan ilə yoldaş olur  
Nəfsi tep sən, nəfsi tep sən, ey bəd-kirdar.

Əhməd Yəsəvi məhz nəfsə baş əyməyin insanın mənəvi aləmini məhvə, uçuruma yuvarladığını, ağıllı insanların nəfsin quluna çevrilmədiklərini də anlayaraq qələmə almışdır:

Nəfsin səni son dəmində gəda qılar,  
Din evini yağmalayıb xərab qılar.  
Öldüğündə imanından cüda qılar  
Ağıllı isən, pis nəfsdən ol sən bizar.

Əhməd Yəsəvi din xadimi kimi Orta Asiyadan başqa Şərqi digər hissələrində də dərin iz qoymuşdur. Sufi ideyaları üzərində təşəkkül tapmış Əhməd Yəsəvi yaradıcılığı Orta Asiya ilə yanaşı Azərbaycanda, Anadoluda sufi ədəbiyyatının təşəkkülünə, həmçinin Dədə Ömər Rövşənin, Yunis İmrənin yaradıcılıqlarına təsir göstərmişdir. “Yəsəvi – vahid türklüyə qədərki dövrün son və vahid türk-islam mədəniyyətinin ilk böyük şair ideoloqu oldu və məhz bu mənada

böyük türk (islam!) Renessansının hazırlanmasında “Dante işi” görmək onun qismətinə düşdü.” (7,138-139)

Əhməd Yəsəvinin fəaliyyəti Yəsəvilik təriqətini formalaşdırmasına gətirib çıxartmışdır. Yaşar Nuri Öztürkün “Təsəvvüfün ruhu və təriqətlər” kitabında Yəsəvi dərvişi olan Hazinin “Cəvahir ül-əbrar” əsərinə istinad edilərək Yəsəvi təriqətinin əsas mahiyyəti qabarıq şəkildə açıqlanır: “Yəsəvilinin əsaslarını tövhid, şəriət və sünnetə bağlılıq, riyazət (bədəni zərurət dərəcəsinə bəsləmək yolu ilə nəfsi tərbiyə etmək üsulu) və mücadilə, gizli ibadətə çəkilmək və zikir təşkil edir. Bundan əlavə, camaatla birgə namaz qılmaq, səhər vaxtları oyaq qalmaq, bütün günü dəstəmazlı olmaq, özünü hər an Allahın hüsurunda hiss etmək Yəsəvilinin davamçılarının müntəzəm olaraq əməl etməli olduqları əsas prinsiplərdəndir.” (9) Yəsəvi təriqəti Nəqşibəndilik, Bəktəşilik, Babai, Mövlanəlik, Xəltvətlik və digər təriqətlərin formalaşmasına təkan vermişdi.

İslamın təbliğində Əhməd Yəsəvinin təsəvvüf poeziyası önəmli rol oynamışdır. Təsəvvüf poeziyası ilə islamı xalqa yaxınlaşdırma bilmiş Əhməd Yəsəvi yaradıcılığı çoxşaxəliyi ilə diqqəti cəlb edir. Təsəvvüf ədəbiyyatının könül azadlığı, könül sındırılmasının günah olması, insan könlünə dəyər verilməsi, insana bel bağlanması, din sərbəstliyi, nəfs və ondan doğan tamah, qürür, xəbislik, acgözlük, paxıllıq kimi əsas mövzuları Əhməd Yəsəvi yaradıcılığında yer tutmuşdur. Əhməd Yəsəvi insan könlünü müqəddəs Kəbə ilə müqayisə etməsi, hətta üstünlüyü insan könlünə verməsi onun təsəvvüf görüşlərindən irəli gəlir. Pənah Xəlilov Əhməd Yəsəvi yaradıcılığında əksini tapmış motivləri açıqlayaraq yazmışdır: “Ə. Yəsəvi şeirində pərişanlıq, narazılıq, şikayət motivləri güclüdür. Bu motivlər onun zahidliyindən, bəşəri-dünyəvi işlərə biganəliyindən irəli gəlməmişdir. Dünyada ədalət və haqq axtaran, insandan alicənablıq, varlıdan səxavət, şahdan ədalət və insaf gözləyən şair əks şeylər görəndə “dünya mənimdir” deyən hökmdarları, acgöz adamları, saxtakar ruhaniləri çəkinmədən pisləyirdi.” (5, 229)

Allaha ilahi eşqlə bağlı olan Əhməd Yəsəvinin Fəkrnamədə (“Risalə”) İslamiyyətin əsasları izah edilir. Əhməd Yəsəvinin təsəvvüf poeziyasında insanın ibadət etməsini Allaha qovuşmağın vacib şərti kimi dəyərləndirmişdir. Əhməd Yəsəvi Yaradanın verdiklərinə insanın şükür etməli olması amilini də qabarda bilmişdir:

Səhər vaxtı qalxıb ağla, nalə eylə,  
İnləyişindən yer və göylər nəva qılsın.  
Haqqa sığınıb göz yaşını jalə eylə,  
Ondan sonra Haqq dərdinə dəva qılsın.

Əhməd Yəsəvi öz təsəvvüf poeziyasında peyğəmbərə, miraca və sair bu kimi mövzulara toxunur. Əhməd Yəsəvi “Divani – hikmət” əsərində peyğəmbərə sonsuz hörmət və sevgisi əksini tapmışdır. Əhməd Yəsəvi Həzrəti-Peyğəmbərimizin (s.ə.v.) həyat tərzi və yaşantısına varlığı ilə bağlanmışdır. Həyatını Rəsulullahın (s.ə.s.) dünyada yaşadığı dövrə bənzədərək, peyğəmbərin 63 ildən artıq yaşamamasını əsas götürərək, Əhməd Yəsəvinin 63 yaşına çatdığında torpaqdan bir yer qazıb orada yaşaması rəvayətində bu sevgi daha qabarıq şəkildə özünü göstərmişdir. Təsəvvüf şeirlər kitabı olan “Divani-hikmət”də diqqəti çəkən məqamlardan biri də xurma haqqında rəvayətdir. Rəvayətdə bir gün peyğəmbərin əsabələrinin ac qalmaları və onların Peyğəmbərdən möcüzə ilə yemək gətirmələrinin xahiş etmələri əksini tapmışdır. Ulu Yaradanın peyğəmbərin duasını eşitməsi və Cənabi Cəbrayıl cənnətdən bir qab xurma gətirməsini əmr etməsi də rəvayətdə nəql edilir. Cəbrayıl bir qab xurma gətirərkən xurmalardan biri yerə düşür. Peyğəmbərin buna təəccüb etdiyini görəndə Cəbrayıl bu xurmanın 500 il bundan sonra dünyaya gələcək Əhməd Yəsəvi adlı birisinə qismət olacağını söyləyir. Peyğəmbər bu əmanətin kimin Əhməd Yəsəviyə çatdıracağını soruşanda Arslan Babanın bu işi yerinə yetirməsini ona həvalə etməsinin xahiş edir. Həzrəti Peyğəmbər xurmanı öz tüpürçəyi ilə isladaraq Arslan Babanın ağzına qoyur və Əhməd Yəsəvinin əlamətlərini, onu necə tapacağını başa saldıqdan sonra yola düşməyə icazə verir.

Qurani Kərimin “İsra” surəsindən götürülmüş merac mövzusu Məhəmməd (pey) rəcəb ayında “Burak” adlı atın üstündə göyə çıxması, orada Allah-təala və başqa peyğəmbərlərlə

görüşməsi ilə əlaqəlidir. Klassik ədəbiyyatda, həmçinin təsəvvüf ədəbiyyatında yazılan meracnamələr (qəzəl, qəsidə, nət və s.) həm nəsrə, həm də nəzmlə qələmə alınmışdır.

Əhməd Yəsəvi yaradıcılığında merac mövzusu özünün dolğunluğu ilə fərqlənir. Ruhən meraca qalxıb qayıdan peyğəmbər Məhəmməd (ə.s) qərib və yetimlərin halından xəbərdar olur, fəğirlərin halı ilə maraqlanır, qəriblərin izini axtarır:

Qərip, fakir, yetimləri kasıb sordu,  
O gecə Meraca çıxıp Hakk cəmalın gördü  
Geri gəlip indiginde fakirlərin halın sordu  
Qariplerin izini arayıp indim ben işte.

Əhməd Yəsəvi dini fanatizmlə uzaq olmuşdur. Onun humanistliyi digər dinlərə və onların davamçılarına hörmətlə yanaşmasında özünü göstərmişdir. Əhməd Yəsəvi hətta islama xidmət etməyənlərə də zərər verilməməsini, Allahın ümmətində olan insanları incidən kəslərin haqq dərğahında günahlar Yaradan qarşısında cavab vermələri də poetik dillə canlandırılır:

Sünnət imiş, kafir de olsa, vermə zarar  
Gönlü kafi, gönül incitidən Allahda şikayətçi  
Allah şahid öylə kula «Suçun» hazır  
Bilginlerden işitip bu sözü söyledim ben işte.

Əhməd Yəsəvi qeyd edirdi ki İslam ilə yanaşı dünyanı digər dinlər vasitəsilə dərk etmək mümkündür:

Könül verməz dünyaya, əl uzatmaz harama,  
Haqqı sevən aşıqlər halalından yemişlər.  
Dünya mənim deyənlər, cahan malın alanlar,  
Hər kəs kərkəz quşu tək haramlara batmışlar.  
Molla, müfti olanlar, yalan fətva verənlər,  
Ağı qara qılanlar, cəhənnəmə getmişlər.  
Qazı, imam olanlar, haqsız dava qılanlar,  
Eşşək kimi olaraq yük altında qalmışlar.  
Rüşvət alan hakimlər, haram alıb yeyənlər,  
Barmağını dişləyib, qorxub durub qalmışlar

Sonda qeyd etmək olar ki, Əhməd Yəsəvi yaradıcılığı tələb olunan dərəcədə tədqiq olunmamışdır. Mövcud elmi araşdırmalar onun irsini tam açıqlamamışdır. Azərbaycan tədqiqatçıları tərəfindən Əhməd Yəsəvinin Azərbaycana təsiri daha dərinədən açıqlanmasında tələbat hiss edilir.

## ƏDƏBİYYAT:

1. Ahmed-i-Yesevi. Divan-i- hikmetten seçmeler. Ankara, 2000.
2. Bayat F. Xoca Əhməd Yəsəvi və Xalq sufizminin bəzi problemləri: Bakı, 1997.
3. Xacə Əhməd Yəsəvi. Hikmet divanı. Almatı, 1998.
4. Xəlilov P. Əhməd Yəsəvi. Bakı, Azərnəşr. 1997.
5. Xəlilov P. Türk xalqlarının və Şərqi slavyanların ədəbiyyatı. I kitab. Bakı., 1994.
6. Qarayev Y. Azərbaycan ədəbiyyatı: XIX və XX yüzillər. Bakı, 2002
7. Qarayev Y. Tarix: yaxından və uzaqdan. Bakı, 1996,
8. Quliyev E. Türk xalqları ədəbiyyatı. Bakı, 2014.
9. Yaşar Nuri Öztürk. Tasavvufun Ruhu ve Tarikatlar. İstanbul, 1988.

10. Ахмад Яссавий. Дивони хикмат: Нашрга тайёрлавчи Р.А. Абдушукуров. Тошкент. 1992.



**XOCA ƏHMƏD YƏSƏVİNİN “DİVANI-HİKMƏT” ƏSƏRİNDƏ  
YARADILIŞ VƏ ÖLÜM**  
( THE CREATION AND DEATH IN KHOJA AHMAD YESAVI'S “DIVANI-HIKMAT”)

**Dr.Aytən ABBASOVA**

Azərbaycan Dövlət Pedaqoji Universiteti  
Elmi-Tədqiqat Mərkəzinin böyük elmi işçisi,  
filologiya üzrə fəlsəfə doktoru

**ÖZET**

Türk təsəvvüf ədəbiyyatının ən görkəmli simalarından biri, ilahi eşqin tərənnümçüsü, “Yəsəvilik” təriqətinin başçısı Xoca Əhməd Yəsəvi türk xalqlarının mənəviyyatında dərin izlər qoymuş və bu təriqətin geniş şərhini verən “Divani-hikmət” adlı qiymətli bir əsər qoyub getmişdir. Əhməd Yəsəvi İslam dininin əsaslarını sadə həyat tərzini sürən, bu dini qəbul etsə də hələ tam dərk etməmiş türklərə çətin söz və ifadələrdən uzaq, bədii bir dillə çatdırmağı qarşısına məqsəd qoymuşdu. O, bu bilikləri yerli xalqa və köçərilərə onların başa düşəcəyi bir dildə çatdırmağa çalışırdı. Bir mürid kimi Ə.Yəsəvi şəriətin hökmlərini, təsəvvüfün əsaslarını, təriqətin ədəb-ərkanını öyrətməyə, islamı türklərə sevdirməyə çalışırdı. İslam şəriətinə və Həzrəti Peyğəmbərin sünnətinə ürəkdən bağlı olan Əhməd Yəsəvi şəriət ilə təriqəti bir vəhdət kimi qəbul edirdi.

Yəsəvi bütün hədislərində insanları ilahi eşqə çağırır. İlahi eşq varlığın səbəbi və mənasıdır. Yalnız bu eşq yolu ilə Allaha çatmaq olar, ilahi eşq həm can, həm imandır. İlahi eşq Allahın insanlara bir lütfüdür. Bu lütfə sahib olanların daxili hər pislikdən xilas olar. Yəsəvilik təliminə görə bütün varlıqlar ilahi eşqin təcəllası olduğu üçün həmin eşqin sayəsində də maddi aləm yoxluqdan varlığa doğru hərəkət edir. Bu qarşılıqlı eşq təriqətin əsas məğzidir. İnsanın tanrısına doğru can atması bu cazibənin – eşqin nəticəsidir. İnsanı Allah yolundan ayıran nəfsdir, buna görə də nəfsdən azad olmaq, dünya nemətlərindən əl çəkmək lazımdır.

Ruhun bədənə ayrılması kimi qəbul etdiyi ölümü “Qurani-kərim” ayələrinə əsaslanaraq dəyərləndirən Xoca Əhməd Yəsəvinin düşüncəsində insan ölümdən qorxmamaq üçün onu anlamaq, “sağ ikən ölməyi” bacarmaq lazımdır. Çünki ondan qaçış yoxdur, hər kəs onu dadacaqdır.

“Divani-hikmət” əsəri daşdığı dərin mənəvi yükü və geniş bir ərazidə yaşayan türklərin mənəvi cəhətdən təkamülünə göstərdiyi qüvvətli təsirlə yanaşı Türk ədəbiyyatı tarixində “Qutadqu-bilik”dən sonra ikinci ən qədim nümunə və türk təsəvvüf ədəbiyyatının ilk yazılı nümunəsi kimi də böyük əhəmiyyətə malikdir.

**Açar sözlər:** Əhməd Yəsəvi, “Divani-hikmət”, yaradılış, ölüm, təsəvvüf

**ABSTRACT**

One of the most prominent figures of Turkish Sufi literature, the singer of divine love, the leader of the "Yesevilik" sect Khoja Ahmad Yesevi left deep traces in the spirituality of the Turkic peoples and left a valuable work called "Divani-Hikmet", which gives a broad interpretation of this sect. Ahmad Yesevi aimed to convey the basics of Islam to the Turks, who lived a simple life and did not yet fully understand the religion, but in an artistic language, far from difficult words and

expressions. He tried to convey this knowledge to the local people and nomads in a language they could understand. His wisdom has enabled countless people to become Muslims. As a murshid, A. Yesevi tried to teach the rules of Sharia, the basics of Sufism, the etiquette of the sect, to make Islam love the Turks. Ahmad Yesavi, who was deeply attached to Islamic law and the Sunnah of the Prophet, accepted the sect as a unity with the law.

In all his hadiths, Yesavi calls people to divine love. Divine love is the cause and meaning of existence. Only through this love can God be reached, and divine love is both soul and faith. Divine love is a grace of God to mankind. Those who have this grace will be saved from all evil inwardly. According to the teachings of Judaism, since all beings are the consolation of divine love, thanks to this love, the material world moves from non-existence to existence. This mutual love is the essence of the sect. Man's worship of God is the result of this love. It is the nafs that separates man from the path of Allah, so it is necessary to be free from the nafs and to give up the blessings of this world. In the mind of Khoja Ahmad Yesavi, who evaluated death as the separation of the soul from the body on the basis of the verses of the Koran, in order not to be afraid of death, one must understand it and be able to "die while alive." Because there is no escape from it, everyone will taste it.

In the mind of Khoja Ahmad Yesavi, who evaluated death as the separation of the soul from the body on the basis of the verses of the Koran, in order not to be afraid of death, one must understand it and be able to "die while alive." Because there is no escape from it, everyone will taste it.

In addition to its deep meaning and strong influence on the spiritual evolution of the Turks living in a large area, Divani-Hikmet is the second oldest example in the history of Turkish literature after Gutadgu-bilik and the first written example of Turkish Sufi literature.

**Keywords:** Ahmad Yesavi, "Divani-Hikmat", creation, death, sufism

Türk təsəvvüf ədəbiyyatının ən görkəmli simalarından biri, ilahi eşqin tərənnümçüsü, "Yəsəvilik" təriqətinin başçısı Xoca Əhməd Yəsəvi türk xalqlarının mənəviyyatında dərin izlər qoymuş və bu təriqətin geniş şərhini verən "Divani-hikmət" adlı qiymətli bir əsər qoyub getmişdir. Əhməd Yəsəvi bütün türk xalqları arasında o qədər böyük məhəbbətlə sevilir ki, ölümündən yüz illər keçməsinə baxmayaraq xatirəsi və hikmətlərinin təsiri bu gün də qalmaqdadır. Onun yaşadığı dövr Abbasilər xilafətinin hakimiyyətdə olduğu illərə təsadüf edirdi. Bu zaman müsəlmanların nüfuzu altında olan torpaqlar çox geniş əraziləri əhatə edirdi. Çox qısa zaman ərzində Suriya və Misir, bütün Şimali Afrika, İspaniya, İdil (Volqa) çayı ərazisi, Şərqi Asiya və Hindistana qədər olan geniş torpaqlar müsəlmanların hakimiyyəti altına keçmişdi. Əhməd Yəsəvinin yaşadığı Buxara ilə Seyhun çayının şərqindəki Sayram və Yəssə şəhərlərinin əhalisi hələ onun dünyaya gəlməsindən uzun illər əvvəl islamı qəbul etmişdi. Bu ərazi Əməvilər dövründə fəth edilmiş, bölgə əhalisi Samanilər dövründə, Xəlifə Müttəsimin hakimiyyəti illərində kütləvi şəkildə bu dini qəbul etmişdi. Bu ərazilərdə yaşayan ayrı-ayrı xalqların islamı qəbul etmələri nəticəsində qaynağını müqəddəs "Qurani-Kərim"dən alan İslam mədəniyyəti daha da zənginləşmiş və cahanşümul bir mədəniyyətə çevrilmişdir. Türk xalqları arasında İslam dininin təbliğində ən önəmli vasitələrdən biri təriqətlər, bu təriqətlərdən birinin qurucusu isə Xoca Əhməd Yəsəvi olmuşdur.

Əhməd Yəsəvinin doğum tarixi haqqında nə mənbələrdə, nə də hikmətlərdə dəqiq bir məlumat yoxdur. Əhməd Yəsəvi təxminən XI əsrin sonlarında Qərbi Türkistanda Çimkənd şəhərinin şərqindən axan Şəhyar çayının sağ sahilində Sayram (əvvəlki adı İsticab və ya Ağşəhər) qəsəbəsində doğulmuşdur. Onun doğulduğu Sayram qəsəbəsi bu gün Qazaxıstanda Çimkənd şəhərindən 7 km məsafədə yerləşir. Əhməd Yəsəvinin atası Şeyx İbrahim Sayram şəhərinin tanınmış ziyalılarından biri olmuşdur. Onun soyunun həzrət Əlinin oğlu Məhəmmədin nəslinə qədər gedib çıxdığı ehtimal olunur. Yəsəvinin “Nəsibnamə” adlı bir əsərinin olması da ehtimallar arasındadır. Anası isə Şeyx İbrahimin xəlifələrindən Musa Şeyxin qızı Ayşə xatundur. Əhməd Yəsəvinin valideynlərinin “Ağtərbət” adlanan türbələri bu gün də Sayram qəsəbəsi ərazisindədir.

Ailənin ikinci övladı kimi dünyaya gələn Əhməd Yəsəvi erkən yaşda əvvəlcə anasını, sonra isə atasını itirmişdir. Atalarının vəfatından qısa bir müddət sonra Əhmədin bacısı Gövhərşahnaz onu da götürərək Yəssə (indiki Türkiстан) şəhərinə gəlmişdir. Yəsəvi təxəllüsü də şairə bu səbəbdən verilmişdir. Hələ kiçik yaşlarından qeyri-adi hərəkətləri ilə ətrafdakıların diqqətini cəlb edən Ə.Yəsəvi ilk təhsilini 7 yaşına qədər atası Şeyx İbrahimdən almışdır. Atasının ölümündən sonra Arslan Baba onun təhsilini öz üzərinə götürmüşdür. Rəvayətə görə, Arslan Baba Həzrəti Məhəmmədin hikmətlərindən işarə alaraq Yəssəyə gəlmiş və Əhmədi tapmışdır. Bir rəvayətə görə Həzrəti Məhəmmədin sahibləri (Peyğəmbəri görmək və söhbətlərini dinləmək şərafinə nail olan kəslər) ac qalaraq peyğəmbərin hüzuruna gəlirlər. Həzrəti Məhəmmədin duaları nəticəsində Cəbrail cənnətdən bir boşqab xurma gətirir, ancaq xurmalardan biri yerə düşür. Cəbrail deyir: “Bu xurma sizin ümmətinizdən Əhməd adlı birinin qismətidir”. Həzrəti Məhəmməd əshabələrinə bu əmanəti sahibinə çatdırmağı tapşırır. Heç kəsdən səs çıxmır, yalnız Arslan Baba bu vəzifəni öz üzərinə götürür. Həzrəti Məhəmməd öz əli ilə xurma dənəsini Arslan Babanın ağzına atır. Sonra Əhmədi necə tapacağını ona başa salır və tərbiyəsi ilə məşğul olmağı tapşırır. Peyğəmbərin tapşırığı ilə Arslan Baba onu tapır və Əhməd onu görəndə əmanətini istəyir. Arslan Baba xurmanı ona verir və azyaşlı uşağın tərbiyəsi ilə məşğul olmağa başlayır. Lakin Arslan Baba Əhmədin tərbiyəsi ilə yalnız bir il məşğul ola bilir və ertəsi il vəfat edir. Ə.Yəsəvi “Divani-Hikmət”də Arslan Babanın ölümü zamanı hurilərin ona ipək parçadan kəfən biçdiklərini, yetmiş min mələyin ağlaya-ağlaya onu cənnətə apardıqlarını təsvir etmişdir. Ustadının vəfatından sonra Ə.Yəsəvi İslamın önəmli mərkəzlərindən olan Buxara və Səmərqəndə gedir. O, dövrün tanınmış mütəfəkkirlərindən olan, “Nizamiyyə” mədrəsəsində dərs deyən Şeyx Yusif Həmədəni ilə tanış olur. Bu zaman Ə.Yəsəvi 27 yaşında idi. Yusif əl-Həmədəninin Ə.Yəsəvinin yetişməsində böyük rolu olmuş, o, təriqət elminin bir çox şərtlərini ondan öyrənmişdir. Həmədəni Nəqşbəndiyyə təriqətini yaymaq üçün Mərv, Buxara, Herat, Səmərqənd şəhərlərini qarış-qarış dolaşmışdı. Dünya malına dəyər verməyən, hər şeyini ehtiyacı olanlara paylayan, çox sadə bir həyat tərzini sürən Həmədəni xalqa İslamın əsaslarını və şəriətin incəliklərini öyrətməyə çalışırdı. Şeyx Yusif Həmədəninin ölümündən sonra onun I xəlifəsi Şeyx Abdullah Bərki, onun 1157-ci ildə vəfatından sonra isə Şeyx Həsən Əndəki irşad mövqeyinə keçir. 1160-cı ildə Əndəkinin vəfatı ilə Həmədəninin III xəlifəsi olan Əhməd Yəsəvi irşad mövqeyinə keçir.

Rəvayətlərə görə, Əhməd Yəsəvinin irşad təyin olunduqdan sonra Hindistandan İdilə və Çin səddindən Tunaya qədər uzanan geniş bir ərazidə təbliğat məqsədi ilə göndərdiyi dərvişlərin sayı 99 mindir. Əlbəttə ki, bu rəqəm mübaliğəlidir. Başqa bir rəvayətə görə, Ə.Yəsəvinin yaşadığı şəhərdə 12 min, uzaq ölkələrdə 99 min xəlifəsi və müridi vardır. Heç şübhəsiz, Ə.Yəsəvi öz müridlərini bu

ölkələrə təriqəti yaymaq məqsədilə göndərmişdir. Bu müridlər sayəsində Yəsəvilik təriqəti bütün Orta Asiya və Anadoluda, Əfqanıstan, Hindistan və Balkan yarımadasında yayılmışdır. Əhməd Yəsəvi İslam dininin əsaslarını sadə həyat tərzi sürən, bu dini qəbul etsə də hələ tam dərk etməmiş türklərə çətin söz və ifadələrdən uzaq, bədii bir dillə çatdırmağı qarşısına məqsəd qoymuşdu. O, bu bilikləri yerli xalqa və köçərilərə onların başa düşəcəyi bir dildə çatdırmağa çalışırdı. Bir mürşid kimi Ə.Yəsəvi şəriətin hökmlərini, təsəvvüfün əsaslarını, təriqətin ədəb-ərkanını öyrətməyə, islamı türklərə sevdirməyə çalışırdı. İslam şəriətinə və Həzrəti Peyğəmbərin sünnətinə ürəkdən bağlı olan Əhməd Yəsəvi şəriət ilə təriqəti bir vəhdət kimi qəbul edirdi. Yəsəviliyin türklər arasında sürətlə yayılması daha sonra ortaya çıxan bir çox təriqətlərə, xüsusilə də Nəqşbəndilik və Bəktəşiliyə ciddi təsir etmişdir. Onun ilk xəlifəsi Arslan Babanın oğlu Mənsur Ata idi. Mənsur Ata 1197-ci ildə vəfat edəndə yerinə oğlu Əbdülməlik Ata, o, öldükdən sonra isə yerinə oğlu Tac Xacə, daha sonra oğlu Zəngi Ata irşad mövqeyinə keçmişdir.

Qeyd etdiyimiz kimi, Ə.Yəsəvinin Yəssədə yaşadığı vaxtlar bütün Türkiyədə İslam dininin sürətlə yayıldığı vaxta təsadüf edirdi. Bu illərdə Mavəənnəhri öz hakimiyyəti altına alan Sultan Səncər vəfat etmiş, Xarəzmşahlar qüvvətli bir dövlətə çevrilmişdi. Yəsəvi artıq Sırdərya çayı sahillərində yaşayan köçəri və oturaq xalq arasında böyük nüfuza malik idi. O, ətrafına toplaşan insanlara İslamın əsaslarını, şəriətin hökmlərini, təriqətin ədəb və ərkanını “Hikmət” adı verdiyi dördlülkləri ilə öyrətməyə çalışırdı. Xoca Əhməd Yəsəvinin ölümündən sonra “Yəsəvilik” təriqətinə mənsub olan dərvişlər arasında hikmət qələmə almaq ənənəsi uzun illər mövcud olmuşdur. Müridləri vasitəsilə ən uzaq türk ellərinə yayılan bu şeirlər türklər arasında islamın sürətlə yayılmasında böyük oynamışdır. Əhməd Yəsəviyə qədər dövrün bütün böyük mütəfəkkirləri öz əsərlərini ərəb və fars dillərində yazırdılar. Yəsəvinin gördüyü ən böyük işlərdən biri isə onlardan fərqli olaraq dinin əsaslarını yazıb-oxumağı bacarmayan geniş xalq kütlələrinə məhz onların anlayacağı bir dildə çatdırması idi. Elə bu səbəbdən «Divani-Hikmət»dəki hikmətlər türkçülükə islamiyyətin mükəmməl vəhdəti kimi qəbul edilir.

Ə.Yəsəvi əsasını qoyduğu “Yəsəvilik” təriqəti ilə Orta Asiya türkləri arasında İslamın geniş təbliğinə nail ola bilmişdir. “Yəsəvilik” təliminə görə, yaradılışın əsasını eşq təşkil edir. “Divani-hikmət”də eşq varlıqların var olmasının əsas səbəbidir. Yəsəviyə görə, bütün varlıqlar ilahi eşqin təcəllisi kimi meydana gəldiyindən həmin eşqin sayəsində maddi aləm yoxluqdan varlığa doğru hərəkət etməkdədir, yəni keçici varlıq əbədi varlığa qovuşmaq həsrətindədir. Bu qarşılıqlı eşq Yəsəvi təlimində varlığın məğzidir” (5, 43). Təriqətin geniş yayılmasının əsas səbəbi “Yəsəvi”liyin İslam imanı ilə türklərin qədim inanışlarını özündə birləşdirməsi idi. “Yesevi tarikatı, Allah’a varma yolunda heyecan duyanların bu heyecanlarını, sazlarla birlikdə söylənən şiirlerle, musiki ilə, hətta dini rəqlərlə ifadə yolunu açtığından, ötedən beri vicdan duyularını aynı güzel sanatlarla ifadəyə alışmış bir milletin ruhunda İslam imanına büyük yakınlık yaratmıştır.” (2, 279)

Əhməd Yəsəvi həm də qüdrətli söz ustası, şairdir. Ə.Yəsəvinin əlimizdə “Divani-hikmət” və “Fəqrnamə” adlı iki əsəri vardır. “Fəqrnamə” risaləsinin onun dərvişləri tərəfindən qələmə aldığı ehtimal olunur. “Divani-hikmət” isə Yəsəvinin ayrı-ayrı hikmətlərini toplayıb məcmuə halına salan dərvişlərinin əsərə verdiyi addır. Əsərin nə vaxtdan bəri bu adla adlandırılması məlum deyil. Ancaq əsərdə müəllifin öz dilindən “hokmət söylədim” ifadəsinə rast gəlirik

*Kul Hoca Ahmed İbrahim'in oğludur,  
Hakk Rasulü Mustafa'nın bağlısıdır,*

*Taliblere söyleyen sözü bir nasihatıdır,  
Hikmet söyleyip, ahaliye saçar olacak. (5, 444)*

Əsərin dil xüsusiyyətləri onun XII əsrə deyil, daha sonrakı yüzilliklərə aid olduğunu bir daha sübut edir. “Divani-Hikmət”də minacat, nət və dörd xəlifəyə həsr edilmiş hikmətlərdən əlavə digər bütün hikmətlər Allahın vahidliyi, peyğəmbərə sevgi, ilahi məhəbbət, şəriət, sünnət, ibadət, cənnət, cəhənnəm, qiyamət günü, dünyanın faniliyi, var-dövlətin puçluğu və s. bu kimi məsələlərə həsr olunmuşdur. Ancaq əsərin ayrı-ayrı nüsxələri arasında kəskin fərqlərin olması onların ayrı-ayrı şəxslər tərəfindən və müxtəlif vaxtlarda tərtib olunduğunu göstərir. Qeyd edək ki, hikmətlərin bir qismi itmiş və ya dəyişikliyə məruz qalmışdır. Hikmətlərin hansının Ə.Yəsəviyə aid olduğunu müəyyənləşdirmək də hər zaman mümkün olmur. Yəsəvinin hikmətləri ilə dərvişlərin hikmətləri bir-birinə qarışmış, bəzən də dərvişləri ona olan sonsuz hörmətlərindən öz adlarını divana daxil etməkdən çəkinmişlər. “Divani-hikmət”in ayrı-ayrı nüsxələrində toplanmış hikmətlərin sayı da fərqlidir. Məcmuədəki hikmətlərin bəziləri çox sadə və bədiyyatdan da müəyyən dərəcədə uzaqdırlar. Çünki hikmətlər daha çox öyrədici xarakter daşıyır. Hikmətlərin bədii xüsusiyyətləri Yəsəvinin onları yazmaqda məqsədi və müraciət etdiyi zümrənin sosial-mənəvi səviyyəsi ilə birbaşa bağlıdır. Bir mürşid kimi o çatdırmaq istədiklərini məhz xalq ədəbiyyatının dörtlük formasında olan bu janrdə, heca vəznində və sadə bir türkcə ilə dilə gətirmişdir. Hikmətlər Qaraxanlı türkcəsinin Xaqaniyyə ləhcəsində yazılmışdır. Hikmətlərin sadə bir dildə yazılması, dərk edilməsi çətin olan ifadələrin olmaması onların geniş xalq kütlələri arasında geniş yayılmasına səbəb olmuşdur. Lakin bununla yanaşı məsnəvi və ya qəzəl tərzində yazılmış hikmətlər də mövcuddur. Hikmətlərdən əruz vəznində olanlarının Əhməd Yəsəviyə aid olmaması ehtimallar arasındadır.

Öz təriqətini şəriətin əsasları üzərində quran Ə.Yəsəvi “Divani-Hikmət”də bildirir ki, “mənim hikmətlərim Tanrının buyruğudur, mənim hikmətlərimin qaynağı hədislərdir”. Əhməd Yəsəvinin təbirincə, “hikmət” İslamın əsasları daxilində Allah və insan sevgisini qəlbindən əskilməyən və Həzrəti Peyğəmbərin şəriətinə və sünnətinə ürəkdən bağlı olan insanın Rəbbini tanımasının və özünü dərk etməsinin mənzum ifadəsidir. Ə.Yəsəviyə görə şəriət və təriqət ayrı-ayrı şeylər deyildir. Şəriət və təriqət kamillik yoluna qovuşmaqda müxtəlif tərəflər olsa da, “tamın”, “bütöv”ün ayrılıqda hissələridir. Şəriətə söykənməyən təriqət batildir. Şəriət imanın zahiri, təriqət isə batinidir. Təriqətə daxil olan hər kəs əslinə qovuşmuş olur. O, təriqət, həqiqət, iman kimi məfhumları vəhdətdə qəbul edir:

*Her kim eylese tarikatın davasını,  
İlk adımı şeriata koymak gerek,  
Şeriata işlerini tamam eyleyip,  
Ondan sonra bu davayı kılmak gerek.*

*Şeriatsız söz etmezler tarikatta,  
Tarikatsız söz etmezler hakikatta,  
İş bu yolların yeri bilinir şeriatta,  
Hepsini şeriattan sormak gerek.*

*Ondan sonra bir er gerek iradeli,*



*Olmuş olsa o bir erden icazetli,  
Şeriatte doğru uygun kerametli,  
Öyle erin eteğinden yapışmak gerek. (5, 173)*

Yəsəvi bütün hədislərində insanları ilahi eşqə çağırır. İlahi eşq varlığın səbəbi və mənasıdır. Yalnız bu eşq yolu ilə Allaha çatmaq olar, ilahi eşq həm can, həm imandır. İlahi eşq Allahın insanlara bir lütfüdür. Bu lütfə sahib olanların daxili hər pislikdən xilas olar. Yəsəvilik təliminə görə bütün varlıqlar ilahi eşqin təcəllası olduğu üçün həmin eşqin sayəsində də maddi aləm yoxluqdan varlığa doğru hərəkət edir. Bu qarşılıqlı eşq təriqətin əsas məğzidir. İnsanın tanrısına doğru can atması bu cazibənin – eşqin nəticəsidir. İnsanı Allah yolundan ayıran nəfsdir, buna görə də nəfsdən azad olmaq, dünya nemətlərindən əl çəkmək lazımdır. Əhməd Yəsəviyə görə Həzrəti Peyğəmbərə layiq ümmət ola bilmək üçün iki şərt var. Birincisi, Allahın kəlamlarını, ikincisi Peyğəmbərin sünnətlərini yerinə yetirmək. Ə.Yəsəvi üçün yer üzündə nümunəvi tək insan Həzrəti Məhəmməddir. Hər bir kamil insan dünya malı üçün çalışmamalı, dünyanın fani və vəfasız olduğunu bilməli, Haqdan başqa hər bir şeyi könlündən çıxarmalı, insanlara qarşı haqsızlıq etməməlidir, özünü hər kəsdən aşağı görməlidir. Ululuq Allaha məxsusdur, qul isə acizdir və bunu heç vaxt unutmamalıdır.

Allah-Təala, Həzrəti Peyğəmbər və bütün yaradılanlara qəlbən bağlı olan Xoca Əhməd Yəsəvinin hikmətlərdə ilahi sirrləri açmağa, yaradılışın mahiyyətini verməyə çalışır. Təsəvvüfə görə, Allah insanı yoxdan var etmişdir. Allah nuru ilə sarılmış insan mahiyyətindən qoparaq yer üzünə gəlir və bəlkə də bütün iztirablarının səbəbi “birlik halından” qopmasıdır. “Qurani-Kərim”in Hud surəsində deyildiyi kimi, “dönüşünüz yalnız Allaha olacaqdır; O hər şeyə qadirdir”. Yer üzündə heç bir canlı yoxdur ki, ruzisi Allahdan gəlməsin. Hər insanın həm iki dünyada olacağı yeri bilən Odur. Onun verdiyi ruzi ilə razılaşan, ibadətini edən gözü-könlü tox qulları mütləq yaradanın sevdiklərindən olacaqdır.

*Ümmət olsan, gariblere uyar ol sen,  
Ayet ve hadisi her kim dese, duyar ol sen,  
Rızk, nasip her ne verse, tok gözlü ol sen,  
Tok gözlü olup şevk şarabını içtim ben işte. (5, 44)*

*...Ümmət için Rasul daima kaygı çekti  
Dileyip ümmet günahını Hakk'tan aldı;  
Gece gündüz namazda durdu, Tanrı'm bildi;  
Dilde ümmetim der, gönülde yalandır.*

*Ümmət olsan, Mustafa'ya bağlı ol,  
Dediklerini can ve gönülde sen de eyle,  
Gece namazda, gündüzleri oruçlu ol,  
Gerçek ümmetin rengi tıpkı samandır. (5, 282-283)*

Ruhun bədəndən ayrılması kimi qəbul etdiyi ölümü “Qurani-kərim” ayələrinə əsaslanaraq dəyərləndirən Xoca Əhməd Yəsəvinin düşüncəsində insan ölümdən qorxmamaq üçün onu anlamaq, “sağ ikən ölməyi” bacarmaq lazımdır. Çünki ondan qaçış yoxdur, hər kəs onu dadacaqdır.

*Başın gider bu yollarda, hazır ol,*



*Aşık yolunda ölmeden önce muhakkak öl,  
Pir eteğini sıkı tutup hizmet eyle,  
Hizmet eyleyenin asla yolda kaldığı yok. (5, 279)*

Ə.Yəsəviyə görə insan 4 qapıdan keçərək Allaha, ilahi hüzurə, əbədi rahatlığa, xoşbəxtliyə qovuşa bilər: **Şəriət** (İslamın hökmlərini yerinə yetirmək) qapısı; **Təriqət** (Təsəvvüfü dərk etmək) qapısı; **Mərifət** (Kainatı ilahi sirlər ilə birlikdə dərk etmək) qapısı; **Həqiqət** (Yeganə yaradan olan Allaha çatmaq) qapısı.

Ə.Yəsəvi bu 4 prinsipi 10 hissəyə ayıraraq 40 qapı şəklində təqdim etmişdir. Əsl müsəlman olmaq üçün bu 40 qapıdan keçmək lazımdır. Yəsəviyə görə həyat uzun bir ibadət yoludur. Tanrı aşıqları üçün bu yol nə qədər uzun olsa da yeni qısa sayılır. Bu fani həyat aşıqın Tanrıya olan qulluğunu tam yerinə yetirə bilməsi və ibadətini tamamlaması üçün kifayət deyildir. Buna görə də ömrün hər anını, hər dəqiqəsini Allah sevgisi ilə dolu keçirməli və ibadətini yaşamaq amilinə çevirmək lazımdır. Hər şeydən əvvəl nəfsi öldürməyi bacarmaq, öz mənliliyindən uzaqlaşaraq “sevgi bağına” girmək lazımdır. Yalnız bu iradə tərbiyəsi ilə insan kamil insana çevrilə bilər.

Əhməd Yəsəvi hikmətlərdə 1 yaşından 63 yaşına qədər hər bir yaşda keçdiyi kamilləşmə prosesini pillə-pillə qələmə alır. Məsələn, artıq 48 yaşından etibarən bu fani dünyanın Ə.Yəsəvi üçün ağır gəlməsi təsadüfi səciyyə daşımır. Çünki bu zaman baxımından cismi onun üçün Allaha qovuşmaqda ən böyük əngəldir. “Kırk sekizde aziz candan bizar oldum” deyən Xoca Əhməd Yəsəvi bu maddi sıxıntıdan qurtulmaq istəyir. Bunun tək yolu ölümdür. Hər bir Allah aşıqı ölümü Allaha qovuşmaq vasitəsi kimi görür. “Qurani-Kərim”in “Bəqərə” surəsində də deyildiyi kimi **“Biz Ona məxsus və ona qayıdacağıq”**. Ancaq İlahinin hüzuruna getmək o qədər də asan deyildir. O, hər an, hər dəqiqə günah qazanmaqdan qorxur, ehtiyat edir. Onun qorxusu cəhənnəmdə yanmaq qorxusu deyil, cəhənnəmə gedib Allahı görməkdən məhrum olmaq qorxusudur. Axı Allahı yalnız cənnətə düşənlər görəəcək.

*Kırk sekizde aziz Candan şikayətçi oldum;  
Günah derdi sakat kıldı hasta oldum,  
O nedenle Hakk'tan korkup uyumaz oldum  
Zatı ulu Rabbim, sığınıp geldim sana. (5, 60)*

Ə.Yəsəvi 63 yaşına çatanda “Artıq bizim üçün yerin altı yerin üstündən daha xeyirlidir” deyərək özünə yerin altında bir otaq (çilləxana) düzəldərək ölənkə kimi burada yaşamışdır. Bəzən yerin altına getdikdən sonra 10 il ərzində, yəni 73 yaşına, bəzən də 120 yaşına qədər yaşadığı söylənilir. Ə.Yəsəvi Həzrəti Məhəmmədin 63 yaşında vəfat edərək yer altına getdiyini və bu səbəbdən yer üzündə peyğəmbərimizdən daha çox yaşamaqdan həya etdiyini göstərmişdir. O, bunu “Divani-Hikmət” əsərində belə dilə gətirir:

*Altmış üçte çağrı geldi; “Kul yere gir!,  
Hem canınım, cananımın, canını ver,  
Hu kılıcını ele alıp nefsini kır...”  
Bir ve Var'ım, Cemalini görür müyüm?*

*Kul Hoca Ahmed, nefsi teptim, nefsi teptim,  
Ondan sonra cananımı arayıp buldum;  
Ölmeden önce can vermenin derdini çektim,*

*Bir ve Var'ım, cemalini görür müyüm? (5, 63)*

Yəsəvinin düşüncəsində insan həyatının əsas mənası təmiz və əxlaqlı ömür sürməkdir. Yəsəvi həyatı ilahi, heyvani və şeytani olaraq 3 qrupa ayırır. Nəfs insani, heyvani və şeytani düşüncələrin kəsişdiyi nöqtədədir. O, Allaha təslim olmaq, mərifət və iman sahibi olmaqla nəfsdən uzaqlaşmağın mümkün olduğuna inanır. Bu həyatda əxlaq və fəzilətlə ömür sürmək o dünyadakı həyatı müəyyənləşdirən başlıca şərtidir. İnsanın nəfsinə məğlub olaraq şeytana təslim olarsa, insan Allaha qovuşmaq imkanından məhrum olacaqdır.

*Kul Hoca Ahmed, tevbe giysisini giymek gerek,  
Hakk'tan korkup, kötü nefsi bırakmak gerek,  
Halktan kaçıp, yalnız Hakk'ı sevmek gerek,  
Aslın toprak, sudan olup, cemâl görün.*

*Vah ne yazık geçti ömrüm bilemedim,  
Candan geçip Hazret'e doğru varamadım,  
Nefsdən geçip Hakk emrini yapamadım,  
Ölüp varsam hasret bana yeter dostlar. (5, 187)*

Əhməd Yəsəvi yaşadığımız dünyanın faniliyini hər fürsətdə yada salır, hər bir Allah bəndəsini bu həqiqəti bir an olsun belə unutmamağa çağırır. Qəflətdə yatan bəndələri oyatmağı özünə borc bilən Əhməd Yəsəvi elə bu səbəbdən də hər atılan addım, hər görülən iş üçün bir gün mütləq hesabat veriləcəyini xatırladır:

*Dünya benim mülküm diyen sultanlara,  
Alem malını sayısız yığıp alanlara,  
Yeme içme ile meşgul olanlara,  
Ölüm gelse, biri vefa kılmaz imiş. (1, s.227)*

*...Bende nice yaş yaşasa, ölmesi var;  
Gören göze bir gün toprak dolması var;  
Bu dünyaya sefer kılanın gelmesi var;  
Ahirete sefer kılan gelmez imiş. (1, s.231)*

Maddi dünya nemətləri üçün çalışmaq yerinə ibadəti üstün bilən hər insan ən böyük mükafatla – Yaradanın camalını görməklə mükafatlanacaqdır. Bunun isə əvəzi yoxdur:

*Toprak gibi hor görül nefsin ölsün,  
Halk içinde rezil ol alem gülsün,  
Gerçek gönülde ağlayıp gör Allah bilsin,  
Hakk cemalini göstermese perişan olunur.*

*Gözyaşını derya eyle rahmeti gelsin,  
Garib olup yolda yat elini tutsun,  
Gizlice yürüyüp ibadet eyle Allah bilsin,  
Hakk cemalini göstermese perişan olunur. (5, 204)*

Əhməd Yəsəvi düşüncəsində insan maddi aləmə bağlanmasa, Allah ilə arasındakı sirr pərdəsinin mahiyyətini bilsə, əsl azadlığın dadını anlayacaqdır. Bunun üçün özünü tanımalı, Allahı dərk etməlidir:

*Gece-gündüz ahiretin gamını çek,  
Gece uykusunu haram eyleyip ibadet eyle,  
Muhabbetin şevki ile göğsünü yar,  
Hakk cemalini göstermese perişan olunur.*

*Haram ehli, ben-benlikten kaçıp yürü,  
Ehlini bulursan gözde yaşını saçıp yürü,  
Muhabbetin şarabından içip yürü,  
Hakk cemalini göstermese perişan olunur. (5, 202)*

“Xacəyi-Türkistan”, “Piri-Türkistan”, “Həzrəti-Sultan”, “Həzrəti-Türkistan” kimi adlarla bütün türk ellərində hörmətlə yad edilən Xoca Əhməd Yəsəvinin özündən sonra qoyub getdiyi əvəzsiz yadigar – “Divani-hikmət” əsəri daşdığı dərin məna yükü və geniş bir ərazidə yaşayan türklərin mənəvi cəhətdən təkamülünə göstərdiyi qüvvətli təsirlə yanaşı Türk ədəbiyyatı tarixində “Qutadqu-bilik”dən sonra ikinci ən qədim nümunə və türk təsəvvüf ədəbiyyatının ilk yazılı nümunəsi kimi də böyük əhəmiyyətə malikdir.

## ƏDƏBİYYAT

1. Ahmed-i Yesevi. Divan-i Hikmet'ten seçmeler (hazırlayan: prof. dr.Kemal Eraslan). Ankara, 1991
2. Banarlı N.S. Resimli türk edebiyatı tarihi, II cild. İstanbul: Milli Eğitim Basımevi, 1971, 634 s.
3. Bayat F. Xoca Əhməd Yəsəvi və xalq sufizminin bəzi problemləri. Bakı, 1997
4. Əhməd Yəsəvi. Divani-hikmət (tərtib edən və öz sözün müəllifi Nizami Cəfərov). Bakı, Çarşıoğlu, 2004, 128 s.
5. Hoca Ahmet Yasevi. Divani-hikmet (Editör: Mustafa Tatcı). Ankara: Hoca Ahmet Yesevi Uluslararası Türk-Kazak Üniversitesi, 2017, 496 s.
6. Köprülü M.F. Türk edebiyatında ilk mutasavvıflar. İstanbul: Alfa yayıncılık, 2016, 560 s.

## ƏHMƏD YƏSƏVİ YARADICILIĞININ LİŦQVİSTİK XÜSUSİYYƏTLƏRİ

### LINGUISTIC FEATURES OF AHMAD YASAWI'S CREATIVE ACTIVITY

**Dosent Qənirə Əsgərova**

Naxçıvan Dövlət Univeersiteti  
Naxçıvan Dövlət Universiteti Tarix-filologiya fakültəsi  
Azərbaycan dili və ədəbiyyat kafedrası

#### XÜLASƏ

Məqalədə türk dünyasının böyük simalarından olan Əhməd Yəsəvinin yaradıcılığında linqvistik cəhətlər incələnir. Onun yaradıcılığı üzərindəki araşdırma şairin dilinin çağdaş türkcələrdən, o cümlədən bizim dilimizdən bir sıra fərqli xüsusiyyətlərini üzə çıxarır. Bu baxımdan şairin poeziyasındakı fərqli dil xüsusiyyətləri ön plana çəkilir. Məqalədə Əhməd Yəsəvinin dilindəki səs əvəzlənmələri, yönlük halda –“ğa” şəkilçisinin, samitlə bitən sözlərin təsirlik halda –“ni” şəkilçisinin, sözün əvvəlində-ğ” səsinin işlənməsi, açıq, incə saitlərin qapalı qalın saitlə əvəzlənməsi, arxaikləşmiş sözlər (yığlamak, nitəg, tanqla), alınma leksemlərə (düşvar) münasibət məsələləri izah olunur. Şairin dilindəki linqvistik xüsusiyyətlərdən biri –dir<sup>4</sup> xəbərlilik şəkilçisinin passiv mövqedə olmasına diqqət çəkilir, bu da vurğulanır ki, bu əlamətə “Kitabi-Dədə Qorqud” dastanının da dilində rast gəlik və çağdaş türk dilində indi də qorunmaqdadır. Tarixi qrammatikamızda ikinci şəxs əmr şəklində -gil<sup>4</sup> əlamətinin işlənməsi halları çox olmuşdur və bunu qədim türkdilli mənbələrdə, o cümlədən Əhməd Yəsəvinin də dilində müşahidə etmək mümkündür və bu faktlar da məqalədə incələnmişdir.

Müəyyənləşdirilmişdir ki, şairin işlətdiyi xitablar yalnız bədii təsir yaratmaqla məhdudlaşmır, eyni zamanda, poetik sintaksis zəruriliyi kimi dərk edilir. Məqalədə Əhməd Yəsəvinin dilində maraqlı dil faktlarından biri –“imış” hissəciyinin bütöv şəkildə işlənməsinə diqqət çəkilmiş, və müəyyənləşdirilmişdir ki, hazırda bu əlamət türk dillərinin çoxunda, o cümlədən bizim dilimizdə işlənmə dairəsini daraldaraq daha çox ilk saitinin düşməsi ilə işlənmə xüsusiyyətinə görə səciyyəvidir.

Məqalədə irəli sürülən elmi-nəzəri fikirlər şairin yaradıcılığında alınmış örnəklərlə təsdiq olunur.

**Açar sözlər:** dil, üslub, alınma sözlər, arxaizmlər, Əhməd Yəsəvi “Divani Hikmət”

#### Summary

The article examines the linguistic aspects of the work of Ahmed Yasawi, one of the great figures of the Turkic world. The study of his work reveals a number of distinctive features of the poet's language from modern Turkic, including ours. In this regard, various linguistic features of the poet's poetry come to the fore. The article explains the sound substitutions in the language of Ahmad Yasawi, the question of the declension of the suffix -ğa, the declension of words ending in a consonant, the declension of the suffix -ni, the declension of the sound “ğ” at the beginning of the word, the replacement of open, fine vowels with closed ones, the attitude to archaic words (yığlamaq, nitəg, tanqla), borrowed lexemes (düşvar). One of the linguistic features of the poet's language is the presence of the suffix -dir

<sup>4</sup> expressing predicative in the passive position. The fact that this feature is also found in the language of the epic “Kitabi-Dede Gorgud” and is preserved in modern Turkish even now is emphasized as well. In our historical grammar, there were many cases of using the imperative mood of the second person in the form of **-gil**<sup>4</sup>, and this can be observed in ancient Turkic sources, including in the language of Ahmad Yasawi, and these facts were described in detail in the article.

It is identified that the addresses used by the poet are not limited only to the creation of artistic impact, but at the same time are realized as the need for poetic syntax. The article considered one interesting linguistic fact in the language of Akhmet Yasawi - the processing of the particle **-imiş** as a whole. It was found that at present this feature is characteristic to most Turkic languages, including ours, due to the fact of narrowing the scope of processing, and more often with the fall of the first vowel:

The scientific and theoretical ideas put forward in the article are confirmed by samples from the poet's work.

**Keywords:** language, style, borrowed words, archaisms, Ahmed Yasawi "Divani Hikmat"

## GİRİŞ

Əhməd Yəsəvi türk xalqlarının tarixində izi və sözü olan böyük simalardan biridir. Onun yaradıcılığı böyük türk dünyasının nadir incilərindən hesab edilir. Əhməd Yəsəvinin şəriyyəti, ilk növbədə, əsərlərin dilindədir. Onun dedikləri adi fikirlərin çərçivəsinə sığışmır, poetik baxımdan dərk edilməyə yön alır və bu prosesdə bədiiliyin sürəti artır. Əhməd Yəsəvinin yaradıcılığı bədii zövqdən başqa, etik və dini-əxlaqi fikirlər tərbiyə edir. Maraqlıdır ki, şairin əsərləri nəsr şəklində də təqdim edilsə, onların estetik gözəlliyi azalmaz.

Əhməd Yəsəvinin ədəbi-mədəni irsi onun sufizmin bədiiləşdirilməsinin, islam dininin təbliğinin əsaslandırılmasına yönəlmiş əsərlərdən ibarətdir. “Yəsəvi qədər türkün ruhunu, dünyagörüşünü, məişətini, həyat tərzini duyan olmayıb, bu təbii ahəngi ilk dəfə Ə. Yəsəvi tutub, ona milli dil, üslub, milli forma, vəzn biçimi verib. 800 ildən artıqdır ki, Yəsəvi hikmətləri özünün sadə, adi həqiqətlərlə türkün mənəvi məkanının təşəkkülündə, inkişafında və möhkəmlənməsində intensiv iştirak edir”(Əliyev, 2011). Təsadüfi deyildir ki, Əhməd Yəsəvinin “Divani-hikmət” əsəri öz dövründə “Allaha olan sevginin ən müqəddəs duası” kimi yüksək dəyərləndirilir.

## Əsas

"Divani-hikmət" əsəri, ilk növbədə, maraqlı qafiyə sistemi ilə diqqəti cəlb edir. Xüsusilə də əsərdəki dördlüklər heca vəznini xatırladır və onlarda xalq şeri janrı olan qoşmalara xas xüsusiyyət özünü göstərir. Bu əlamət Əhməd Yəsəvinin dil şirinliyinə imkan yaradır. Xüsusilə də onların bölgüsü xalq yaradıcılığından qidalanması ilə seçilir. Şeirlərin ölçüsündə milli türk heca vəzninin izləri var. Təsadüfi deyildir ki, onun “Divani-hikmət” əsəri “türk-sufi şeirinin genetik proqramı” hesab olunur.

Tarixi məlumatlardan məlum olur ki, Əhməd Yəsəvi ərəb və fars dillərini yüksək dərəcədə bilirmiş. Lakin o, əsərlərini milli dildə yazmışdır. Bu haqda əsərlərinin birində Əhməd Yəsəvi demişdir:

Miskin, zəif Xoca Əhməd, yeti peştingə rəhmət,  
Farsi tilni bilibən xub itadur türkini.  
(Miskin, zəif Xoca Əhməd, yeddi cəddinə rəhmət,  
Fars dilini bilsə də, türkidə gözəl danışır).

Əsərlərinin milli forma və məzmunu, milli ahəngi ilə Əhməd Yəsəvi öz xalqının oğludur və o, xalqı üçün düşüncələrini, xalqa demək istədiklərini onun öz dilində ifadə edərək türk dillərinin estetik gözəlliklərini, mənə anamlarının bolluğunu təqdim etmişdir. Maraqlıdır ki, şairin sufilik məzmunu daşıyan əsərləri oğuz türk dil mədəniyyətinin göstəricisidir. Halbuki Əhməd Yəsəvi özbək xalqına mənsubdur və onun doğma dili çağatay (əski özbək dili) dilidir. Şair bu məsələdə də böyüklüyünü göstərmiş, oğuz türkcəsinin geniş imkanlarını və daha

miqyaslı ərazilərdə yaygın olmasını nəzərə almışdır. Ümumiyyətlə, Əhməd Yəsəvi türk dilində əsər mükəmməl bir nümunə olaraq hörmət və ehtirama layiqdir.

Xoca Əhməd Yəsəvi türk mədəniyyətinə bir sıra “ilk”lərin müəllifi kimi daxil olmuşdur. Belə ki, o, türk aləmində ilk təriqət yaradan mütəfəkkir və təsir dairəsi geniş olan ilk böyük sufu şairdir. Bundan başqa, onun poeziyası türk xalqları mədəniyyətini birləşdirən möhtəşəm mənbələrdən biridir.

Əhməd Yəsəvinin yaradıcılığı məna-məzmun baxımından sanbalını dövrümüzə qədər saxlamış, poeziyası ümumtürk mədəniyyətinin qaynağına çevrilmişdir. Onun yaradıcılığı üzərindəki araşdırma şairin dilinin çağdaş türkcələrdən, o cümlədən bizim dilimizdən bir sıra fərqli xüsusiyyətlərini üzə çıxarır. Bu baxımdan, Əhməd Yəsəvi poeziyasının aşağıdakı linqvistik cəhətləri vardır:

1. Şərt şəkilçili sözlərin sonunda ikinci şəxsin əlamətindən sonra “q” samitinin işlənməsi. Bu, bir sıra türk dilləri üçün xarakterik olmuş, bizim dil tarixinə müraciət etsək, dilimizdə bunu müşahidə etmiş oluruq, çünki tarixən dilimizdə -nq və sağır nun *ñ* hərfi işlənmişdir.

Sözni aydım, hər kim olsa dıdartaləb (Yəsəvi, 2004).

Kayda körsənq könlü sınık, mərhəm bolğıl (Yəsəvi, 2004).

Əya, dostlar, kulak salınq ayduğumğa...

Ol səbəbdən altmış üçdə kirdim yirgə (Yəsəvi, 2004).

2. Sözü sonunda cingiltili samit əvəzinə kar samitin işlənməsi:

Kul Xacə Əhməd, candın kiçip yolğa kirgil,

Andın sonqra irənləni yolun sorgil,

Allah dibən Hak yolıda canınq birgil,

Bu yollarda can birməsənq imkanı jok (Yəsəvi, 2004).

3. Bir sıra sözlərdə, xüsusilə də birinci və ikinci şəxs əvəzliliklərinin təkində açıq, incə sait əvəzinə qapalı incə saitin işlənməsi:

Rivayətni körüp Hakka sözləşdim min,

Yüz minq türlüq məlayikkə yüzləştim min (Yəsəvi, 2004).

Nadanlarğa aytsanq, süzünq kılmas qəbul (Yəsəvi, 2004).

Hak zikrini kiçə-kündüz vird eyləməy,

Əya, dostlar, öz canıma cəfa kıldım (Yəsəvi, 2004).

Azərbaycan dilində çox aktiv olmasa da, I şəxs əvəzliyinin “min” variantında işlənməsi ilə bağlı nümunələr rast gəlirik. Əmaninin dilində biz buna təsadüf edirik:

Min qalmışam infial birlə

4. Açıq, incə sait əvəzinə qapalı qalın saitin işlənməsi:

Işk bağını mihnət tartıp kögərtməsənq,

Xarlık tartıp şom nəfsinqi öldürməsənq,

Allah dibən içkə nurnı toldurmasanq,

Vallah, billah, sində işknı nişanı yok (Yəsəvi, 2004).

5. Saitlə bitən sözlərdə samitin işlənməsi və sözü *ğ* samiti ilə başlanması da Əhməd Yəsəvinin dilində seçilən əlamətlərdəndir:

Işk bazarı **uluğ** bazar suda haram,

Aşıklarğa sindin özgə **ğavğa** haram (Yəsəvi, 2004).

Tarixən dilimizdə -ğ” samiti ilə başlayan sözlərə rast gəlmək olar ki, bi da alınma sözlərdə özünü göstərir.

İntizarım həddən ötdü, hier ilən oldum həlak,

Ğəmlü könlüm halinə bir gəmgüsar olmazmısan? (Xətayi, 2005)

6. Samitlə bitən isimlərin – təsirlik hal şəkilçisindən əvvəl “n” bitişdiricisi qəbul etməsinə təsadüf olunur:

Uşbu yolnu pirsiz dava kığanlarını

Səsan bolup ara yolda kalur irmiş (Yəsəvi, 2004).



Bu hal dilimizdə də özünü göstərmişdir.

Lalətək qanımnı töksə canım aramı durur,

Ğönçə tək bağırmı yarsa gülüzarımdır mənim (Kişvəri,2004).

7. Yönlük hal şəkilçisinin samitlə başlaması, daha dəqiq deyilsə, **n** bitişdiricisinin **ğ** ilə əvəzlənməsi:

Işk **yoliğa** kirqənlərgə dünya haram,

Hər nə kılсанq aşık kılğıl, Pərvərdigar (Yəsəvi, 2004).

Azərbaycan dilində də yönlük hal şəkilçisi-ğə işlənmişdir. Bu -ğə,gə morfeminin məhdud dairədə,həm də qırpaq-qarluq təsiri ilə işləndiyi qeyd edilir. Bu Azərbaycan dili üçün sabit və ümumi forma olmamışdır, çünki ümumxalq dilində bu şəkilçinin geniş yayıldığını göstərən materiallar yox dərəcəsinədir.

Bolğasan dedim həzin könlümğə yarı mehriban

Demədim kim,afəti-cani-fıkarım bolğasan (Kişvəri, 2004) .

8. Günümüz üçün aktiv leksikanı tərək edərək köhnəlmiş leksik-qrammatik vahidlərin işlənməsi:

Yolğa kirqən irənlərdən yolnu sormay,

**Yıqlamaymu**, ey dostlarım, xata kıldım (Yəsəvi, 2004).

“Yıqlamaq” türk dillərində “aqlamaq” sözünün arxaikləşmiş sinonimidir.

Közüm tüştü, könqlüm uçtı, Ərşka açtı,

Ömrüm kiçti, nəfsim açtı, bəhrin taştı.

Karvan köçti, mənzil açtı, xarıp düştü,

Sır ulaştı, **nitəg** bolğay halım məninq? (Yəsəvi, 2004).

“Nitəg”sözü dilimizdəki “necə?”, “nə cür” sual əvəzlilərinin qədim variantıdır.

Tövbə kılıp Hakya yanğan aşıklarğa

**Uçmax** içrə tört **arığ**da şərbəti bar (Yəsəvi, 2004).

Buradakı “uçmax” sözü sonralar öz yerini “cənnət”, “arığ” sözü isə “təmiz, saf” leksik-qrammatik vahidlərinə vermişdir.

Kul Xacə Əhməd, ıxksızlarını işi **düşvar**,

**Tanqla** barsa, Hak körsətməs anğa dıdar (Yəsəvi, 2004).

Buradakı “düşvar” fars mənşəlidir və anlamı “çətin” deməkdir. “Tanqla” isə arxaik sözlərin milli örnəklərindəndir. O, “danla” (sabah) zaman zərfinin dövrü üçün səciyyəvi variantıdır. “Danla” bir çox klassiklərimizin dilində fəal işlənen dil vahidlərindən biridir. Dilimiz üçün köhnəlsə də, dialektlərimizdə yaşayır və “dan ulduzu” birləşməsinin asılı tərəfində bir hissəsini qoruyur. Əsərin dilindəki “görsətmək” feli də diqqəti çəkir. Belə ki, bu söz lüğətlərimizdə “göstərmək” şəklində öz əksini tapmışdır. Lakin xalq danışıq dilində və XX yüzilin 80-ci illərinə qədər ədəbi örnəklərdə “görsətmək” kimi müşahidə olunur.

Ərşü Kürsi Ləvhü Kamə həmə bızır,

Işksızlarğa **duzəx** babın açar, dostlar (Yəsəvi, 2004).

“Duzəx” fars mənşəli söz “cəhənnəm” anlmında işlənen arxalk alınmalardandır. Əhməd Yəsəvinin dilindəki köhnəlmiş sözlərdən çoxu alınmadır. Türk dillərinin lüğət tərkibindəki sözlərin çoxunun (sayların əksəriyyəti, əvəzlik və feillərin hamısının milli mənşəli sözlər olması məlumdur. Başqa xalqlarla bir sıra əlaqələr (ədəbi, mədəni, qonşuluq və s.) nəticəsində dilimizə alınma sözlərin keçməsi də qaçılmaz hadisələrdəndir. Alınma sözlərin çoxunun dildə qarşılığı olsa da, bu, onlara laqeyd münasibətə yol vermir. Belə sözlərə məişət üslubunda ehtiyac olmasa da, digər üslublarda onlardan az və ya çox dərəcədə istifadə hallarına rast gəlirik. Bu mənada, bədii əsərlərin dili səciyyəvidir. “Alınma sözlərin çoxluğu nə dilin müstəqilliyini inkar edir, nə də onun təsir qüvvəsini azaldır” (Qurbanov, 2019). Bundan başqa, alınma sözlərin dilin zənginləşməsindəki rolunu nəzərə alsaq, onların dəyərinin az olmadığını görürük.

Dillərarası əlaqələr Əhməd Yəsəvinin dövündə daha çox əraziləri əhatə etməsə də, mövcud idi. Azərbaycan dilində üslubi sinonimlərin əmələ gəlməsində alınma sözlərin də müəyyən rolu vardır və bu anlamda da, şairin dili maraqlıdır.

9. Ümumtürk dillərinə xas olan səciyyəvi xüsusiyyət kimi t-d əvəzlənməsi (və ya əksinə) əlamətlərinə də Əhməd Yəsəvinin dilində rast gəlirik:

Bu dünyada yaratdığı maxlurlarğa  
İmdi bildim **tiriqlik** (həm) bolmas irmiş.  
Bu ölümün q şərbətidir, açıq şərbət,  
Cümlə aləm içməy andın kalmas irmiş (Yəsəvi, 2004).

10. Ümumtürk dilinə aid “əsgər, qoşun” mənasında olan “çərik” (çəriq-çərig) arxaik sözü də Əhməd Yəsəvinin dilində tez-tez işlənən vahidlərdəndir.

Niçə minqlər **çərig** yığğan xanlar kanı?  
Bu sözləni hər birisi mənə kanı.  
Vəfası yox, bivəfadır dünya, tanı,  
Ğafil adəm körüp ibrət almas irmiş (Yəsəvi, 2004).

Yuxarıdakı örnək Əhməd Yəsəvi dilinin səciyyəvi əlaməti olan z-s əvəzlənməsini də göstərir.

11. İlə qoşmasının tarixi qrammatikamızda və ədəbi dilimizdə “birlə” şəklində işlənməsi məlumdur. Bu cəhəti Əhməd Yəsəvinin dilində də müşahidə edirik:

Mühabbətəni şövki **birlə** yar istəgil,  
Ruzə, namazmuğanımı farzı bolğay (Yəsəvi, 2004).

Söz sənətkarlarının yaradıcılığına onların dilindən qiymət verilməsi lazımdır. Bu, bir tərəfdən, hər hansı bir elmi-nəzəri fikrin təsdiqi üçün dil materialının seçilməsi üçün, digər bir tərəfdən, müəllifin dil-üslub keyfiyyətlərini müəyyənləşdirməkdən ötrü yeni faktları ortaya çıxarır. Bu mənada, Əhməd Yəsəvinin dili maraqlı xüsusiyyətləri ilə diqqətə dəyər mənbələrdəndir. Şairin dilində diqqəti çəkən linqvistik xüsusiyyətlərdən biri –dir<sup>4</sup> xəbərlilik şəkilçisinin passiv mövqeyidir. Bu əlamətə “Kitabi-Dədə Qorqud” dastanının da dilində rast gəlirik və çağdaş türk dilində indi də qorunmaqdadır:

Işk sövdası kimgə tüşsə, rüsva kılır,  
Pərtəv salıp Hak özige şeyda kılır,  
Məcnunsifat ağlın alıp Leyla kılır,  
Allah hakkı, bu sözləni yalğanı **yok** (Yəsəvi, 2004).

Yuxarıdakı örnək son misrada xəbər yerində işlənən “yok” sözünün morfoloji əlamətsiz işlənməsini göstərməklə yanaşı, ümumtürk dilinin aktiv leksik-qrammatik vahidi olan “qılmaq” felinin fəallığını da təsdiq edir. Bu söz çağdaş dövrümüzdə də türk dilində işlənmə tezliyi ilə diqqəti cəlb edən dil vahidlərindəndir. Bizim dilimizdə isə arxaik plana keçərək “namaz qılmaq” ifadəsinin tərkibində qorunub saxlanır. Bəzi çağdaş mənbələrdə “çarə qılmaq” ifadədi ilə də qarşılaşırıq.

11. Əhməd Yəsəvinin dilində maraqlı dil faktlarından biri –miş hissəciyinin bütöv şəkildə işlənməsidir ki, hazırda bu əlamət türk dillərinin çoxunda, o cümlədən bizim dilimizdə işlənmə dairəsini daraldaraq daha çox ilk saitinin düşməsi ilə işlənmə xüsusiyyətinə görə səciyyəvidir:

Niçə minqlər çərig yığğan xanlar kanı?  
Bu sözləni hər birisi mənə kanı,  
Vəfası yok, bivəfadır dünya, tanı,  
Ğafil adəm körüp ibrət **almas irmiş** (Yəsəvi, 2004).

Tarixi qrammatikamızda ikinci şəxsin əmr şəklində -gil<sup>4</sup> əlamətinin işlənməsi halları çox olmuşdur və bunu qədim türkdilli mənbələrdə, o cümlədən Əhməd Yəsəvinin də dilində müşahidə etmək mümkündür:

Kul Xacə Əhməd, aşık bolsanq, candın kiçkil,  
Andan sonqra şövk şərabın toya içkil,

Günahınqını səbük kılıp munda öçkil,  
Səbük kılğan uçmax içrə kirər irmiş (Yəsəvi, 2004).

Sonralar həmin əlamət dilimizdə öz yerini –ginən<sup>4</sup> şəkilçisinə vermiş, get-gedə işlənmə faktları azalmış, hazırda onun izini xaiq danışığında və dialektlərimizdə görmək mümkündür. Əhməd Yəsəvi sözlə davranış mədəniyyətinin yüksəkliyi ilə seçilən şairlərdəndir. Onun sözləri fikirlərə uyğunlaşdırmaq, mətləbləri bədiiləşdirmək sənətkarlığı yüksəkdir. Bu səbəbdən də şairin əsərləri sadə söhbət şirinliyi təsirini indi də qoruyub saxlayır. Əsərlərindəki lirik-emosional ruh, fikirlərin poetikləşmə dinamikliyi sözün əhəmiyyəti üzə çıxarır. Şairin dilində hikmətin təkamülü get-gedə daha geniş miqyas alır. Onun sözlərinin deyimi və duyumu arasında dərin bağlılıq özünü göstərir. Ənənəvi məcazlar, söz-ifadə qəlibləri, maraqlı müraciətlər haqqa bağlılığı güclü şəkildə aktuallaşdırılır və bu, bədii dilə təsirsiz qalmır, fəlsəfi idrakla bədii düşüncəni birləşdirir.

Şərqin bir sıra yazarlarının dilindəki sadəlik onların üslub xüsusiyyəti kimi səciyyələnilir. Ümumiyyətlə, bu şairlərin üslubunda ortağ cəhətlər çoxdur. Bunlardan biri də həmin dövün əsərlərində, o cümlədən Xoca Əhməd Yəsəvinin yaradıcılığında İslam dininin müqəddəs kitabından – “Quran”dan alınan ayələrin bədii üsluba gətirilməsidir. Bu baxımdan da, Əhməd Yəsəvinin türk şairlərinə təsiri çoxdur.

Araşdırmalar şairin yaradıcılıq sənətkarlığında dilinin daha irəlidə olmasını əsaslandıran faktları üzə çıxarır. Əhməd Yəsəvinin dil özünəməxsusluğunda xitabları xüsusi qeyd etmək lazımdır. Belə ki, şairin işlətdiyi xitablar yalnız bədii təsir yaratmaqla məhdudlaşmır, eyni zamanda, poetik sintaksis zəruriliyi kimi dərk edilir. Bu baxımdan, onun dilindəki “dostlar” xitabı təsir gücü ilə seçilir. Maraqlıdır ki, həmin xitab çağırış nidası ilə birlikdə poetik ovqat yarada bilir:

Əya, dostlar, hiç bilmədim min yolunı,  
Səadətka bağlamadım min bilimni,  
Ğiybət sözdin hiç yığmadım min tilimni,  
Nadanlığım mini rüsva kılar, dostlar (Yəsəvi, 2004).

“Əya” nidası özündən sonrakı xitabın təsirini artırmaqla diqqəti cəlb edir və onsuz da xitablarda dəyişən vurğunu daha da qüvvələndirir. Həmin xitab hazırda dilimizdə “ay, ey” çağırış nidası kimi işlənir, lakin Qazax danışığı faktlarında indi də “aya, ayə” şəklində işlənməkdədir.

Əhməd Yəsəvinin ədəbi-bədii irsi maraqlıdır və bu möhtəşəm qaynaqda Orta Asiya xalqlarının mədəni dünyagörüşünün birliyini ortaya qoyan cəhətlər vardır. Bütün türkdilli məkanlarda tanınan, oxunan, təsir edən və sevilən Əhməd Yəsəvi sağlığından indiyə qədər maraqla izlənmiş, onun yaradıcılığına dəfələrlə müraciət olunmuşdur. Bu mənada, bizim ölkəmizdə də bu böyük ədib-filosofof istə münasibət bəslənmiş, onun yaradıcılığı bir sıra araşdırmaların mövzusunda çevrilmişdir. “Ədəbiyyatımızda Nəvai təsiri” (Salman Mümtaz) “Yəsəvi və yəsəvilik Azərbaycanda” (Əziz Mirəhmədov), “Əhməd Yəsəvi” (Pənah Xəlilov), “Yəsəvilik və Azərbaycanda şaman-dərviş mədəniyyət” (Bəhlul Abdulla), “Xoca Əhməd Yəsəvi və xalq sufizminin bəzi problemləri” (Füzuli Bayat) kimi dəyərli tədqiqatlarda bu böyük türk oğlunun şəxsiyyət və sənətkarlığı haqqında qiymətli fikirlər irəli sürülmüşdür. Bundan başqa, Gülşən Əliyevanın (Kəngərlinin) “Sufizm” adlı monoqrafik araşdırmasında Əhməd Yəsəvinə geniş şəkildə tanıtılacaq məsələlərlə tanış oluruq. “Xalq yazıçısı Anar, professorlardan Tofiq Hacıyev, Kamil Vəli Nərimanoğlu, Nizami Cəfərov, ədəbiyyatşünas Arif Əmrahov və başqaları türk xalqlarının kultür tarixində Xocanın mövqeyinə dair tərəvətli fikirlər söyləmişlər. Lakin bütün bunlara baxmayaraq “Yəsəvi və Azərbaycan” mövzusu hələ də özünün hazırlıqlı tədqiqatçısını və əhatəli, konseptual təhlilini gözləyir” (Əsgərli, 2008). Bundan başqa, onun yaratdığı və başında durduğu yəsəviyyə təriqətinin müridləri arasında azərbaycanlıların da olduğu bir sıra tarixi mənbələrdən bəllidir.

**Nəticə**

Mənbələrdə “Türküstan piri” adına layiq görülən Əhməd Yəsəvinin dili asan anlaşılmaq imkanına malik olan dildir. Onun əsərləri poetik enerjisi ilə dilinin daxili xüsusiyyətlərinin əsasını təşkil edir. Daxili xüsusiyyətləri zəngin olan dil heç zaman təsirsiz qalmır. Dilin bu xüsusiyyətlərinin ortaya çıxmasında yazarların rolu və əməyi böyükdür. Ümumtürk dilinin daxili özəlliklərini zənginləşdirən Əhməd Yəsəvi bu dili hikmət xəzinəsi kimi təqdim etmişdir.

Əhməd Yəsəvi təsdiq etdi ki, türk dili ən gözəl fikirləri, müxtəlif mövzuları ifadə etmək gücünə və ləyaqətinə malikdir. Beləliklə, Xoca Əhməd Yəsəvinin ümumtürk dili qarşısında xidmətləri böyükdür. Türk dilinin anlaşıldığı bütün məkanlarda Əhməd Yəsəvinin oxumayan tapılmaz. Onun əsərləri dövrünün dil və ədəbi ənənələrinə uyğun yazılmışdır. Bu böyük fikir və din adamının ideya və nəsihətləri indi də aktualdır.

## ƏDƏBİYYAT

1. Əliyev R. Türk ədəbiyyatının iki zirvəsi Əhməd Yəsəvi və Yunis Əmrə sufi ədəbiyyatının ən parlaq simələrindəndir / Xalq Cəbhəsi, 2011-ci il, 11 iyun, s.14.
2. Ərəb və fars sözləri lüğəti. Bakı, Yazıçı, 1985, 1036 s.
3. Əsgərli Z. Könüllərin fatehi-Əhməd Yəsəvi. “Azərbaycan” jurnalı, 2008, № 1.
4. Qurbanov A. Müasir Azərbaycan ədəbi dili. I cild (2 cilddə). Bakı, 2019. 464.
5. Yəsəvi Ə. Divani-hikmət. Bakı, Çarşıoğlu, 2004, 128 s.
6. Kişvəri. Əsərləri. Bakı, Şərq-Qərb, 2004, 176 s.
7. Ş.İ.Xətayi. Əsərləri. Bakı, Şərq-Qərb, 2007, 384 s.

## VARIATION OF MOSQUITOES' GENERA AROUND POLAC ENVIRONMENT

**Dr. Olubunmi T. OLORUNPOMI**

Nigeria Police Academy, Faculty of Science, Department of Computer Science and Mathematics, Wudil  
Kano State, Nigeria.

ORCHID ID: <https://orcid.org/0000-0002-4886-7880>

**Dr. Rabi S. DUWA**

Nigeria Police Academy, Faculty of Science, Department of Biological Sciences, Nigeria Police  
Academy, Wudil, Kano, Nigeria

ORCHID ID: <https://orcid.org/0000-0001-5886-7537>

### ABSTRACT

The survey of adult mosquitoes in four selected sites in Nigeria Police Academy (Polac), Wudil, Kano, Nigeria in July, 2019 was subjected to a two-factor analysis model in order to test for significance differences among sample means. A total of one thousand and sixty (1060) mosquitoes comprising of 3 genera; Anopheles, Aedes and Culex were identified in the girls' hostel, girls' hostel staircase, quarter guard, and clinics. Anopheles mosquitoes was higher in terms of abundance with a total number of 632 samples, about 36.79% followed by Culex mosquitoes with a total number of 223 samples, about 21.04% and Aedes mosquitoes with a total number of 214 samples, about 20.19%. Also, 170 of the mosquitoes were males; about 16.04% and 890 of the mosquitoes were females; about 83.96%. The population of mosquitoes in girls' hostel was 228, about 21.51%; the staircase of the girls' hostel is 454, about 42.83%; the quarter guard 340, about 32.08%; and the clinic is 38, about 3.58%; thus, abundance of mosquitoes is prevalent in the staircase of the girls' hostel followed by the girls' hostel, quarter guard and the clinic. The interaction plot publicized that the differences between levels of one factor for Aedes will depend on the level of the other factors of Anopheles and Culex mosquitoes. Fishers' significant difference test disclosed that the mean of observation of the staircase is significantly different from the mean of observation of the clinics and girls' hostel; but, not significantly different from the means of the observation of the quarter guard. The Tukey's honestly significant difference test showed that no significant differences were observed between site surveyed sample means of girls' hostel and clinic, quarter guard and girls' hostel, girls' hotel staircase and girls' hostel as well as girls' hotel staircase and quarter guard; but significant differences transpired between site surveyed sample means of quarter guard and clinic, girls' hotel staircase and clinic. Also; significant differences transpired between sample means of Anopheles and Aedes.

Mosquitoes transfer diseases that afflict human health, and communicate quite a few illnesses and parasites; as such, operative mosquito control tools that they can use without posing unreasonable risk to human health and the environment are indispensable.

**Keywords:** Disease, Polac Environment, Human health, Infections, Mosquitoes-Genera, Two-Factor Model



## INTRODUCTION

Mosquitoes are the most important vectors of public health due to their roles in the transmission of diseases such as Malaria, Lymphatic filariasis and others. Apart from their role in the transmission of diseases, the sound they make to announce their presence is also annoying. Different species of this insect have been identified as the vector transmitting these diseases. The females of most species have piercing and sucking mouth parts for sucking blood. Malaria is a life-threatening disease caused and spread by *Plasmodium* parasite and female mosquito vectors, respectively with 92% of malaria cases and 93% of malaria deaths occurring in the African region (WHO, 2018). According to WHO, 2015 the transmission of diseases by mosquitoes is more intense in places where the mosquito life span is longer (so that the parasite has time to complete its development inside the mosquito) and where it prefers to bite humans rather than animals. According to [3] World Malaria Report, Nigeria had the highest number of global malaria cases (25 % of global malaria cases) in 2018 and accounted for the highest number of deaths (24 % of global malaria deaths). The mature female anopheles mosquito needs a blood meal for its reproduction (WHO, 2019).

Two-way analysis of variance enables us to look at the individual and joint effects of two independent variables on one dependent variable; thus, it tells us about the main effect and the interaction effect. Regularly, ANOVA is used to test equality among several means by comparing variance among groups relative to variance within groups (random error). Moreover, the design affords natural replications that result from overlapped factors. Tests of main effects are tests of one factor averaged over levels of the other factors (Bland & Altman, 1996c; Fisher, 1925; Fujikoshi, 1993). Absence of interaction between two factors implies that the additive effect of one factor is identical across all levels of the other factor. In that situation, tests and interpretation of main factors are straightforward. If interactions exist, one must interpret main effects carefully, because relations among mean levels of one factor differ according to levels of the second factor (Fisher, 1925; Kleinbaum, et al., 1988; Winer et al., 1991; Fujikoshi, 1993; Bland & Altman, 1995c; Zar, 1999; Gelman, 2005; Sit, 2007; Kass, 2011).

## MATERIALS AND METHODS

### Study Area and Sites

Nigeria Police Academy, Wudil Kano, Nigeria lies on latitude 11°49`N and longitude 8°51` E and falls within the semi-arid Sudan savannah zone of West Africa about 840 kilometers from the edge of the Sahara Desert as shown in figure 1. Kano has a mean height of about 472.45m above sea level. The temperature of Kano usually ranges between a maximum of 33°C and a minimum of 15.8°C although sometimes during the harmattan, it falls down to as low as 10°C. Kano has two seasonal periods, which consist of four to five months of wet season and a long dry season lasting from October to May. The rainfall in this area ranges between 1016mm and 1524mm with a relative humidity between 60% and 80%. The guinea savannah is divided into two vegetation zone; the northern and southern guinea savannah. The temperature of this area is highly influenced by the Niger Benue trough where heat is trapped.





Figure 1: Map of Nigeria Police Academy Wudil Kano, Nigeria

### Study Design

The study was carried out in four selected sites in some parts of the Nigeria Police Academy, Wudil Kano, Nigeria. These sites are Girls' hostel, staircase, Quarter guard (a building used mainly for the detention of offenders in the Academy premises), and the clinic.

### Sample Collection

In the month of May, 2019 mosquitoes were collected indoors between 05:30pm and 06:00am using the pyrethrum-base aerosol spray (Raid). Mosquitoes were collected on white clothes spread on the floors of the four (4) selected sites: Girls hostel, staircase, quarter guard, and clinic. All knocked down mosquitoes were collected into sample bottles and taken to the laboratory for morphological identification as described by (Amusan, et al., 2007; Gillies & Coetzee, 1987). Mosquitoes were picked with forceps, dropped on a clean slide and then observed under a light microscope with  $\times 40$  objectives. Features such as size of antennae, color and size of the maxillary palps, length of proboscis, colour and shape of abdomen, colour and length of legs, colour of wings etc., were observed and compared. Individual mosquitoes were identified into species level, counted and recorded.

### Statistical Analysis Technique

The dataset comprises of three insects (mosquito); Anopheles, Culex, and Aedes being surveyed at different sites (Girls Hostel, Girl's hostel staircase, Quarter Guard, and Clinic) of Nigeria Police Academy, Wudil, Kano State. The insects have male and female as interaction.

A two-way ANOVA test analyzes the effect of the independent variables on the expected outcome along with their relationship to the outcome itself (Yates, 1934; Kass, 2011). All these variables are varying independently and normally around a mean. Let  $Y_{ijk}$  denote the response random variable in  $k$ -th measure for treatment  $(i,j)$ ;  $k = 1, \dots, n_{ij}$ ,  $i = 1, \dots, I$  indexes the levels of the first factor, and  $j = 1, \dots, J$  indexes the levels of the second factor, then:

$$Y_{ijk} = \mu_{ij} + \varepsilon_{ij} \quad (1)$$

Besides the variation explained by the factors, there remains some amount of unexplained variation  $\varepsilon_{ijk}$ , random error. The mean of the response variable is modeled as a linear combination of the explanatory variables (Gelman, 2005; Gelman and Hill, 2006):

$$\mu_{ij} = \mu + \alpha_i + \beta_j + \nu_{ij} \quad (2)$$

where  $\mu$  is the population group means,  $\alpha_i$  is the additive main effect of level  $i$  from the first factor ( $i$ -th row in the contingency table),  $\beta_j$  is the additive main effect of level  $j$  from the second

factor (j-th column in the contingency table) and  $v_{ij}$  is the non-additive interaction effect of treatment (i,j) from both factors (cell at row i and column j in the contingency table) (Fujikoshi, 1993).

A two-way ANOVA partitions the total sum of squares into within sum of squares and between sum of squares. Carrying out hypothesis test on an appropriate test statistic requires the assumption of normality for the ANOVA model that is;  $Y_{ijk} \sim N(\mu_{ij}, \sigma^2)$  (homoscedasticity) or equivalently  $\varepsilon_{ijk} \sim N(0, \sigma^2)$  and the homogeneity of variance among groups being compared is expected to be similar across all groups. If one of these assumptions is not met, we might need to transform the data using a logarithmic or exponential transformation to reduce the variability in the data, or you may be able to use a non-parametric alternative.

The mean corresponds to mosquitoes (Anopheles, Culex, Aedes) by gender groups (female, male) that are defined by the combination of the two independent variables surveyed at girls hostel, girls' hostel staircase, quarter guard, and clinics has the following hypotheses adopted at 0.05 level of significance. The dataset was analyzed using R programming language.

Hypothesis (I): Main effect insects

$H_0$ : insect group means are all equal versus

$H_A$ : at least one insect group mean is different from the others

Hypothesis (II): Main effect of site surveyed

$H_0$ : surveyed site group means are all equal versus

$H_A$ : at least one surveyed site group mean is different from the others

## RESULTS AND DISCUSSION

Descriptive statistics of table 1 revealed that, a total of one thousand and sixty (1060) mosquitoes comprising of 3 genera; Anopheles, Aedes and Culex were identified during the month of July, 2019 in the girls' hostel, girls' hostel staircase, quarter guard, and clinics. The population of mosquitoes in girls' hostel is 228, about 21.51%; the staircase of the girls' hostel is 454, about 42.83%; the quarter guard 340, about 32.08%; and the clinic is 38, about 3.58%; thus, abundance of mosquitoes is prevalent in the staircase of the girls' hostel followed by the girls' hostel, quarter guard and the clinic. Also, Anopheles mosquitoes was higher in terms of abundance with a total number of 632 samples, about 36.79% followed by Culex mosquitoes with a total number of 223 samples, about 21.04% and Aedes mosquitoes with a total number of 214 samples, about 20.19%. More so, 170 of the mosquitoes were males, about 16.04% and 890 of the mosquitoes were females, about 83.96% in Nigeria Police Academy.

Table 1: Descriptive Statistics

| Sites surveyed | Anopheles |        | Culex |        | Aedes |        | Total(mean) |
|----------------|-----------|--------|-------|--------|-------|--------|-------------|
|                | Male      | Female | Male  | Female | Male  | Female |             |
| Girls' hostel  | 15        | 182    | 4     | 22     | 1     | 4      | 228         |
| Staircase      | 45        | 111    | 28    | 74     | 39    | 157    | 454         |
| Quarter guard  | 17        | 223    | 14    | 74     | 2     | 10     | 340         |

|              |    |     |    |     |    |     |      |
|--------------|----|-----|----|-----|----|-----|------|
| Clinic       | 4  | 26  | 1  | 6   | 0  | 1   | 38   |
| Total (mean) | 81 | 542 | 47 | 176 | 42 | 172 | 1060 |

The F test on table 2 for the main effect of insect with p-value=0.163 indicates that the insects group means are all equal. Also, the F test for the main effect of the sites surveyed with p-value=0.237 indicates that surveyed site group means are all equal.

Table 2: Analysis of Variance for the month of July (original data)

| Response data  | df | SS    | MS   | F-value | Pr(>F) |
|----------------|----|-------|------|---------|--------|
| insect         | 2  | 13640 | 6820 | 2.012   | 0.163  |
| Sites surveyed | 3  | 15707 | 5236 | 1.545   | 0.237  |
| residuals      | 18 | 61002 | 3389 |         |        |

To validate the inferences made for the ANOVA in table 2, we need to check for normality and homogeneity of variances assumptions of its residuals.

#### Normality Assumption of the Dataset

It can be seen in figures 2 below that the residuals of the original data are not distributed symmetrically around the centre of all scores.

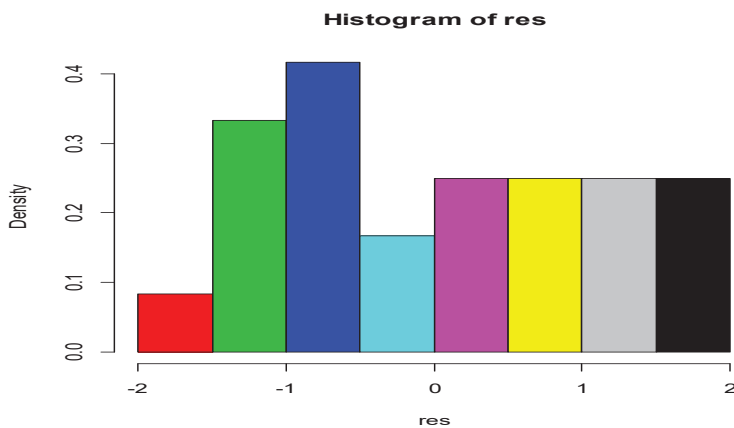

Figure 2: Histogram of the original data

It can be seen from the plot of sample quantiles in figure 3 that the datasets are not normally distributed since the points seem to deviate markedly away from the straight line with outliers' points at the ends of the line, distanced from the bulk of the observations.

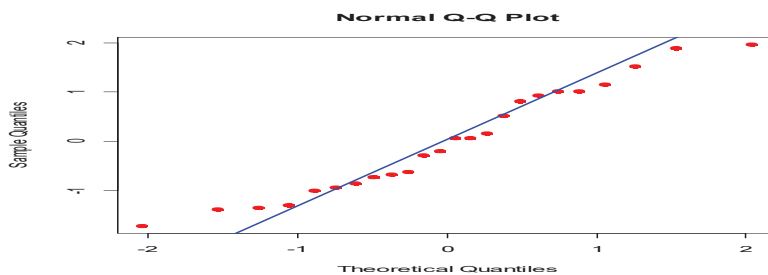

Figure 3: Quantile to quantile plot

Table 3: Normality test for the month of July (original data)

| Tests        | Statistics | P-value   |
|--------------|------------|-----------|
| Shapiro-Wilk | 0.8746     | 0.00649   |
| Jarque-Bera  | 14.2451    | 0.0008067 |

Shapiro-Wilk and Jarque-Bera tests revealed that the residuals of the model are not normally distributed with p-values of 0.00649 and 0.0008067 less than significance level, 0.05.

### Homogeneity of Variances Assumption

The results of table 4 revealed that variances are not equal across groups or samples, since the p-value of 0.00265 is less than significance level, 0.05.

Table 4: Homogeneity of Variances test for the month of July (original data)

| K-squared | df | p-value |
|-----------|----|---------|
| 14.1959   | 3  | 0.00265 |

The residual of the original data did not satisfy the assumptions of normality and homogeneity of variance; so, the inferences made from table 2 are not valid. We have to transform the data using a logarithmic transformation. The F test on table 5 for the main effect of insect with p-value=0.00946 indicates that the insects group means are all not equal. Also, the F test for the main effect of the sites surveyed with p-value=0.00195 indicates that surveyed site group means are all not equal, that is, they are different from the others.

Table 5: Analysis of Variance for the month of July (transformed data)

| Response data  | df | SS    | MS    | F-value | Pr(>F)  |
|----------------|----|-------|-------|---------|---------|
| insect         | 2  | 16.44 | 8.218 | 6.105   | 0.00946 |
| Sites surveyed | 3  | 29.96 | 9.986 | 7.418   | 0.00195 |
| residuals      | 18 | 24.23 | 1.346 |         |         |

To validate the inferences made for the ANOVA in table 5, we check for normality and homogeneity of variances assumptions of its residuals as done previously. The null-hypothesis that the population residuals are normally distributed in table 6 cannot be rejected for Shapiro-Wilk and Jarque-Bera tests with p-values of 0.1764 and 0.518 greater than significance level, 0.05.

Table 6: Normality test for the month of July (transformed data)

| Tests        | Statistics | P-value |
|--------------|------------|---------|
| Shapiro-Wilk | 0.9415     | 0.1764  |
| Jarque-Bera  | 1.3156     | 0.518   |

The results of table 7 revealed that variances are equal across groups or across samples, since the p-value of 0.2301 is greater than significance level of 0.05. Thus, after the transformation of the data the basic assumptions of ANOVA were satisfied. Hence, the inferences made about table 5

are valid and we conclude that insect group means and the surveyed site group means are all not equal, that is, they are different from the others.

Table 7: Homogeneity of Variances test for the month of July (transformed data)

| K-squared | df | p-value |
|-----------|----|---------|
| 4.3074    | 3  | 0.2301  |

The design plot of figure 4 showed that Aedes mosquitoes' has a low mean of yields; Culex mosquitoes' mean of yields is slightly below the overall mean, while Anopheles mosquitoes' mean of yields is above the overall mean of the samples. Thus, Anopheles mosquito is more in Polac for the month of July. Furthermore, the staircase and quarter guard have the highest mean of yields for mosquitoes, while the girls hostel's and the clinics' mean of yields fall below overall mean of the sample. Thus, the staircase and quarter guard are breeding places for mosquitoes in Polac for the month of July.

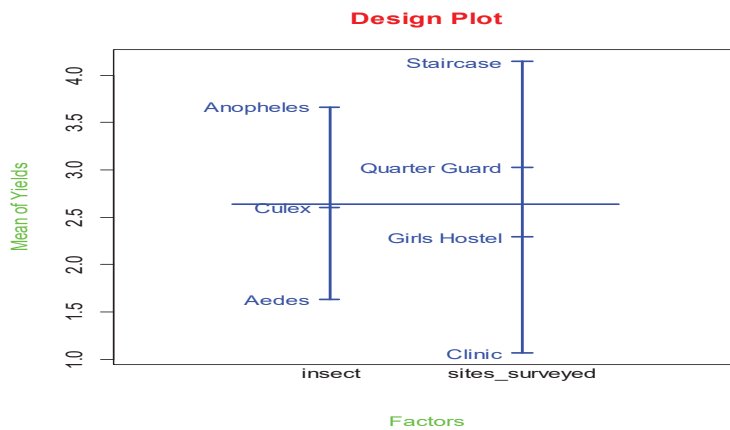

Figure 4: Design plot for mean of yields against the factors

The line that connects the means of data in figure 5 for Culex and Anopheles are quite parallel; thus, the interaction effects are very small compared to main effects or they are only apparent in a small number of treatments; so, they are probably unimportant. Also, the mean of data for Aedes crisscross the mean of data for Anopheles and Culex; thus, the differences between levels of one factor for Aedes will depend on the level of the other factors of Anopheles and Culex mosquitoes.

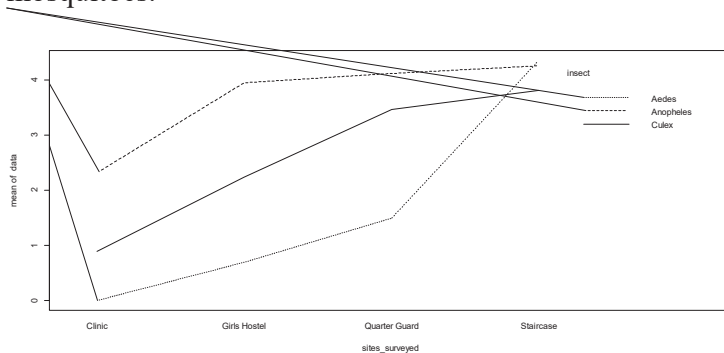

Figure 5: Interaction plot for mean of data against site surveyed

In figure 6 below, the interaction plots' lines for staircase, quarter guard, girls hostel and clinic are close to parallel; thus, the interaction effects will be very small compared to main effects or only apparent in a small number of treatments; so, they are probably unimportant.

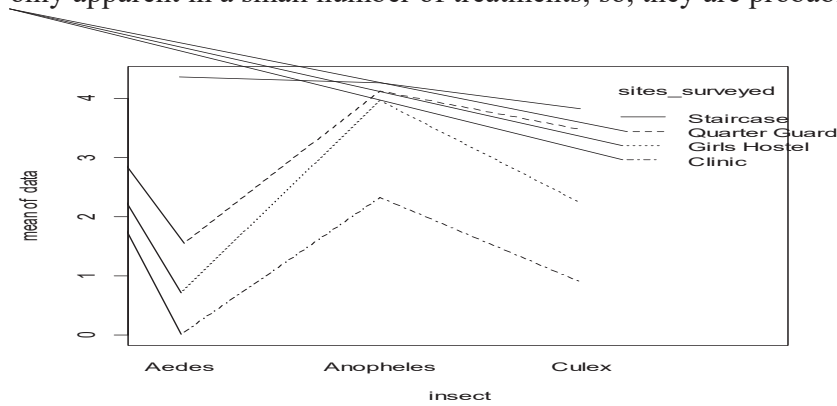

Figure 6: Interaction plot for mean of data against the insects

It can be seen from table 8 that, the mean of observation of the girls' hostel is not significantly different from the mean of observation of the clinics. Also, the mean of observation of quarter guard is significantly different from the mean of observation of the clinic; but, insignificantly different from the mean of the observation of the girls' hostel. More so, the mean of observation of the staircase is significantly different from the mean of observation of the clinics and girls' hostel; but, not significantly different from the means of the observation of the quarter guard.

Table 8: Fisher's Least Significant Different (LSD) Test

|               | Clinic | Girls Hostel | Quarter Guard |
|---------------|--------|--------------|---------------|
| Girls Hostel  | 0.1529 | -----        | -----         |
| Quarter Guard | 0.0275 | 0.3833       | -----         |
| Staircase     | 0.0013 | 0.0361       | 0.1905        |

Tukey's honestly significant difference (HSD) test is used to test differences among sample means for significance. It tests all pairwise differences while controlling the probability of making one or more Type I errors; i.e., the probability of rejecting the null hypothesis (no significance difference) given that the null hypothesis is true. This post-hoc analysis will provide greater insight into the differences or similarities between specific groups. In figure 7; the between groups of all insects sample means' plots for Culex and Aedes as well as Culex and Anopheles crossed the boundary line to the left; thus, no significant differences between groups of their sample means. But, significant differences transpired between sample means of Anopheles and Aedes.



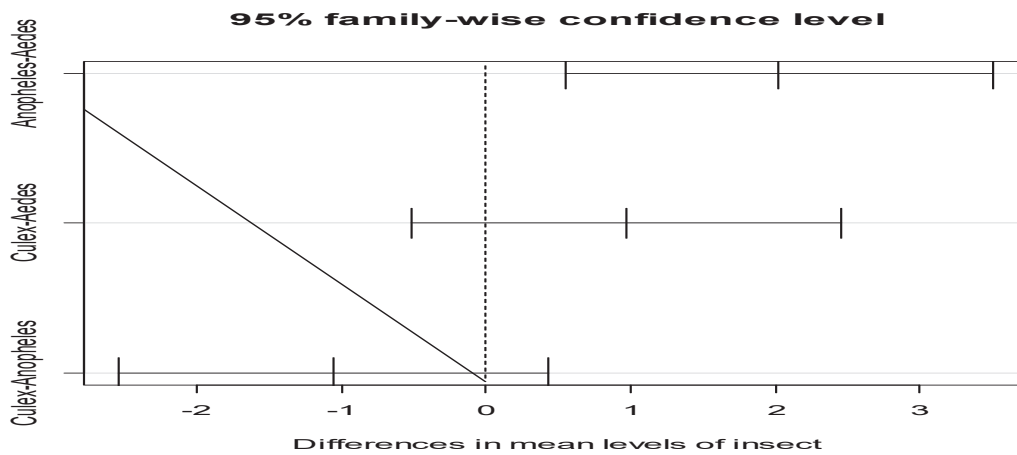

Figure 7: Tukey HSD confidence interval plot of insects

In figure 8 below, the plots of the 95% confidence interval for the differences in the sample means of site surveyed. It can be seen that the girls' hostel and clinic, as well as the girls' hostel staircase and quarter guard crossed the boundary line to the left, while the remaining site surveyed did not cross the boundary line and remained at the right side. Thus, no significant differences were observed between site surveyed sample means of girls' hostel and clinic, quarter guard and girls' hostel, girls' hotel staircase and girls' hostel as well as girls' hotel staircase and quarter guard. Succinctly, significant differences between site surveyed sample means of quarter guard and clinic, girls' hotel staircase and clinic were detected.

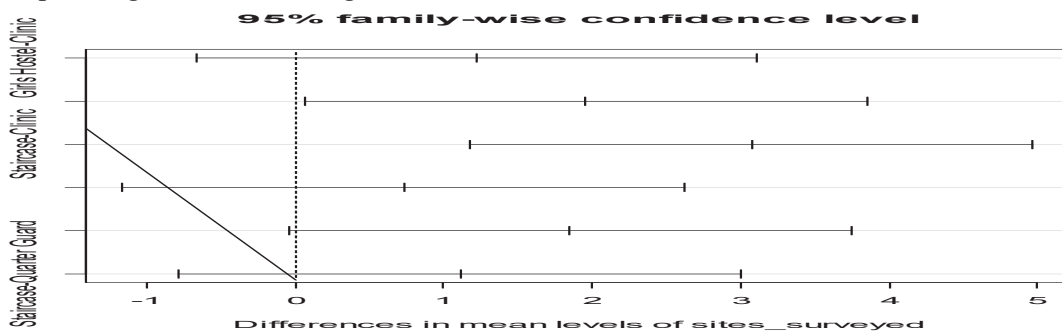

Figure 8: Tukey HSD confidence interval plot of sites surveyed

## CONCLUSION

The survey of adult mosquitoes in four selected sites in Nigeria Police Academy (Polac), Wudil, Kano, Nigeria in July, 2019 was subjected to a two-factor analysis model in order to test for significance differences among sample means. A total of one thousand and sixty (1060) mosquitoes comprising of 3 genera; Anopheles, Aedes and Culex were identified in the girls' hostel, girls' hostel staircase, quarter guard, and clinics. Anopheles mosquitoes was higher in terms of abundance with a total number of 632 samples, about 36.79% followed by Culex mosquitoes with a total number of 223 samples, about 21.04% and Aedes mosquitoes with a total number of 214 samples, about 20.19%. Also, 170 of the mosquitoes were males; about 16.04%

and 890 of the mosquitoes were females; about 83.96%. The population of mosquitoes in girls' hostel was 228, about 21.51%; the staircase of the girls' hostel is 454, about 42.83%; the quarter guard 340, about 32.08%; and the clinic is 38, about 3.58%; thus, abundance of mosquitoes is prevalent in the staircase of the girls' hostel followed by the girls' hostel, quarter guard and the clinic. The interaction plot publicized that the differences between levels of one factor for *Aedes* will depend on the level of the other factors of *Anopheles* and *Culex* mosquitoes. Fishers' significant difference test disclosed that the mean of observation of the staircase is significantly different from the mean of observation of the clinics and girls' hostel; but, not significantly different from the means of the observation of the quarter guard. The Tukey's honestly significant difference test showed that no significant differences were observed between site surveyed sample means of girls' hostel and clinic, quarter guard and girls' hostel, girls' hotel staircase and girls' hostel as well as girls' hotel staircase and quarter guard; but significant differences transpired between site surveyed sample means of quarter guard and clinic, girls' hotel staircase and clinic. Also; significant differences transpired between sample means of *Anopheles* and *Aedes*.

Mosquitoes transfer diseases that afflict human health, and communicate quite a few illnesses and parasites; as such, operative mosquito control tools that they can use without posing unreasonable risk to human health and the environment are indispensable.

## REFERENCES

- Amusan, A.A.S., Mafiana, C.F. & Oke, O.A. (2007). A survey of adult mosquitoes in the hostels of the University of Agriculture, Abeokuta, Ogun State, Nigeria. *The Nigerian Journal of Parasitology*, 24:167-172.
- Altman, D. G. & Bland, J. M. (1996). Comparing several groups using analysis of variance. *British Medical Journal*, 312: 1472-1473.
- Bland, J. M. & Altman, D. G. (1995c). Multiple significance tests: the Bonferroni method. *British Medical Journal*, 310: 170.
- Bland, J. M. & Altman, D. G. (1996c). The use of transformation when comparing two means. *British Medical Journal*, 312: 1153.
- Fisher, R.A. (1925). *Statistical Methods for Research Workers*. Edinburgh, United Kingdom: Oliver & Boyd.
- Fujikoshi, Y. (1993). "Two-way ANOVA models with unbalanced data". *Discrete Mathematics*. 116 (1): 315–334. DOI:10.1016/0012-365X(93)90410-U.
- Gelman, A. (2005). "Analysis of variance? why it is more important than ever". *The Annals of Statistics*. 33 (1): 1–53. arXiv:math/0508526. doi:10.1214/009053604000001048.
- Gelman, A. and Hill, J. (2006). *Data Analysis Using Regression and Multilevel/Hierarchical Models*. Cambridge University Press. pp. 45–46. ISBN 978-0521867061.
- Gillies, M.T. & Coetzee, M. (1987). *A supplement of the African Anopheline Mosquitoes South of Sahara*. South African Institute for Medical Research, 55. DOI.org/10.1186/s12936-018-2189-5.
- Kass, R. E (2011). "Statistical inference: The big picture". *Statistical Science*. 26 (1): 1–9. arXiv:1106.2895. DOI:10.1214/10-sts337. PMC 3153074. PMID 21841892.
- Kleinbaum, D.G., Kupper, L.L. and Muller, K.E. (1988). *Applied Regression Analysis and Other Multivariable Methods*. 2nd ed. Boston, Mass: PWS-Kent Publishing.

- Sit, V. (2007). Analyzing ANOVA Designs: Biometrics Information Handbook No. 5. Province of British Columbia, Ministry of Forests Research Program. Working paper 07/1995. Available at: <http://www.for.gov.bc.ca/hfd/pubs/docs/Wp/Wp07.pdf>.
- Winer, B. J., Brown, D. R. & Michels, K. M. (1991). Statistical Principles in Experimental Design, McGraw-Hill, New York, NY.
- World Health Organization, WHO (2015). World malaria report 2015. World Health Organization. ISBN: 9789241565158.
- World Health Organization, WHO (2018). World Malaria Report 2018. World malaria report 2018. World Health Organization. ISBN: 9789241565653
- World Health Organization, WHO (2019). World malaria report 2019. World Health Organization. ISBN: 9789241565721.
- Yates, F. (1934). The analysis of multiple classifications with unequal numbers in the different classes. *Journal of the American Statistical Association*. 29 (185): 51–66. doi:10.1080/01621459.1934.10502686. JSTOR 2278459.
- Zar, J.H. (1999). *Biostatistical Analysis*. Upper Saddle River, NJ: Prentice Hall. 20. BLAND, J. M. & ALTMAN, D. G. (1996b). Transforming data. *British Medical Journal*, 312: 770.

## NOTES ON DERIVATIONS WITH INVOLUTION IDENTITIES OF SEMIPRIME RINGS

Assistant Prof. Mehsin Jabel Atteya

Department of Mathematics, College of Education, Al-Mustansiriyah University, Baghdad,  
Iraq

ORCID NO: 0000-0001-7380-6951

### ABSTRACT

The main purpose of this paper is study derivations with involution  $*$  identities of semiprime rings  $R$ . This article divided into two sections, in the first section, we emphasize on homoderivation with involution  $*$  of prime and semiprime rings  $R$  while in the second we focus on derivation with involution of prime and semiprime rings  $R$ .

**KEY WORDS:** Derivations, involution  $*$ , homoderivation, semiprime ring.

(2010) Mathematics Subject Classification: 16W25, 16W10, 16U80.

### 1 INTRODUCTION

During the last two decades, the commutativity of associative rings with derivations have become one of the focus points of several authors and significant work has been done in this direction. The structures of Jordan derivations and generalized Jordan derivations were systematically studied. One of the natural questions of Ring Theory is to determine conditions implying commutativity of the ring. During the last two decades, the commutativity of associative rings with derivations have become one of the focus points of several authors and a significant work has been done in this direction. Basically, the study of derivation was initiated during the 1950s and 1960s. Derivations of rings got a tremendous development in 1957, when Posner [13] established two very striking results in the case of prime rings. A considerable amount of work has been done on derivations and related maps during the last decades (see, e.g., [1,3, 14-17] and references therein). Let  $R$  be a ring with involution  $*$  and  $S$  be a nonempty subset of  $R$ . Following [1], a mapping  $f$  from  $R$  into itself is called  $*$ -centralizing on  $S$  if  $[f(x), x^*] \in Z(R)$  for all  $x \in S$ , and is called  $*$ -commuting on  $S$  if  $[f(x), x^*] = 0$  for all  $x \in S$ . Similarly, we can define the notions of skew  $*$ -centralizing and skew  $*$ -commuting mappings as follows: a mapping  $f$  from  $R$  into  $R$  is called skew  $*$ -centralizing on  $S$  if  $f(x) \circ x^* \in Z(R)$  for all  $x \in S$ , and is called skew  $*$ -commuting on  $S$  if  $f(x) \circ x^* = 0$  for all  $x \in S$ . In [6], Brešar proved that if the additive mapping  $f: R \rightarrow R$  is commuting on a prime ring  $R$ , then  $f(x) = \lambda x + \mu(x)$ , where  $\lambda \in C$  the extended centroid of  $R$  and  $\mu: R \rightarrow C$ . Further, he extended this result for a semiprime ring in [8].

The main purpose of this paper is to study derivations and homoderivations with involution  $*$  identities of semiprime rings and prime rings  $R$ .

## 2 PRELIMINARIES

Let  $R$  be an associative ring with center  $Z(R)$ . Let  $x, y, z \in R$ . We write the notation  $[x, y]$  for the commutator  $xy - yx$  and  $x \circ y$  for anticommutator  $xy + yx$  also make use of the identities  $[xy, z] = [x, z]y + x[y, z]$  and  $[x, yz] = [x, y]z + y[x, z]$ . Recall that  $R$  is semiprime if  $aRa = 0$  implies  $a = 0$  and  $R$  is prime if  $aRb = 0$  implies  $a = 0$  or  $b = 0$ . Every prime ring is semiprime ring, but the converse is not true always.  $R$  is said to be commutative if  $xy = yx$  for all  $x, y \in R$ . An analogous notion is that of anticommutativity of rings. A ring  $R$  is said to be anticommutative if  $xy = -yx$  for all  $x, y \in R$ . A ring  $R$  is said to be  $n$ -torsion free if for  $x \in R$ ,  $nx = 0$  implies  $x = 0$ . A map  $d: R \rightarrow R$  is said to be  $n$ -commuting on  $R$  if  $[d(x), x^n] = 0$  holds for all  $x \in R$ . It is said that a map  $d: R \rightarrow R$  is  $n$ -centralizing on  $R$  if  $[d(x), x^n] \in Z(R)$  is fulfilled for all  $x \in R$ . An additive map  $d: R \rightarrow R$  is called a derivation if the Leibniz's rule  $d(xy) = d(x)y + xd(y)$  holds for all  $x, y \in R$ .

An additive map  $x \rightarrow x^*$  of  $R$  into itself is called an involution if (i)  $(xy)^* = y^*x^*$  and (ii)  $(x^*)^* = x$  holds for all  $x, y \in R$ . A ring equipped with an involution is known as a ring with involution or  $*$ -ring. An element  $x$  in a ring with involution  $*$  is said to be Hermitian if  $x^* = x$  and skew-Hermitian if  $x^* = -x$ . The sets of all Hermitian and skew-Hermitian elements of  $R$  will be denoted by  $H(R)$  and  $S(R)$ , respectively. The involution is said to be of the first kind if  $Z(R) \subseteq H(R)$ ; otherwise, it is said to be of the second kind. In the latter case  $S(R) \cap Z(R) \neq (0)$ . If  $R$  is 2-torsion free, then every  $x \in R$  can be uniquely represented in the form  $2x = h + k$  where  $h \in H(R)$  and  $k \in S(R)$ . Note that in this case  $x$  is normal, i.e.,  $xx^* = x^*x$ , if and only if  $h$  and  $k$  commute. If all elements in  $R$  are normal, then  $R$  is called a normal ring. An example is the ring of quaternions. A description of such rings can be found in [3], where further references can be found. Following [1], a mapping  $f$  from  $R$  into itself is called  $*$ -centralizing on  $S$  if  $[f(x), x^*] \in Z(R)$  for all  $x \in S$ , and is called  $*$ -commuting on  $S$  if  $[f(x), x^*] = 0$  for all  $x \in S$ .

In 2000, El Sofy [4] defined a homoderivation on  $R$  as an additive mapping  $h: R \rightarrow R$  satisfying  $h(xy) = h(x)h(y) + h(x)y + xh(y)$  for all  $x, y \in R$ . A homoderivation  $h$  is also a derivation if  $h(x)h(y) = 0$  for all  $x, y \in R$ . In this case,  $h(x)Rh(y) = 0$  for all  $x, y \in R$ . So, if  $R$  is a prime ring, then the only additive mapping which is both a derivation and a homoderivation is the zero mapping.

We first fix the following fact which shall be used frequently throughout the text.

**Lemma 1 [19, Proposition 8.5.3]** Let  $R$  be a ring. Then every intersection of prime ideals is semiprime. Conversely every semiprime ideal is an intersection of prime ideals.

**Lemma 2 [21, Theorem 3.1]** Let  $R$  be a 2-torsion free prime ring with involution  $*$  of the second kind. If  $d$  is a derivation of  $R$ , then the following assertions are equivalent:

- (1)  $[d(x), d(x^*)] - [x, x^*] \in Z(R)$  for all  $x \in R$ .
- (2)  $[d(x), d(x^*)] + [x, x^*] \in Z(R)$  for all  $x \in R$ .

(3)  $R$  is commutative.

Moreover, if  $d \neq 0$ , then  $[d(x), d(x^*)] \in Z(R)$  for all  $x \in R$ , implies that  $R$  is commutative.

### 3. HOMODERIVATIONS WITH INVOLUTION OF SEMIPRIME RINGS

In this section, we investigated the action of homoderivation with involution on prime and semiprime rings.

**Theorem 3.1.** Let  $(R, *)$  be a 2-torsion free prime ring with involution  $*$  provided with a homoderivation  $h$ . If  $h(t) = 0$  for all  $t \in H(R) \cap Z(R)$ , then  $h(z)$  is commuting map for all  $z \in Z(R)$ .

Proof: When  $t = 0$ , then  $h(t) = 0$ . Now, we assume that  $t \neq 0$ , and  $h(t) = 0$  for all  $t \in H(R) \cap Z(R)$ . (3.1)

Replacing  $t$  by  $tk^2 \in H(R) \cap Z(R)$  where  $k \in S(R) \cap Z(R)$  and employing relation (3.1), we find that

$$h(tk^2) = h(t)h(k^2) + th(k^2) + h(t)k^2 = th(k^2) = 0$$

Now replace  $k$  by  $s + r$  such that  $0 \neq s, r \in S(R) \cap Z(R)$

$$th((s + r)^2) = th(s^2 + 2sr + r^2) = th(s^2) + 2th(sr) + th(r^2) = 2th(sr) = 0.$$

Applying the fact that  $R$  is 2-torsion free; we arrive to  $th(sr) = 0$ .

$$th(s)h(r) + tsh(r) + th(s)r = 0 = tsh(r)$$

Due to the fact that the center of a prime ring is free zero divisors, we conclude that  $h(r) = 0$  for all  $r \in S(R) \cap Z(R)$ . Since each element  $z \in Z(R)$  can be uniquely represented in

the form  $2z = g + k$  where  $g \in H(R) \cap Z(R)$  and  $k \in S(R) \cap Z(R)$ . Then,

$$2h(z) = h(2z) = h(g + k) = h(g) + h(k) = 0.$$

Due to  $R$  is 2-torsion free, then  $h(z) = 0$  for all  $z \in Z(R)$ . Obviously from this relation. It follows that  $h(z)$  is commuting map for all  $z \in Z(R)$ .

**Theorem 3.2.** Let  $R$  be a 2-torsion free semiprime ring with involution  $*$  of the second kind,  $U$  be a maximal ideal of  $R$ . Let  $h$  be a homoderivation of  $R$  such that  $[h(x), h(x^*)] = 0$  for all  $x \in R$ , then either  $h$  is commuting map or  $[h(x), x] + [h(x), x^*] = -([x^*, h(x^*)] + [x, h(x^*)])$ .

Proof. By the assumption, we have

$$[h(x), h(x^*)] = 0 \text{ for all } x \in R. \tag{3.2}$$

Linalization relation (3.2) yields



$$[h(x), h(y^*)] + [h(y), h(x^*)] = 0 \text{ for all } x, y \in R. \quad (3.3)$$

Replacing  $y$  by  $xx^*$  in relation (3.3),

$$\begin{aligned} [h(x), h((xx^*)^*)] + [h(xx^*), h(x^*)] &= [h(x), h(xx^*)] + [h(xx^*), h(x^*)] = [h(x), h(x)h(x^*)] + [h(x), \\ & xh(x^*)] + [h(x), h(x)x^*] + [h(x)h(x^*), h(x^*)] + [xh(x^*), h(x^*)] + [h(x)x^*, h(x^*)] = h(x)[h(x), \\ & h(x^*)] + [h(x), h(x)]h(x^*) + x[h(x), h(x^*)] + [h(x), x]h(x^*) + h(x)[h(x), x^*] + [h(x), h(x)]x^* + \\ & h(x)[h(x^*), h(x^*)] + [h(x), h(x^*)]h(x^*) + x[h(x^*), h(x^*)] + [x, h(x^*)]h(x^*) + h(x)[x^*, h(x^*)] + \\ & [h(x), h(x^*)]x^* = [h(x), x]h(x^*) + h(x)[h(x), x^*] + [x, h(x^*)]h(x^*) + h(x)[x^*, h(x^*)] = 0. \end{aligned} \quad (3.4)$$

Replacing  $x$  by  $x + t$ , where  $t \in H(R) \cap Z(R)$ , we see that

$$[h(x+t), x+t]h(x^*+t) + h(x+t)[h(x+t), x^*+t] + [x+t; h(x^*+t)]h(x^*+t) + h(x+t)[x^*+t, h(x^*+t)] = 0.$$

for all  $t \in U, x \in R$ .

$$\begin{aligned} [h(x), x]h(x^*) + [h(x), x]h(t) + [h(x), t]h(x^*) + [h(x), t]h(t) + [h(t), t]h(x^*) + [h(t), t]h(t) + [h(t), \\ & x]h(x^*) + [h(t), x]h(t) + h(x)[h(x), x^*] + h(x)[h(t), t] + h(x)[h(x), t] + h(x)[h(t), x^*] + h(t)[h(x), \\ & x^*] + h(t)[h(t), t] + h(t)[h(x), t] + h(t)[h(t), x^*] + h(x)[x^*, h(x^*)] + h(x)[t, h(t)] + h(x)[x^*, h(t)] \\ & + h(x)[t, h(x^*)] + h(t)[x^*, h(x^*)] + h(t)[t, h(t)] + h(t)[x^*, h(t)] + h(t)[t, h(x^*)] + [x, h(x^*)]h(x^*) + \\ & [t, h(t)]h(x^*) + [x, h(t)]h(x^*) + [t, h(x^*)]h(x^*) + [x, h(x^*)]h(t) + [t, h(t)]h(t) + [x, h(t)]h(t) + [t, \\ & h(x^*)]h(t) = 0. \end{aligned}$$

Applying relation (3.4), the above result modifies to

$$h(t)([h(x), x] + [h(x), x^*] + [x^*, h(x^*)] + [x, h(x^*)]) = 0. \text{ for all } t \in H(R) \cap Z(R) \text{ and } x \in R.$$

Since  $R$  is a semiprime, we consider the set  $\{P_\alpha\}$  of prime ideals of  $R$  such that  $\bigcap P_\alpha = \{0\}$ .

In agreement with Lemma 2[19], we show the intersection  $\{P_\alpha\}$  of prime ideals of  $R$  is a semiprime ideal. Since  $U$  is maximal ideal and  $\bigcap P_\alpha$  is proper semiprime ideal of  $R$ . In other words,  $U$  is a maximal ideal of  $R$  there are no other ideals contained between  $U$  and  $R$ . Hence, we find that  $\bigcap P_\alpha \subseteq U$ . If  $P$  is a typical member of  $\bigcap P_\alpha$  and  $x \in U$ , it follows that  $h(t) \in P$  or  $[h(x), x] + [h(x), x^*] + [x^*, h(x^*)] + [x, h(x^*)] \in P$ . Construct two additive subgroup  $T_1 = \{t \in U / h(t) \in P\}$  and  $T_2 = \{x \in U [h(x), x] + [h(x), x^*] + [x^*, h(x^*)] + [x, h(x^*)] \in P\}$ , where any ideal of a ring  $R$  is subgroup of the additive group of  $R$ . Then  $T_1 \cap T_2 = U$ . Since a group cannot be a union of two its proper subgroups, either  $T_1 = U$  or  $T_2 = U$ , that is, either  $h(t) \in P$  or  $[h(x), x] + [h(x), x^*] + [x^*, h(x^*)] + [x, h(x^*)] \in P$ . Thus, both cases yield  $h(t) \in \bigcap P_\alpha$  or  $[h(x), x] + [h(x), x^*] + [x^*, h(x^*)] + [x, h(x^*)] \in \bigcap P_\alpha$ . In other words,  $h(t) \in \bigcap P_\alpha \subseteq U$  or  $[h(x), x] + [h(x), x^*] + [x^*, h(x^*)] + [x, h(x^*)] \in \bigcap P_\alpha \subseteq U$ .

In what follows, we obtain either  $h(t) \in U$  for all  $t \in U$  or  $[h(x), x] + [h(x), x^*] + [x^*, h(x^*)] + [x, h(x^*)] \in U$  for all  $x \in R$ . We divide the proof into two cases.

Firstly, when  $h(t) \in U$  implies to  $h(t)=0$  for all  $t \in U$ . Obviously,  $h$  is commuting on  $U$ .

While the second option  $[h(x), x] + [h(x), x^*] + [x^*, h(x^*)] + [x, h(x^*)] = 0$  for all  $x \in U$ .

Then from both cases, we obtain required result.

**Theorem 3.3.** Let  $(R, *)$  be a 2-torsion free prime ring with involution of the second kind, and  $h$  be a non-zero homoderivation which is zero-power valued on  $R$  and  $h(x)^2 = 0$  for all  $x, y \in R$ . Then the following are equivalent:

- (i)  $h$  is  $*$ -commuting on  $R$ .
- (ii)  $R$  is commutative.

**Proof:** The Branch (i) implies to (ii) suppose that  $h$  is  $*$ -commuting on  $R$ . i.e.  $[h(x), x^*] = 0$  for all  $x \in R$ . Then

$$[h(x), x^*] \in Z(R) \text{ for all } x \in R. \quad (3.5)$$

Replacing  $x$  by  $x + y$  and using (3.5), we find that

$$[h(x), y^*] + [h(y), x^*] \in Z(R) \text{ for all } x, y \in R. \quad (3.6)$$

Replacing  $y$  by  $yd$ , where  $d \in Z(R) \cap H(R)$ , yields

$$[h(x), d^*y^*] + [h(yd), x^*] \in Z(R) \text{ for all } x, y \in R.$$

$$[h(x), dy^*] + [h(yd), x^*] \in Z(R) \text{ for all } x, y \in R.$$

$$d[h(x), y^*] + [h(x), d] y^* + [h(y)h(d), x^*] + [yh(d), x^*] + [h(y)d, x^*] \in Z(R) \text{ for all } x, y \in R.$$

$$d[h(x), y^*] + [h(x), d] y^* + h(y)[h(d), x^*] + [h(y), x^*]h(d) + y[h(d), x^*] + [y, x^*]h(d) + h(y)[d, x^*] + [h(y), x^*]d \in Z(R) \text{ for all } x, y \in R.$$

$$[h(x), y^*] d + [y, x^*]h(d) + [h(y), x^*] d + [h(y), x^*]h(d) \in Z(R) \text{ for all } x, y \in R. \quad (3.7)$$

The relation (3.6), (3.7) reduces to

$$[y, x^*]h(d) + [h(y), x^*]h(d) \in Z(R) \text{ for all } x, y \in R.$$

$$[y + h(y), x^*]h(d) \in Z(R) \text{ for all } x, y \in R.$$

Since  $h$  is zero-power valued on  $R$ , we have

$$[h(y), x^*] h(d) \in Z(R) \text{ for all } x, y \in R. \quad (3.8)$$

Hence  $[[h(y), x]h(d), r] = 0$ , for all  $r \in R$ , so

$$[h(y), x^*] [h(d), r] + [[h(y), x^*], r]h(d) = 0$$

Since  $h(Z(R)) \subseteq Z(R)$ , hence  $h(d) \in Z(R)$  and  $[[h(y), x^*], r]h(d) = 0$ .

Replace  $r$  by  $rt$  for all  $r, t \in R$ , we have  $[[h(y), x^*], r]th(d) = 0$  for all  $r, t, x, y \in R$ .

Moreover,

$[[h(y), x^*], r] Rh(d) = 0$  for all  $r, x, y \in R$ . Since  $R$  is prime ring and from the hypothesis  $h$  is non-zero homoderivation, we deduce

$[[h(y), x^*], r] = 0$ . Thus  $[h(y), x^*] \in Z(R)$  for all  $x, y \in R$ . Putting  $x^* = h(x^*)$ , we conclude that

$[h(y), h(x^*)] \in Z(R)$  for all  $x, y \in R$ . Replacing  $y$  by  $x$ , we deduce

$[h(x), h(x^*)] \in Z(R)$  for all  $x \in R$ . Applying Lemma 2 with the fact that  $h(x)^2 = 0$ , that means  $h$  acts as a derivation. Without a doubt, we obtain  $R$  as a commutative ring.

The converse proof is straightforward.

#### 4. DERIVATIONS WITH INVOLUTION OF SEMIPRIME RINGS

In this section, we supply some results of prime and semiprime rings admitting derivation with involution satisfying various conditions.

Using a similar approach as in Proposition 2.1 in [2] and making use of Theorem 2 in [7] instead of Corollary 4.2 in [8], we have the following result.

**Proposition 4.1** Let  $R$  be a 2-torsion free semiprime ring with involution  $*$ . If an additive mapping  $d: R \rightarrow R$  is skew  $*$ -commuting on  $R$ , then  $d \in Z(R)$ .

**Theorem 4.2.** Let  $R$  be a prime ring with involution  $*$  of the second kind such that  $\text{char}(R) \neq 2$ . Let  $d$  be a nonzero derivation of  $R$  such that  $d(x) \circ d(x^*) = 0$  for all  $x \in R$ . Then  $d(x)$  is centralizing mapping (resp.  $d(x^*)$  is  $*$ -centralizing mapping) for all  $x \in Z(R)$ .

Proof: By the assumption, we have  $d(x) \circ d(x^*) = 0$  for all  $x \in R$ . This can be further written as  $d(x)d(x^*) + d(x^*)d(x) = 0$  (4. 1)

for all  $x \in R$ . Replacing  $x$  by  $x + y$  in (4. 1), we get

$$d(x)d(y^*) + d(y)d(x^*) + d(x^*)d(y) + d(y^*)d(x) = 0. \quad (4.2)$$

For any arbitrary elements  $x, y \in R$ . Putting  $x = s'$ , where  $s' \in H(R) \cap Z(R)$  in (4.1), we have  $2d(s')^2 = 0$  for all  $s' \in H(R) \cap Z(R)$ . Since  $\text{char}(R)$  not equal to 2 with using the primeness of  $R$ , we find that

$$d(s') = 0 \text{ for all } s' \in H(R) \cap Z(R).$$

Using the same technique that we used after relation (3.4) of [2, Lemma 3.2], we finally arrive at

$$d(x) = 0 \text{ for all } x \in Z(R).$$

Using a similar approach as in Theorem 2.3 in [2] and Lemma 1[19], we have the following result.

**Theorem 4.3** Let  $R$  be a 2-torsion free semiprime ring with involution  $*$  and let  $f, g$  be the additive mappings of  $R$  commuting with  $*$  such that  $f(x)x^* - x^*g(x) = 0$  for all  $x \in R$ ; then  $f(x) = g(x)$  for all  $x \in R$ .

## ACKNOWLEDGEMENTS

The author is grateful to Al-Mustansiriyah University, the Republic of Iraq and beholden to the reviewer(s) for his/ their accuracy with professionally reading the article.

## REFERENCES

- [1] Ali S, Dar NA. On  $*$ -centralizing mappings in rings with involution. *Georgian Math J.*, 1(2014), 25-28.
- [2] Nadeem Ahmad Dar and Shakir Ali, On  $*$ -commuting mappings and derivations in rings with involution, *Turkish Journal of Mathematics*, 40(2016), 884 – 894. doi:10.3906/mat-1508-61
- [3] I. N. Herstein, *Rings with Involution*. The University of Chicago Press, 1976.
- [4] M. M. El Sofy. *Rings with some kinds of mappings*, M.Sc. Thesis, Cairo University, Branch of Fayoum, Egypt, (2000).
- [5] Ahmad Al-Kenani, Asmaa Melaibari and Najat Muthana, Homoderivations and commutativity of prime rings, *East-West J. of Mathematics*, Vol. 17, No. 2 (2015), pp. 117-126.
- [6] Brešar M. Centralizing mappings and derivations in prime rings. *J Algebra*, 156(1993), 385-394.
- [7] Brešar M. On skew-commuting mappings of rings. *Bull Austral Math Soc*, 47(1993), 291-296.
- [8] Brešar M. On certain pairs of functions of semiprime rings. *P Am Math Soc*, 120(1994), 709-713.
- [9] E. F. Alhar e and N. M. Muthana, The commutativity of prime rings with homoderivations, *International Journal of Advanced and Applied Sciences*, 5 (5) 2018, Pages: 79-81.
- [10] Eszter Gselmann and Gergely Kiss, Remarks on the notion of homo-derivations, February 6, 2020, arXiv:2001.03439v3 [math.RA].
- [11] Nadeemur Rehman, Muzibur Rahman Mozumder and Adnan Abbasi, Homoderivations on ideals of prime and semiprime rings, *The Aligarh Bulletin of Mathematics*, Volume 38, Numbers 1-2 (2019), 77-87.

- [12] Asmaa Melaibari, Najat Muthana and Ahmad Al-Kenani, Homoderivations on rings, Gen. Math. Notes, Vol. 35, No. 1, July 2016, pp.1-8, Available free online at <http://www.geman.in>.
- [13] E. C. Posner, Derivations in prime rings, Proc. Amer. Math. Soc.8 (1957), 1093- 1100.
- [14] Asma Ali, Mehsein Jabel Atteya, Phool Miyan and Farhat Ali, Semigroup ideals and permuting 3-generalized derivations in prime near rings, Italian Journal of Pure and Applied Mathematics, n.35(2015), 207-226.
- [15] Ajda Fošner and Mehsein Jabel Atteya, Semigeneralized semiderivations of semiprime rings, AIP Conference Proceedings 2037, 020010 (2018),  
<https://doi.org/10.1063/1.5078465>. Published Online: 14 November (2018).
- [16] Ajda Fošner and Mehsein Jabel Atteya, Study of  $(\sigma, \tau)$ -generalized derivations with their composition of semiprime rings, Kragujevac Journal of Mathematics, Vol. 43(4) (2019), Pages 535-558.
- [17] Mehsein Jabel Atteya, New types of permuting n-derivations with their applications to associative rings, Symmetry, 12, (2020) 46; doi:10.3390/sym12010046,  
[www.mdpi.com/journal/symmetry](http://www.mdpi.com/journal/symmetry).
- [18] M.S. Samman and A.B. Thaheem, Derivations of semiprime rings, International Journal of Pure and Applied Mathematics, Volume 5 No. 4 (2003), 465-472.
- [19] P.M. Cohn, Further algebra and applications, Springer-Verlag London Berlin Heidelberg, 1st edition, SBN 978-1-4471-1120-7, (2003).
- [20] M. Brešar, Jordan derivations on semiprime rings, Proc. Amer. Math. Soc. 104(4) (1988) 1003–1006.
- [21] B. Nejjar, A. Kacha, A. Mamouni and L. Oukhtite, Commutativity theorems in rings with involution, Communications in Algebra, Vol. 45, No. 2, (2017) 698–708.

## AĞIR VASITA HAVA KOMPRESÖRLERİNDE ENERJİ TASARRUFUNA YÖNELİK GELİŞMELER

ADVANCES TOWARDS ENERGY SAVINGS IN HEAVY VEHICLE AIR  
COMPRESSORS

**Emre GÜL**

Yıldız Pul Otomotiv Motor Parçaları Sanayi A.Ş., Konya, Türkiye

ORCID: 0000-0003-0348-4904

**Berk ŞAHİN**

Yıldız Pul Otomotiv Motor Parçaları Sanayi A.Ş., Konya, Türkiye

ORCID: 0000-0003-1926-2716

**Prof. Dr. Mete KALYONCU**

Konya Teknik Üniversitesi, Mühendislik ve Doğa Bilimleri Fakültesi,

Makine Mühendisliği Bölümü, Konya, Türkiye

ORCID: 0000-0002-2214-7631

### ÖZET

Hava kompresörleri ağır vasıtalar için hayati öneme sahiptir. Basınçlandığı hava fren sistemleri başta olmak üzere süspansiyon, debriyaj, körük gibi aracın hava ile çalışan tüm aksamalarına hareket sağlamaktadır. Araçta hava eksilmesi aracın uzun yol sürüşlerinde yolda kalmasına sebep olmaktadır. Teknolojideki ilerlemeler ve uluslararası anlaşmalar neticesinde düşük emisyon baskıları gün yüzüne çıkmıştır. Araçta her bir bileşende ağırlık hafifletilmesi, güç tüketiminin azaltılırken performansının artırılması gibi konular üzerinde araştırmalar ilerlemiştir. Hava kompresörleri yüksüz çalışma durumlarında çalışma devrine göre 5 kW'lara yaklaşan güç sarfiyatı sağlamaktadır. Enerji tasarrufu sağlamak amacıyla farklı by-pass mekanizmaları geliştirilmiştir. Emisyon değerlerindeki azaltma politikaları kavrama mekanizmalarının geliştirilmesine sebep olmuştur. Bu çalışmada kompresöre akuple edilebilecek kavrama mekanizmaları çalışma mantığı ve test sonuçları da irdelenmiştir.

Anahtar Kelimeler: Ağır Vasıta Hava Kompresörü, By-Pass Mekanizması, Kavrama Mekanizmaları, Kompresör Test Sonuçları.

### ABSTRACT



Air compressors are vital for heavy vehicles. The air pressurized by the compressor provides movement to all air-operated components of the vehicle, especially the suspension, clutch, bellows, brake systems. The lack of air in the vehicle causes the vehicle to stay on the road during long journeys. As a result of advances in technology and international agreements, low emission pressures have emerged. Research has progressed on issues such as weight reduction in each component of the vehicle, increasing performance while reducing power consumption. Air compressors provide power consumption approaching 5 kW according to the operating cycle in no-load operating conditions. In order to save energy, different by-pass mechanisms have been developed. Emission reduction policies have led to the development of clutch mechanisms. In this study, the working logic and test results of the clutch mechanisms that can be connected to the compressor are also examined.

Keywords: Heavy Vehicle Air Compressor, By-Pass Mechanisms, Clutch Mechanisms, Compressor Test Results

## GİRİŞ

Ağır vasıta hava kompresörleri, aracın ihtiyacı olan basınçlı havanın üretilmesini sağlamaktadır. İçerisinde barındırdığı krank-biyel-piston mekanizması ile havayı istenilen 10-12.5 bar seviyelerine basınçlandırarak tanka depo edilmesini sağlamaktadır. Şekil 1.' de ağır vasıta hava kompresörü görüntüsü verilmiştir.



Şekil 1. Örnek Hava Kompresörü (Anonymous,2020a)

Bağlantı şekli araç tipi gibi özelliklere göre tek ve çift silindirli, su ya da hava soğutmalı olarak tasarlanmaktadır. Şekil 2.' de ağır vasıta hava kompresörü kesit görüntüsü verilmiştir.

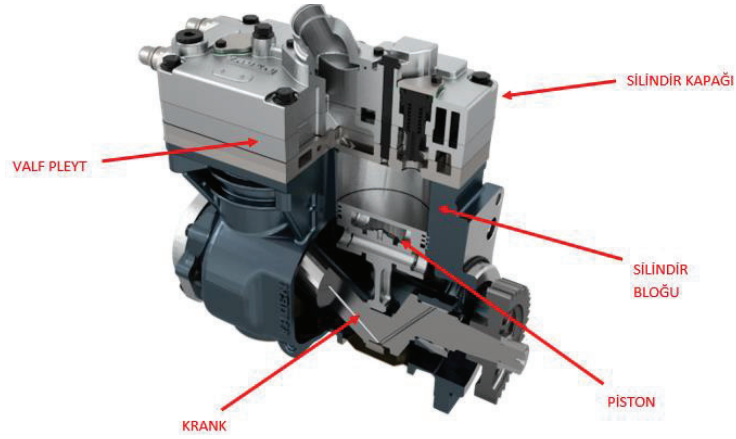

Şekil 2. Örnek Hava Kompresörü Kesit Görünümü

Geleneksel kompresörlerde çalışma prensibi aşağıda anlatılmıştır:

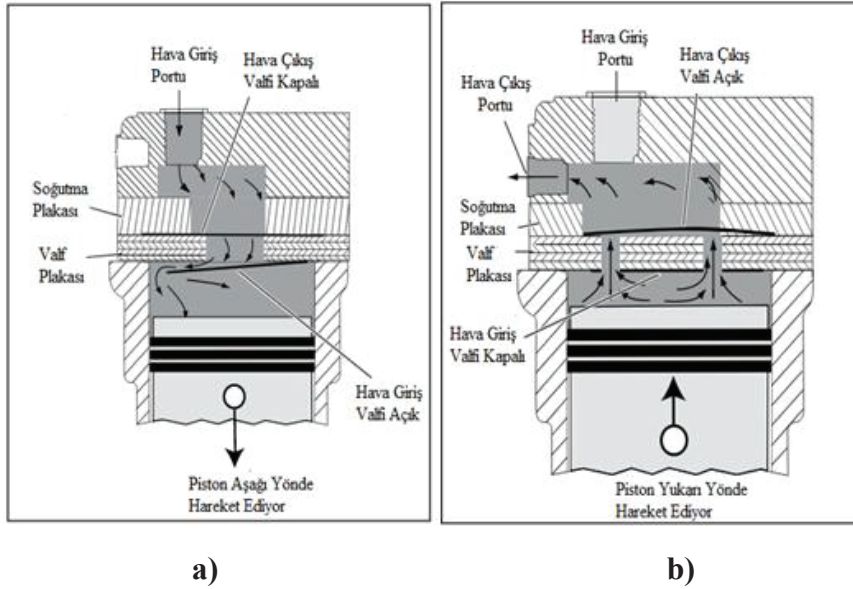

Şekil 3. a) Havanın Silindir İçerisindeki Hacime Vakumlanması b) Havanın Sıkıştırılarak Basınçlandırılması  
(Anonymous, 2010)

Pistonun aşağı yönde hareketi ile piston üzerindeki silindir hacminde oluşan vakum hava giriş valfinin (emme valfi) açılmasını sağlar. Atmosferik hava, hava giriş valfinden giriş yaparak piston üzerinde oluşan silindir hacmini doldurur. Şekil 3. a görselinde örneği görülmektedir. Piston alt ölü noktaya ulaştığında hava giriş valfi kapanır. Piston üzerinde kalan hava, hava çıkış valfi (egzoz valfi) tarafından tutulmaktadır ve pistonun yukarı yönde harekete başlaması

ile hava sıkıştırılır. Silindir içerisindeki hava sistem basıncından daha yüksek bir basınca ulaştığında, hava çıkış valfi (egzoz valfi) açılır ve havanın kurucutu tahliye valfine ve

ardından tanka depolanması sağlanmaktadır. Şekil 3. b görselinde örneği görülmektedir (Anonymous,2010).

### Enerji Tasarrufu Olan Bir kompresörün Valf Plakasındaki By-Pass Mekanizmasının Çalışma Durumları

Hava kurutucu tahliye valfleri ağır vasıta araçlarda kompresör ile tank arasında yerleştirilir. Amaçları su buharı, yağ buharı ve diğer kirleticileri hava tankına ulaşmadan önce filtrelemektir. Kuru hava, dağıtıcı vasıtasıyla araçtaki çeşitli bileşenlere dağıtılır.

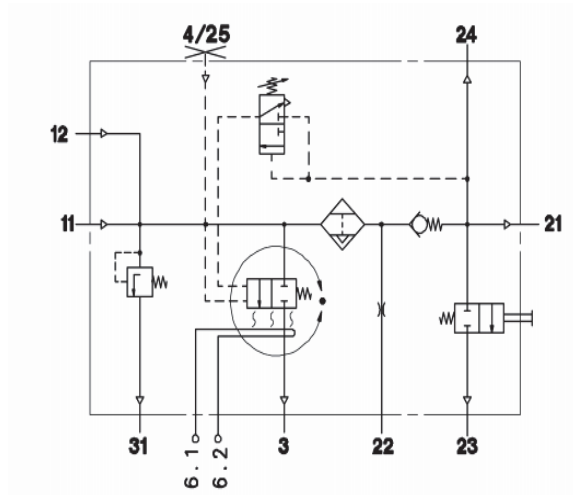

Şekil 5. Hava Kurutucu Tahliye Valfi 4/25 ve 3 No'lu Portları (Anonymous, 2020b,)

4/25 numaralı port, by-pass hattıdır. Kompresörden gelen hava, kurutucudan geçtikten sonra set basıncına (8-12.5 bar seviyesi) ulaştığında valf yayını yenip valfin yön değiştirmesini sağlamaktadır. Basınç ayarı valfte bulunan setskurdan yapılmaktadır. 3 nolu porta bağlı valfe by-pass yolundan gelen 12 bar'lık basınçlı hava, bu valfi tetiklemektedir. Valf tetiklenmesi sonucunda kompresörden gelen hava, kurutucuya girmek yerine yön değiştirme valfi vasıtasıyla, atmosfere açılan 3 nolu portu tercih etmektedir. Bu geçiş ile tahliye işlemi gerçekleşmiş olmaktadır. Bir diğer geçiş portu olan by-pass hattında valf tetiklenerek kompresöre bağlı valf mekanizmasının devreye girmesini sağlamaktadır. Bu sayede enerji tasarrufu sağlanmaktadır.

Kompresörün rölanti yani enerji tasarrufu aşamasında, tankın istenilen basınca ulaştığı durumda basınç regülatörü ve kompresör rölanti işlemine alınmaktadır. Basınç regülatörü

ayarlanılan basınca ulaşıldığında regülatörden dönen basınçlı hava, basınç regülatörü ve kompresör arasındaki bir kumanda pistonlarına (17) uygulanır. Kumanda pistonları böylece yayın gücüne karşı aksel olarak dayanma noktasına bastırılır ve bu esnada kendisine bağlı itme yaprak levhalarını (8) beraberinde hareket ettirir. İtme yaprak levhaları her iki silindir arasındaki bir bağlantı kanalına açılan delikleri (18) açar. Hava böylece her iki silindir arasında gidip-gelir. Bu işlem sonucunda piston hareketi esnasında sıkıştırma basıncı düşer ve kompresörün tüketeceği güç azalır. Böylelikle yakıt ve enerji tasarrufu yapılmış olmaktadır. Şekil 4'de kompresörün yüksüz çalıştığı durumdaki montajlı valf pleyt görünümü verilmiştir.

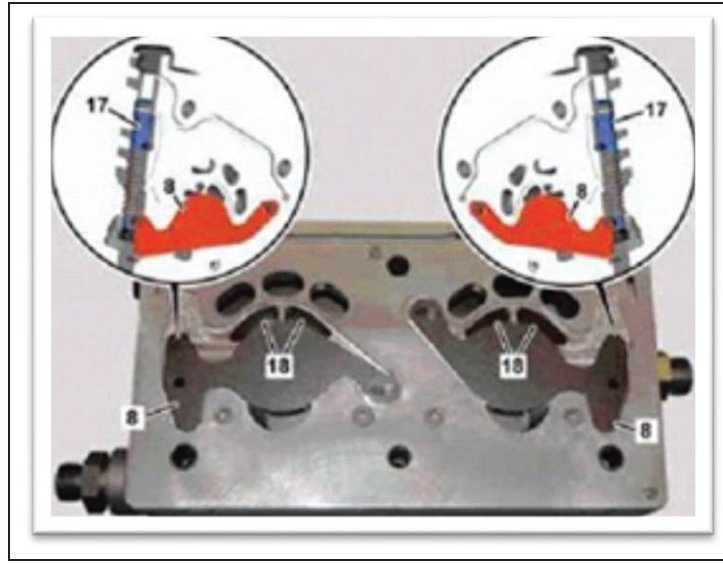

Şekil 4. Enerji Tasarrufu Olan Bir kompresörün Valf Plakasındaki By-Pass Mekanizmasının Açık Olduğu Durumdaki Görüntüsünün Örneği

Emisyon standartlarının otomotiv sektöründe artması ile birlikte kompresörlerin daha az güç tüketerek daha fazla hava debisi üretmesi istenmektedir. Aracın debi üretiminin artırılırken, güç tüketiminin azaltılmasına yönelik çalışmalar OEM üreticileri tarafından yapılmaktadır. Bilindiği üzere geleneksel kompresörler yükte çalıştığı sürece 12 kW'lara ulaşan enerji tüketirken, yüksüz çalıştığı durumlarda 5 kW' lara yaklaşan güç tüketmektedir. Kompresörün yüksüzken güç tüketmemesi ve kompresör bileşenlerinin dayanım ömürlerini artırmak üzere OEM üreticileri tarafından manyetik kavramalı, pnömatik kavramalı ve elektrikli kompresörler üretilmeye başlanmıştır.

Kavramalı kompresörlerdeki mantığı açıklamak gerekirse; Kompresöre akuple edilen kavrama mekanizması hava kurutucu tahliye valfinin yönlendirmesiyle kompresörün durdurulmasını

sağlamıştır. Kompresör içerisindeki bileşenlerin sürtünme kuvvetinden doğan enerji kaybı bitirilerek enerji tüketiminin tamamen sonlanmasını sağlamıştır. Kavrama mekanizmalarındaki bileşenlerin en önemlileri disk yay, ana gövde, dış silindir ve sürtünme plakasıdır. Şekil 5’de farklı tip kavrama mekanizmaları örnekleri gösterilmiştir.

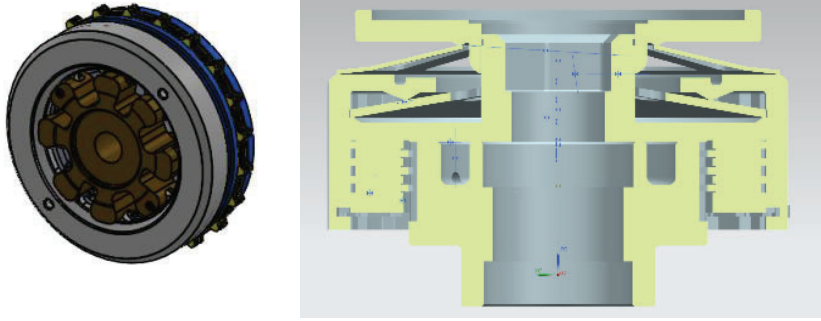

Şekil 5. Farklı Tip Kavrama Mekanizmaları

Kompresör sistemi motordan aldığı dönme hareketi ile basınçlı hava üretmeye başladığı ve yeterli miktarda basınçlı hava üretene kadar olan zaman diliminde pnömomatik kavrama mekanizması sürekli kavrama durumunda olacaktır. Ancak yeterli miktarda basınçlı hava üretildikten sonra kavrama sisteminin önünde bulunan körük sisteminin içerisine basınçlı hava dolarak körük sisteminin ön kısmı bir miktar ileri yönde hareket edecektir. Yapı içerisinde birbirleri ile temas halinde bulunan kavrama disk yayların düzleşmesi sağlandıkça sürtünme plakaları ile diskler arasında bir miktar boşluk oluşacak ve kavrama mekanizması yükten çıkarak kompresör durdurulmuş olacaktır. Bu şekilde kavrama yüksüz duruma geçecektir. Basınçlı hava ihtiyacı olduğunda ise körüğün içerisine hava verilme işlemi kesilecek ve yaylar tekrardan eski konum ve duruma gelerek kompresörün çalışması sağlanacaktır. Kavrama mekanizmasında ana görevi sürtünme plakaları sürdürmektedir. Sürtünme plakaları C70-C75 gibi malzeme üzerinde farklı metal tozlarının sinterlenmesi sonucu oluşturulmaktadır. Şekil 6’da sürtünme plakası mikroyapı görüntüsü verilmiştir.



Şekil 6. Sürtünme Plakası ve Mikroyapı Görüntüsü

Ağır vasıtalarda hava kompresörleri bağlantı yönünden çeşitlilik gösterse de barındırdığı valf sistemleri benzerdir. Kasnaklı ve manyetik kavramalı kompresörler daha çok traktör ve iş makinelerinde tercih edilirken, kayış ile kullanıldıkları için yüksek devirler ve aşırı yükte kayış kaçırma problemi olacağından küçük hacimli kompresörlerde tercih edilmektedir. Dışli bağlantılı ve pnömatik kavramalı kompresörler kamyon- tır gibi vasıtalarda, elektrikli ve vidalı tip kompresörler ise şehir içi otobüs gibi vasıtalarda tercih edilmektedir.

## YÖNTEM

Ar-Ge Merkezi çatısı altında ağır vasıta hava kompresörünün ömür testlerinin gerçekleştirilebilmesi için oluşturulan test düzeneğine ait şema Şekil 7’de verilmiştir.

Ünüvar ve ark. 2019 yılında çalışmalarında valf delik boyutlarının kompresör debi-güç tüketimine etkisini incelemişlerdir (Ünüvar ve ark, 2019). Aydıner ve ark. 2019 yılında gerçekleştirdikleri çalışmada ana sanayi üretimi hava kompresörünün performans testlerini Şekil 5’deki uzun ömür test düzeneğinde gerçekleştirmiş ve firmanın paylaştığı test grafikleri ile kıyaslayarak test düzeneğinin doğrulamasını gerçekleştirmişlerdir (Aydıner ve ark, 2019). Gül ve arkadaşları 2019 yılında çalışmalarında ağır vasıta hava kompresörü arızaları ve performansa etkilerini aynı test düzeneği kullanılarak belirlenmiştir (Gül ve ark, 2019). 2020 yılında yaptıkları çalışmada test düzeneğinden elde edilen piston segmanı arızası verileri ile K-en yakın komşu algoritması sınıflandırma performansı (Gül ve ark, 2020) ve rastgele orman algoritması arıza tahmin durumları incelenmiştir (Gül ve ark, 2020). Veri toplama ve kayıt yazılımı olarak Dewesoft kontrolcüsü ve Dewesoft x3 yazılımı kullanılmıştır.

Hava kompresörü test düzeneğinde sistemsel olarak yaklaşık 40 kanaldan aynı anda senkron bir şekilde veri alınması mümkün olabilmektedir. Hava kompresörlerinde giriş parametrelerine karşın 2 çıkış parametresi (Debi miktarı-Güç tüketimi) vardır. OEM üreticileri tarafından paylaştıkları teknik resimlerde kompresörlerinin çalışma performansını gösterebilmek için debi miktarı-güç tüketimi grafiklerini, her çalışma hızına (600–3000d/d) göre test ederek kullanıcılarına sunmaktadır.



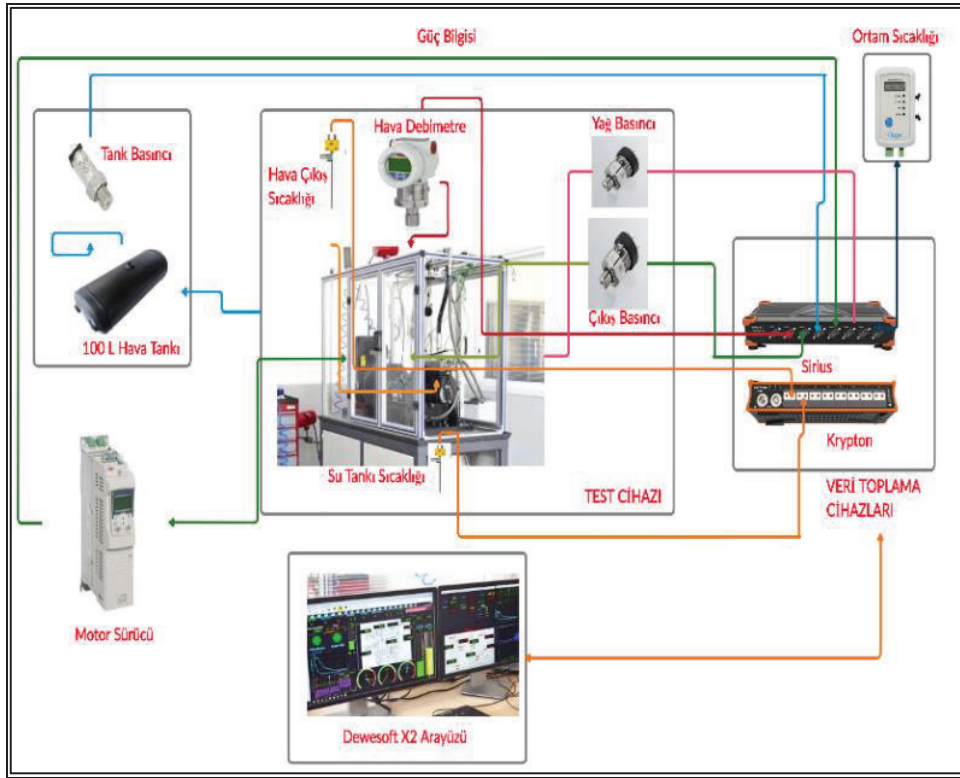

Şekil 7. Hava Kompresörü Uzun Ömür Test Düzeneği (Gül,2020)  
(Yıldız Pul Otomotiv Motor Parçaları Sanayi A.Ş.)

Hava kompresörü test düzeneğinde sistemsel olarak yaklaşık 40 kanaldan aynı anda senkron bir şekilde veri alınması mümkün olabilmektedir. Hava kompresörlerinde giriş parametrelerine karşın 2 çıkış parametresi (Debi miktarı-Güç tüketimi) vardır. OEM üreticileri tarafından paylaşıldıkları teknik resimlerde kompresörlerinin çalışma performansını gösterebilmek için debi miktarı-güç tüketimi grafiklerini, her çalışma hızına (600–3000d/d) göre test ederek kullanıcılarına sunmaktadır.

## BULGULAR

636 cc hacme sahip çift silindirli enerji tasarrufu olan by pass mekanizmasına sahip kompresör üzerinde gerçekleştirilen testlerde kompresörün 12.5 bar tank basıncı sonucunda 4 kW'a yakın enerji tükettiği görülmüştür. Kompresörün yüksüz çalışma durumunda sürtünmelerden kaynaklı tükettiği enerji by-pass mekanizması olmayan bir kompresörde 8 kW seviyelerini görecekti. Şekil 8'de güç tüketimi, Şekil 9'da debi miktarlarını gösteren test sonucu paylaşılmıştır.

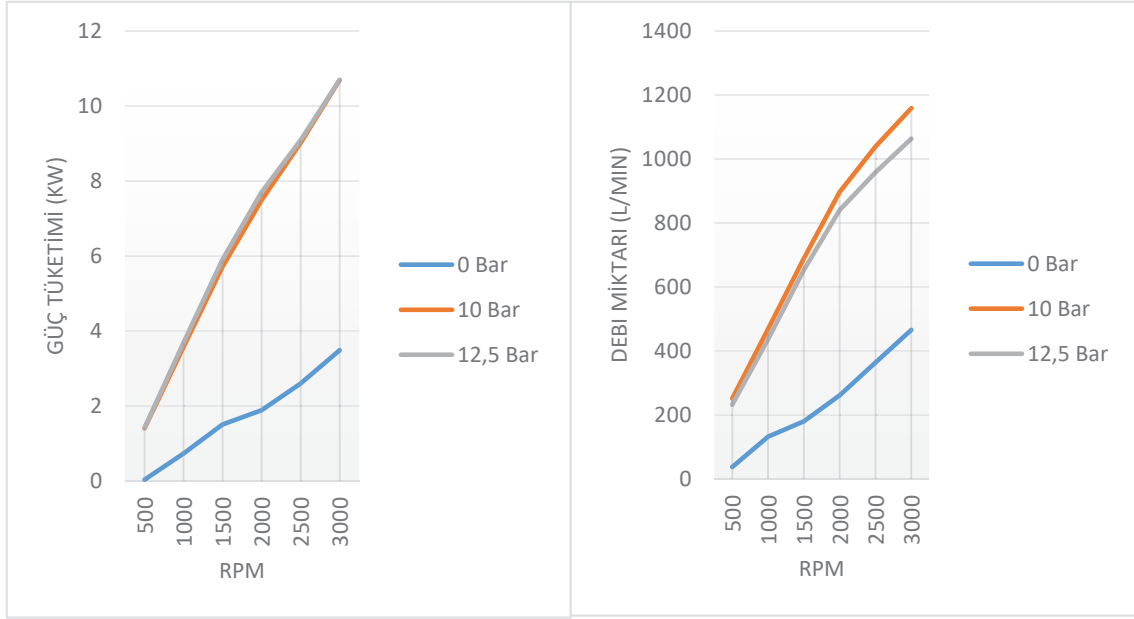

**a)** Kompresör Güç Tüketimi Grafiği **b)** Kompresör Debi Miktarı Grafiği

## TARTIŞMA VE SONUÇ

Bu çalışmada ağır vasıta hava kompresörü enerji tüketimi araştırılmıştır. Enerji tüketiminin azaltılmasına yönelik by-pass mekanizmalarının tasarlandığı ancak emisyon baskılarının kavramalı kompresör teknolojisine geçilmesine sebep olduğu paylaşılmıştır.

Kompresörün yüksüz çalıştığı durumda dahi sürtünmelerden kaynaklı enerji tükettiği, tüketilen enerjinin görmezden gelinemeyecek seviyelere ulaşabildiği gerçekleştirilen test sonucu ile verilmiştir.

Teknolojideki ilerlemeler ağır vasıta bileşenleri içinde kayda değer gelişmeler göstermesine sebep olduğu, kavramalı kompresörlerinde gelecekte elektrikli araçlar için Elektrikli modüler hava tedarik sistemine geçişi artıracaklarını öngörmemizi sağlamıştır. Fosil yakıtlı araçlar için kavramalı kompresörlerin en üst seviye olduğu ve by-pass mekanizması yerine gelecekte tüm kompresörlerin kavramalı modellerinin geliştirilmesinin emisyon sorununa bir nebze çözüm olacağı sonucuna varılmıştır.

## TEŞEKKÜR

Bu çalışmanın gerçekleşmesinde verdikleri destekten dolayı Yıldız Pul Otomotiv Motor Parçaları Sanayi A.Ş. firması ve Ar-Ge Merkezi çalışma arkadaşlarımıza teşekkür ederiz.

## KAYNAKLAR

Anonymous, (2020a), Twin - Cyl. Compressor 636cc, [https://www.wabco-customercentre.com/catalog/tr\\_TR/9125101040?cartID=](https://www.wabco-customercentre.com/catalog/tr_TR/9125101040?cartID=)) [Ziyaret Tarihi: 23.06.2020].

Anonymous, (2010), Bendix® 720cc twin cylinder compressor for international maxxforce™ big bore engines SD-01-3131. LLC, B. C. V. S. Service Data

Anonymous, (2020b), Single chamber air dryer+unloader, <https://www.wabco-customercentre.com/catalog/en/9324000240?cclcl=en> [Ziyaret Tarihi: 05.07.2020].

Ünüvar, E., Gül, E., Aydın, M. Ş. ve Kalyoncu, M. (2019), Investigation of the effect of intake and exhaust valve dimensions on performance for heavy duty vehicle air compressors, The International Aluminium-Themed Engineering and Natural Sciences Conference “IATENS-2019” Seydişehir / Konya, 1-1118.

Aydın, M. Ş., Ünüvar, E., & Kalyoncu, M., (2019) Bir Ağır Vasıta Hava Kompresörünün Performansının Deneysel olarak İncelenmesi, International Symposium on Automotive Science and Technology, ISASTECH.

Gül, E., Ünüvar, E., & Kalyoncu, M., (2019), Ağır Vasıta Hava Kompresörü Arızaları ve Performansa Etkilerinin Deneysel İncelenmesi. Paper presented at the International Symposium on Automotive Science and Technology.

Gül, E., Kalyoncu, M., Ağır Vasıta Hava Kompresörü Piston Segmanı Aşınması Durumlarında K-En Yakın Komşu Algoritmasının Sınıflandırma Performansının İncelenmesi. Avrupa Bilim ve Teknoloji Dergisi, 2020, 78-90. DOI: 10.31590/ejosat.802958

Gül, E., Kalyoncu, M., Kula, G., 2020, “Ağır vasıta hava kompresörlerinde piston segmanlarından yağ verme problemlerinin rastgele orman algoritması ile tahmini”, The International Conference of Materials and Engineering Technology, Gaziantep.

Gül, E., (2020), Ağır Vasıta Hava Kompresörü Arızalarının Makine Öğrenmesi Yöntemleri Kullanılarak Analizi, Yüksek Lisans Tezi, Konya Teknik Üniversitesi, Lisansüstü Eğitim Enstitüsü, Makine Mühendisliği Anabilim Dalı.

## FELAKET KAYDIRMASI (DOOMSCROLLING) VE İLETİŞİM ODAKLI BİR YAKLAŞIM: NEDENLERİ, ETKİLERİ VE SONUÇLARI

DOOMSCROLLING AND A COMMUNICATION ORIENTED APPROACH: CAUSES,  
EFFECTS AND CONSEQUENCES

**Doç. Dr. Selin BİTİRİM OKMEYDAN**

Ege Üniversitesi, İletişim Fakültesi

ORCID NO: 0000-0002-7996-2178

### ÖZET

Doomscrolling ya da doomsurfing terimleri ‘felaket kaydırması’ olarak Türkçeye çevrilmekte ve internette veya sosyal medyada sürekli olumsuz haberlere maruz kalınması sonucunda daha fazla olumsuz haber içeriği aramaya ve okumaya yönelik yeni bir bağımlılığı ifade etmektedir. Felaket kaydırması adı verilen olumsuz haber bağımlılığının COVID-19 pandemisinde artış gösterdiği ileri sürülmektedir. Pandemi ve dünya çapında art arda yaşanan felaketler gibi yoğun belirsizlik dönemlerinde yalan veya sahte haber salgını anlamına gelen infodeminin yanı sıra olumsuz haber içeriklerine ilgi de artmaktadır. Nitekim belirsizlik durumlarında kaygıyı ve stresi azaltabilmek amacıyla daha fazla bilgiye ulaşmaya çabalanmaktadır. Ancak benzer haber içerikleri sosyal medya kullanıcılarının daha fazla olumsuz habere maruz kalmasını beraberinde getirmekte ve felaket kaydırması bir kısır döngü şeklinde kendini tekrarlamaktadır. Felaket kaydırması aynı zamanda bilgi ve iletişim teknolojileri sayesinde mümkün olmaktadır. Zira bu teknolojilerdeki gelişmelere bağlı olarak kullanıcıların en çok hangi haberleri okumayı tercih ettiği, sıklıkla ne tür içeriklere maruz kaldığı ve hangi haber içeriklerini aradığı yapay zekâ algoritmaları tarafından kaydedilmektedir. Böylelikle kullanıcılar internete bağlandığında veya sosyal medya hesaplarına girdiğinde sıklıkla arama yaptıkları türdeki haber içeriklerine yönlendirilmekte ve sürekli karşılaşılan olumsuz haberlere karşı bağımlılık gelişmesi ve daha fazlasının aranması söz konusu olmaktadır. Felaket kaydırmasının; insan psikolojisini olumsuz etkilemek, geleceğe yönelik karamsarlığı arttırmak ve daha fazla etkileşim almak amacıyla yanlış haberleri bilinçli şekilde yaymak gibi zararlı sonuçları bulunmaktadır.

Bu çalışmanın amacı felaket kaydırması terimini iletişim disiplinine ait bir bakış açısı ile irdelemek ve felaket kaydırmasının nedenlerini, etkilerini ve sonuçlarını tartışmaktır. Literatür taramasına dayalı bu çalışma ile sosyal bilimler alanına katkı sağlanması ve konunun iletişim odağından değerlendirilmesi hedeflenmektedir. Böylelikle yeni tartışılmaya başlanan bu kavrama dikkat çekerek felaket kaydırmasının olası zararlı etkilerinden korunmak için bireysel düzeyde neler yapılabileceği üzerinde durulmakta ve çeşitli öneriler derlenip sunulmaktadır.

**Anahtar Kelimeler:** COVID-19, Felaket Kaydırması, Olumsuz Haber Bağımlılığı, Yalan Haber Salgını

### ABSTRACT

‘Doomscrolling or doomsurfing’ refers to a new addiction to reading more negative news as a result of constant exposure to negative news on the internet or social media. It is claimed that the addiction to negative news, called doomscrolling, has increased in the COVID-19 pandemic. In times of intense uncertainty such as pandemic and world-wide disasters, interest in negative news content increases as well as infodemic, which means an epidemic of false or fake news. Because in situations of uncertainty, it is tried to reach more information in order to reduce anxiety and stress. However, similar news contents cause social media users to be exposed to more negative news, and doomscrolling repeats itself as a vicious circle.

Doomscrolling is made possible by information and communication technologies. Depending on the developments in these technologies, which news the users prefer to read the most, what kind of content they are frequently exposed to and what news content they search for are recorded by artificial intelligence algorithms. Thus, when users connect to the internet or log into their social media accounts, they are often directed to the type of news content they search for and develop an addiction to the negative news they constantly encounter. Doomscrolling has harmful consequences such as negatively affecting human psychology, increasing pessimism about the future, and deliberately spreading false news in order to get more interaction.

The aim of this study, based on literature review, is to examine doomscrolling from the perspective of communication discipline and to discuss the causes, effects and consequences of the term. Thus, by drawing attention to this concept, which has just started to be discussed, it is emphasized what can be done at the individual level to be protected from the possible harmful effects of doomscrolling, and various suggestions are presented.

**Keywords:** COVID-19, Doomscrolling/Doomsurfing, Negative News Addiction, Infodemic

## GİRİŞ

İnsanlık tarihi çoğu dönemde salgın hastalıklarla karşılaşmış ve kitlesel ölümlere neden olan salgınlar, insanları her yönden etkilemiştir. 2020 yılı ise COVID-19 adı verilen küresel bir virüs salgınına sahne olmuş, ancak küreselleşme ve bilişim teknolojilerindeki gelişmeler nedeniyle bu salgın, tüm dünyadaki verilerin eş zamanlı takip edilmesine bağlı olarak daha önceki salgınlardan çok daha fazla ses getirmiştir. Aralık 2019’da yeni tip koronavirüs hastalığının (COVID-19) tanımlanmasıyla birlikte virüsün yol açtığı solunum yolu hastalığı, 11 Mart 2020 tarihinde Dünya Sağlık Örgütü (DSÖ) tarafından küresel salgın anlamına gelen pandemi olarak ilan edilmiş (Okmeydan, 2021: 327) ve bu tarihten itibaren tüm dünya ülkelerinde benzer toplumsal süreçler yaşanmıştır. Şen ve Batı’ya (2020: 75) göre küresel bir kriz halini alan salgın; sağlık, ekonomi, ulusal ve uluslararası politika, teknoloji, finans ve yönetim, eğitim, sosyoloji, psikoloji ve iletişim alanlarında çok boyutlu etkileri beraberinde getirmiştir. Tüm dünyada eş zamanlı yaşanan pandemi, çok boyutlu mücadelelere sahne olmuş ve bu süreçte sadece virüsle değil; en az onun kadar önemli olan yanlış haber salgını ve aşırı bilgi yükünün yol açtığı sorunlar da yönetilmeye çalışılmıştır.

Bu açıdan COVID-19 salgını, sağlık çalışanları başta olmak üzere toplumun her kesiminden insanlar üzerinde önemli psikolojik etkiler doğurmuştur. Bu çerçevede psikolojik sıkıntı belirtileri olan yüksek düzeyde kaygı, depresyon, stres, korku, can sıkıntısı, yalnızlık hissi, belirsizlik, travma sonrası stres belirtileri, kafa karışıklığı, ruh hali değişimleri, zihinsel yeteneklerde azalma, uyku sorunları, öfke ve psikosomatik hastalıklar (Alizadeh vd., 2020: 2), yaşanan pandemi sürecinde karşı karşıya kalınan durumları tanımlamaktadır. Bu bilinmezlik durumuyla baş edebilmek için kişiler, çoğu zaman daha fazla bilgi takip etme eğilimi içerisine girebilmektedir. Ancak pandemiyle doğrudan ya da dolaylı ilgili olan ve küresel ölçekte insanlığı tehdit eden bilgiler ve haber içerikleri, bir süre sonra sürekli daha fazla olumsuz haberin takip edilmesini beraberinde getirmektedir. Yale Üniversitesi’nde bulaşıcı hastalıklar uzmanı olarak görev yapan Jaimie Meyer, bilgiler doğru olsa bile aşırı bilgi yüklemesinin boyutlarının endişe verici olduğunu belirterek dünyanın geleceği ile ilgili sürekli kötü haberler arasında gezinmenin ise daha fazla kafa karışıklığı, üzüntü, endişe ve öfkeyi tetikleyip baş ağrısına ve uyku kaybına neden olabileceğine dikkat çekmekte ve endişe verici konular hakkında sürekli farklı bilgiler aramanın veya okumanın ise kötü haber bağımlılığına neden olabileceğini dile getirmektedir (Rosenbloom, 2021). Herhangi ya da spesifik bir konuda döngü şeklinde sürekli olumsuz haber içeriklerini takip etmek, bu haberlerle ilgili giderek daha fazla haber araştırmaya, bilimsel yayınları takip etmeye ve daha fazlasını öğrenmeye



çalışmaya dönüşmekte ve bu durum ise İngilizcede doomscrolling ya da doomsurfing adı verilen ve Türkçede “felaket kaydırması” olarak isimlendirilen tabloya neden olmaktadır. Felaket kaydırmasının neden olduğu bu olumsuz tablo neticesinde insan psikolojisinin zarar görmesi ve umutsuzluk gibi ruhsal sonuçların yanı sıra profesyonel çalışma yaşamında iş takibini aksatacak kadar yorgunluk ve dikkat kaybına bağlı olarak çeşitli fiziksel sonuçlar da ortaya çıkabilmektedir.

Literatür taramasına dayanan bu çalışmada, felaket kaydırması olarak adlandırılan doomscrolling ya da doomsurfing kavramını iletişim odaklı bir yaklaşımla ele almak ve hem uluslararası hem de ulusal alanyazında yeni bir çalışma konusu olarak dikkat çeken bu kavramın nedenlerini, etkilerini ve sonuçlarını iletişim disiplinine göre değerlendirmek amaçlanmıştır. Ulusal alanyazında bu güncel konuyu iletişim disiplini açısından inceleyen herhangi bir çalışmaya rastlanılmadığı için çalışma özgün değer taşımakta ve sosyal bilimler alanına katkı açısından önemli görülmektedir. Çalışmanın belirlenen amacı doğrultusunda öncelikle felaket kaydırması terimi, yeni bir kavram olarak alanyazındaki bilgiler ile ilişkilendirilerek tanımlanmakta ve çalışmaya kuramsal çerçeve çizilmektedir. Çizilen kuramsal çerçevenin ardından felaket kaydırmasının nedenleri, etkileri ve sonuçları güncel bilgiler ışığında iletişim disiplini bağlamında tartışılmaktadır. Sonuç ve öneriler kısmında ise konuya yönelik genel bir değerlendirme eşliğinde iletişim odaklı öneriler sunulmaktadır.

### **FELAKET KAYDIRMASI (DOOMSCROLLING / DOOMSURFING) KAVRAMI**

İngilizce sözcükler olan doomscrolling ya da doomsurfing, Türkçeye çevrildiğinde “felaket kaydırması” ya da “kötü haber kaydırması” olarak karşılık bulmakta ve her konuda sürekli kötü haberlerin ve olumsuz içeriklerin sosyal medyadan takip edilerek okunması ve sürekli ekranı kaydırarak bu tür haberleri tüketmeye bağımlılık geliştirilmesi anlamında kullanılmaktadır. Felaket kaydırması kavramı her ne kadar COVID-19 pandemisi sürecinde ortaya çıkmış gibi görünse de (Curley, 2020) pandemi sürecinin felaket kaydırmasını yalnızca tetiklediği; esasen dünyada peş peşe yaşanan felaketlerin, krizlerin ve hatta yakın gelecekte insanları tehdit etme potansiyeli taşıyan olumsuz senaryoların felaket kaydırmasının altında yatan gerçek neden olduğu söylenebilmektedir. Holmgren ve Coyne (2017), felaket kaydırmasının stres altında verilen bir tepki olduğuna işaret ederek esasen pandemiden çok daha önce ortaya çıkmış olabileceğine ancak pandemi ile üne kavuştuğuna ve artık herkesin felaket kaydırmasına maruz kaldığına dikkat çekmektedirler.

Benzer şekilde Dinç’e (2021) göre felaket kaydırması teriminin çıkış noktası, 2018 yılına ve sosyal medya mecralarından biri olan Twitter’a uzansa da esasen bu terim, internetin yaşamımıza yeni dahil olmaya başladığı 2000’li yılların başında art arda yaşanan felaketleri, olumsuz haberleri, kötü içerikleri ve zararlı olabilecek görüntüleri küresel çapta servis eden web sitelerinin öncülüğünde insanların merak ve korkuyla bu görüntüleri ve içerikleri takip etmesiyle gelişmiştir. COVID-19 pandemisinin başlangıç günlerinde de özellikle Çin ve ABD sokaklarında birdenbire yere düşen insanlara ait görüntülerin servis edilmesiyle bu tarz haberlerin okunma ve sosyal medyada aranma oranı artış göstermiştir. Pandemi sürecinde dünya çapındaki bütün haberlerin konusu; sağlık sisteminin çöktüğü ülkeler ve hastaneler, karantina altına alınan şehirler, önlem amaçlı kısıtlamaları açıklayan hükümet yetkilileri, aşı takviminde ortaya çıkan gecikmeler, gidişata yönelik uzman tahminleri ve çeşitli ülkelerden gelen vaka ve hasta sayıları ile hayatını kaybedenlerin istatistikleri olmuştur (Arne ve Moe, 2021: 1). Bu süreçte ise doğal olarak insanların, sosyal medyada sürekli kötü haberlere ve görüntülere maruz kalma sıklığı arttıkça fiziksel ve ruhsal sağlıkları da erozyona uğramıştır.

COVID-19 pandemisi sürecinde insanların sosyal medyadaki güncel haberleri takip edip okumak veya bu tür haberleri aramak için mobil telefonları elinden düşürmemesi, kötü haberlerle karşılaştıkça ekran akışını sürekli kaydırmaktan kendini alıkoyamaması ve bir



bakıma kötü haberleri takip etmeye bağımlılık geliştirmesi felaket kaydırması olarak tanımlanmaktadır. Miami Sağlık Sistemi Üniversitesi'nden klinik psikolog Felicia Gould felaket kaydırmasını; çoğunlukla olumsuz ya da rahatsız edici haberleri veya olumsuz içerikli herhangi bir şeyi aramak veya tüketmek için sosyal medyayı, haber uygulamalarını veya diğer dijital araçları kullanmak ve bu davranış döngüsüne bağımlı olmak olarak açıklamaktadır (Myers, 2020). Benzer şekilde felaket kaydırması fenomeni; endişe ve belirsizlik yaratmaya devam eden COVID-19 krizinde, insanların çoğu zaman internet üzerinden pandemi haberlerini dinlemek, görüntülemek veya internette gezinmek için çok fazla zaman harcaması ve üzücü, kaygı verici ve hayal kırıklığı yaratan haberleri okudukça daha kaygılı, endişeli, geleceğe dair umutsuz, üzgün ve öfkeli hissetmelerine rağmen yine de kendilerini bu tür haberleri takip etmekten alıkoymamak olarak ifade edilebilmektedir (Anand vd., 2021: 1). Bu davranışın özellikle pandemi ile ilgili felaket içerikli haberlerin, sahte bilgilerin ve görüntülerin dolaşıma çıkmasıyla yaygınlaştığı ileri sürülebilmektedir.

2004'ten beri her yıl 'Yılın Kelimesi' seçimini açıklayan Oxford Sözlüğü, "daha önce eş görülmemiş bir yıl" olarak ifade ettiği 2020 yılı için dil editörlerinin kararsız kaldığını ve bu yılı tanımlayan yalnızca bir kelime seçiminin yeterli olamayacağını belirtmektedir. 2020 Yılın Kelimesi seçimi için aday gösterilen kelimeler arasında pandemi ile hayatımıza giren "infodemic" (infodemi/yanlış bilgi salgını) ve "doomscrolling" (felaket kaydırması) terimleri dikkat çekmektedir (Borden, 2020; Mohr, 2021). Pandeminin gölgesinde geçen 2020 yılı için önerilen kelimelerin yine COVID-19 süreci ile ilgili olduğu görülmektedir. 2020 yılında yaşanan ve halen devam eden pandemi sürecinde pandemi ile ilgili ya da dünyayı bekleyen felakete yönelik olumsuz haberlerin dijital ekranı kaydırarak saplantılı şekilde takip edilmesini tanımlayan felaket kaydırması teriminin, yılın kelimesi seçilmese bile çok disiplinli çalışmalara şimdiden konu olduğu görülmektedir. Gelecek yıllarda ise felaket kaydırmasının ulusal ve uluslararası arenada yine birçok disiplini bir araya getiren çalışmalarla ve farklı bağlamlarda ele alınacağı öngörüsüne ulaşmak mümkündür.

Dünyanın içinde bulunduğu durum itibarıyla gelecekte karşı karşıya kalacağı felaketler ve kıyamet senaryoları, felaket kaydırmasının hem popüler bir terim olarak varlık göstermesini hem de olumsuz içerikli haberleri saplantı haline getirip sürekli bu haberleri okumanın insanlar üzerindeki etkilerinin, bu durumun nedenlerinin ve sonuçlarının çok disiplinli yaklaşımlardan hareket eden bilimsel çalışmalarla incelenmesini beraberinde getirmektedir. Bir sonraki başlıkta felaket kaydırmasının nedenleri üzerinde durularak iletişim sürecindeki yansımalarına yer verilmektedir.

## **FELAKET KAYDIRMASININ NEDENLERİ VE İLETİŞİMDEKİ YANSIMALARI**

COVID-19 pandemisinin bizlere kazandırdığı yeni terimlerden biri olan felaket kaydırması, pandemi sürecinde yaşanan kısıtlamalarla birlikte sosyal medyanın yaşamımızın her alanına daha fazla entegre olması sonucunda karşımıza çıkmıştır. Nitekim fiziksel mesafelerin arttığı, iş süreçlerinin evden devam ettiği ve tamamen evlere kapanmayla birlikte var olan kısıtlamaları ortadan kaldıran ve hem çalışma yaşamını hem de sosyal hayatı dijitalleştiren yeni web teknolojilerine bağlı gelişen sosyal medya, daha önce hiç olmadığı kadar ön plana çıkmaya başlamıştır. Tüm dünya için yeni olan bu durum, beraberinde birçok soru işareti, bilinmezlik ve belirsizlik getirmiştir. Bu süreçte ortaya çıkan belirsizlik ve bilinmezliği azaltmak amacıyla dünya çapında sosyal medya kullanımı da artmıştır. İstatistikler, koronavirüs salgını nedeniyle daha fazla haber izlendiği için haber tüketiminin dünya genelinde %36 oranında artış gösterdiğine ve özellikle sosyal medya tüketiminin ise küresel olarak arttığına işaret etmektedir (Munsami, 2021). Sosyal medya, bireysel ve toplumsal süreçlerin dijitalleşmesi ve işlerin aksamaması açısından birçok fayda göstermiştir. Çevrim içi küresel sisteme dahil olacak altyapıya sahip tüm ülkeler için sosyal medya, dünyanın en ücra köşesi ile iletişim kurmaya, haber ve bilgi edinmeye olanak tanımıştır. Sosyal medya

aracılığıyla kesintisiz şekilde devam eden yoğun bilgi trafiği, zaman ve mekân engeli olmadan bilgi alışverişinde bulunmak, en güncel bilgilere ulaşmak ve sosyal çevre etkileşimi sağlamak açısından önemli rol oynamıştır. Özellikle dünya çapında yaşanan küresel olaylarda ve durumlarda sosyal medyanın önemi tartışılmaz bir ağırlık kazanmaktadır. Dijital Bilgi Çağı olarak tanımlanan 21. yüzyılda bütün dünyanın dahil olduğu pandemi sürecinde de sosyal medya en önemli aktörlerden biri olarak karşımıza çıkmış ve güncel bilgilerin takip edilerek aktarıldığı ve kısıtlamalara rağmen iletişimin ve etkileşimin kurulduğu etkin bir platform olarak değer kazanmıştır (Okmeydan, 2021: 328). Ancak sosyal medya tüm bu olumlu yönlerinin yanı sıra asılsız, sahte veya manipüle edilmiş bilgilerin de aktarılıp paylaşılmasına ve kısa sürede milyonlarca kişinin bu asılsız haberlerden etkilenmesine ve daha fazla panik yaşanmasına neden olabilmektedir.

İnternet ve sosyal medyanın bilgi paylaşma ve haber içeriği üretme konusunda geleneksel medyadaki eşik bekçiliği kavramından görece bağımsız olması, sosyal medyadaki bilgilerin ve haberlerin doğru olup olmadığına bakılmaksızın paylaşılmasını ve herkes tarafından yapılan bu paylaşımların bir anda milyonlara ve dünyanın her yerindeki diğer sosyal medya kullanıcılarına ulaşmasını beraberinde getirmektedir. Web teknolojilerindeki gelişmelere bağlı olarak ortaya çıkan ve yaygınlık kazanan sosyal medya uygulamaları ile herkes tarafından içerik üretilmesi ve haber paylaşımı kolaylaşmakla beraber, bilgi kirliliği de had safhaya ulaşmaktadır. Bilgi kirliliğine yol açan sahte haberlerin yedi çeşidi; hiciv ve parodi, taklit, uydurma, çarpıtma, yanlış ilişkilendirme, bağlamdan koparma ve manipülasyon olarak karşımıza çıkmaktadır (Wardle ve Derakhshan, 2017: 17). Pandemi sürecinde bilgi kirliliği, hemen hemen her ülkede benzer söylemler üzerinden yayılmış ve Dünya Sağlık Örgütü'nün (DSÖ) de uyarılarına konu olan bu durumun olası tehlikelerine dikkat çekilmesi amacıyla pandemide ortaya atılan yalan haberler, asılsız ve dezenformatif içerikler ile manipülasyona dayalı asılsız bilgiler 'infodemi' olarak tanımlanmıştır (Okmeydan, 2021: 184). Dolayısıyla küresel ölçekte yaşanan salgında yalnızca virüs ile değil; bu süreçte ortaya çıkan yalan haberler, manipülatif içerikler ve asılsız bilgilerle de mücadele edilmesi gerektiği ve bunun da toplum sağlığının bir boyutu olduğuna dikkat çekilmiştir. Bu çerçevede DSÖ tarafından pandemi sürecinde ortaya atılan dezenformatif içerikli haberleri ve çarpıtılan ya da abartılan bilgileri tanımlamak üzere 'infodemi' terimi kullanılmaya başlanmış ve İngilizce bilgi (information) ile salgın (pandemic) kelimelerinin birleşiminden oluşan infodemi terimi yaygınlaşarak toplumun yalan haberlerden ve yanlış bilgilerden korunması gerektiği bir kez daha vurgulanmıştır (Zarocoostas, 2020: 676). Sosyal medya aracılığıyla kısa sürede dünya genelinde dolaşıma çıkan asılsız, yalan, sahte, abartılmış veya çarpıtılmış haberler ve içerikler, kimi zaman toplumda daha fazla ses getirebilmek ve toplum nezdinde popülerlik kazanabilmek amacıyla bilinçli şekilde üretilip paylaşılmaktadır. Böylelikle toplumdaki korku, kaygı, panik ve endişe düzeyi daha fazla perçinlenmekte ve kamuoyu daha kontrol edilebilir bir hale gelebilmektedir.

Bu bilgiler ışığında yalan haber ve yanlış bilgi salgınına ifade eden infodeminin, felaket kaydırması ile de yakından ilgili olduğu anlaşılmaktadır. Nitekim sahte veya çarpıtılan içeriklerle üretilen ve daha çok kişiye ulaşmak için bilinçli olarak sosyal medyada dolaşıma sokulan haberler, sadece infodemiye değil; felaket kaydırmasını da pekiştirmekte ve insanlar, karşılıklarına çıkan kıyamet senaryolarını okumaktan geri kalmadığı gibi bu içeriklerin devamını takip etmeye de saplantılı hale gelmektedir. Özdener (2021: 224), pandemide internet ve sosyal medyanın; bilgileri ve haberleri yaymak ve iletişim kurmak için her zamankinden daha yoğun şekilde kullanıldığına ancak sosyal medyada üretilen içeriklere herhangi bir koruma önlemi olmadan doğrudan erişilmesinin ise kullanıcıları söylentilere, şüphelere ve dezenformasyona açık hale getirdiğine dikkat çekmektedir. Bu durum ise pandemide insanların özellikle sansasyonel içeriklere daha duyarlı hale gelmesi ve belirsizlikleri

gidermek için daha fazla dezenformasyona dayalı haber takip etmesi ile sonuçlanmıştır. Nitekim uzmanlar, felaket kaydırmasının temelinde belirsizlik duygusunun yattığını ve hem bu duygudan kurtulabilmek hem de salgının seyri ya da ne zaman biteceği gibi geleceğe ilişkin öngörü elde edebilmek amacıyla daha çok bilgiye ulaşmaya çalışıldığına ve bu süreçte karşılaştığımız haberlerle daha fazla panikleyip belirsizliği azaltabilmek için hep daha fazlasını öğrenmeye çalışmanın kısır döngü haline gelerek felaket kaydırmasını körüklediğini dile getirmektedirler (Topaloğlu, 2021). Yaşanan kısır döngünün, felaket kaydırmasını sürekli kıldığını söylemek mümkündür. Ancak felaket kaydırması davranışı geliştirip sürekli daha fazla kötü ve olumsuz habere maruz kalmak ise sorunu çözmek yerine daha fazla endişeye sebebiyet vermektedir. Nitekim her yeni bilgi, kişisel olarak sahip olunan uzmanlık alanının dışında yer aldığından daha fazla kafa karışıklığı yaratıp zihnimizi meşgul etmekte ve hem zihinsel (mental) hem de ruhsal sağlığımızı olumsuz yönde etkilemektedir. Bu durum ise felaket kaydırması yaşayan kişilerin psikolojik açıdan zarar görmesine yol açmaktadır.

Dünyanın sonuna dair felaket haberlerinin veya kıyamet senaryolarının çeşitli sansasyonlara neden olduğundan her dönemde insanların ilgisini çektiği söylenebilmektedir. Bu nedenle insanlığın tamamını ve dünyayı etkileyecek mevcut veya potansiyel tehdit ve risk beklentilerine yönelik olumsuz haberler ve içerikler, sosyal medyada oldukça taraftar toplamaktadır. Dinç'e (2021: 4) göre pandemi sürecinde evlere kapanan ve süreçten dolayı endişe yaşayan insanlar, sosyal medyada daha fazla zaman geçirmeye başlamış ve bunu fırsata dönüştürmek isteyen haber siteleri ise bu zaaftan faydalanarak daha fazla kullanıcıyı çekmek, daha çok tıklanıp okunmak, daha çok takipçiye ulaşmak ve nihai olarak daha çok gelir elde etmek için kaos yaratacak felaket haberleri ve kıyamet senaryoları üretmeyi tercih ederek korku diline dayalı haber içerikleri paylaşmışlardır. Benzer şekilde Heffner vd. (2021: 2), COVID-19 ile ilgili mesajlara ve haber diline ilişkin gerçekleştirdikleri çalışmada, duygu ve davranış arasındaki ilişkinin karmaşıklığına rağmen bazı medya kuruluşlarının insanları evde kalmaya ve sosyal mesafeye teşvik etmek için korku dilini kullandığını ve birçok mesajın özellikle olumsuz ve korkuya dayalı geliştirildiğini vurgulamışlardır. Dolayısıyla pandemi ile ilgili haber ya da bilgi almak ve gündeme dair güncel gelişmeleri öğrenmek isteyen insanların, sosyal medyada giderek daha fazla olumsuz içerikli ve felaket temalı haberlere maruz kalınca psikolojik bozulmalar ve kırılganlık yaşamaya başladıkları söylenebilmektedir.

Daha önce de belirtildiği gibi felaket kaydırması, yalnızca COVID-19 pandemisi ile ilgili değildir. İç karartıcı, moral bozucu, üzücü veya acı verici olsa bile sürekli olarak ve saplantı haline getirerek kötü haberler arasında gezinme eylemi anlamına gelen felaket kaydırması, eski bir fenomen olmasına rağmen mevcut pandemi krizi göz önüne alındığında kesinlikle yeni bir artış kazanmıştır. Uzmanlar, bu sonucun olumsuzluk yanlılığından kaynaklandığı konusunda hemfikirdirler. Nitekim insanların olumsuz deneyimleri, nötr veya olumlu deneyimlerden daha fazla hatırlama eğilimi vardır ve beynimiz potansiyel riskli ve tehlikeli durumlara özel dikkat gösterecek şekilde yapılandırıldığı için herhangi bir kriz sırasında daha fazla bilgi toplama ihtiyacı hissedilmektedir (Munsami, 2021). Bu doğrultuda dünyayı yakın gelecekte beklediği öngörülen tehlikeler ve riskler de felaket kaydırmasını beslemektedir. Örneğin, küresel iklim krizinin etkilerinin iyice hissedilmesi ve somut şekilde deneyimlenmesiyle dünyanın her yerinden daha önce görülmeyen boyutlarda sel, kuraklık, açlık, aşırı ısınmaya bağlı olarak buzulların erimesi, erozyon, hortum, salgın hastalık, bölgesel savaşlar, kontrolsüz göç dalgası ve terör eylemleri gibi dehşet verici ve toplumu panik ile korkuya sürükleyici görüntüler özellikle sosyal medyada daha fazla yer bulmaktadır. Bu haberlerden birine bir kez tıklayınca yapay zekâ algoritmaları devreye girerek kullanıcılara benzer nitelikli diğer kötü ve olumsuz haber içeriklerini de sıralamaya başlamaktadır. İlk önce kişide üzüntüye, öfkeye, endişeye ve paniğe yol açan bu olumsuz haberlerin görülme sıklığı

arttıkça kişilerin bu tür haber içeriklerine duyarlılığı giderek azalmaktadır. Bu noktada Ceylan (2021), olumsuz içerikli haberlerin kitlesel dayanışma gibi faydaları olduğuna da dikkat çekerken bu tür haberlere aşırı derecede maruz kalmanın ise kitlesel duyarsızlaşmaya neden olduğunu vurgulamaktadır. Felaket kaydırması ile insanlar hem gündemle ilgili bilgilerini canlı ve taze tutabilmek hem de belirsizlikleri ve bilgi eksikliğini giderebilmek için sürekli olumsuz haberleri takip edip okumayı takıntı haline getirdiğinden bu tür haberleri kontrolsüz şekilde daha fazla tüketme eğilimi içerisine girmektedir. Bu durum, felaket kaydırmasının temel nedeni olarak gösterildiği gibi aynı zamanda olgunun kısır döngü şeklinde tekrarlanmasına da neden olmaktadır. Yaşanan bu süreç ise kişisel ve toplumsal açıdan dramatik sonuçlar doğurmaktadır. Bir sonraki başlıkta felaket kaydırmasının kişilerarası ve toplumsal iletişim süreçleri üzerindeki etkileri ve sonuçları konu edilmektedir.

## **FELAKET KAYDIRMASININ İLETİŞİM SÜRECİ ÜZERİNDEKİ ETKİLERİ VE SONUÇLARI**

Felaket kaydırması, insanların kendilerini düzenli olarak hatta bazı durumlarda neredeyse istemeden olumsuz haberleri ve felaket içeriklerini saatlerce tüketme durumunda bulmaya atıfta bulunmaktadır. Mart 2020’de New York Times yazarlarından Kevin Roose, bu durumu “koronavirüs içeriğiyle dolu derin ve hastalıklı tavşan deliklerine düşmek, fiziksel rahatsızlık noktasına kadar tedirgin olmak ve iyi bir uyku deneyimini kaçırmak” olarak tanımlamaktadır (Grosser, 2021). Uzmanlar ve psikologlar, felaket kaydırmasının kısa vadede olumsuzluk, sinirlilik, kaygı, üzüntü ve umutsuzluk döngüsüne yol açabileceği; hatta gerçek dünyaya bakış açısının değişmeye başlayabileceği konusunda insanları uyarılmaktadırlar. Felaket kaydırmasının uzun vadedeki etkileri ise kronik anksiyete, depresyon, stres, karamsarlık ve duyarsızlık gibi tehlikeli duygular içermektedir (Munsami, 2021). Özellikle COVID-19 pandemisi sürecinde ortaya çıkan felaket kaydırması; öğrenciler, sağlık çalışanları, yöneticiler, ebeveynler gibi toplumun her kesiminden insanı etkilemiştir. Pandemi ile dünyanın sonunun geldiğine yönelik kıyamet senaryoları ve felaket haberleri, bu konuyla ilgili haberlerin daha fazla ve sık kontrol edilmesinin kişilerde takıntı halini almasının yanı sıra hafıza, uyku ve dikkat eksikliği gibi bir dizi olumsuz sosyal, duygusal ve psikolojik etkiler yaratmasıyla sonuçlanmıştır (Cantrell vd., 2020: 1). Felaket kaydırmasının insan fizyolojisi ve psikolojisi üzerinde yaşattığı yıkım, tüm iletişim süreçlerine de yansımaktadır.

Felaket kaydırması davranışına bağlı olarak kişinin kendi hayatı, sosyal çevresi ve dünyanın geri kalanı hakkında olumsuz düşünceler üretmesi muhtemeldir. Bu düşünceler daha sonra sosyal geri çekilme ve fiziksel aktiviteden uzaklaşma gibi potansiyel olarak sağlıksız davranışlarla birleşerek daha depresif duygusal durumlara yol açabilmektedir. Örneğin, insanlar kişisel bakımlarını aksatmaya başlayabilmekte, sağlıklı beslenmeyi veya ailesi ve yakın çevresi için bir şeyler yapmayı bırakabilmektedirler. Böylesine kasvetli bir dünyada herhangi bir yaşam amacı görmedikleri için arkadaşlarıyla konuşup iletişim kurmaktan ve diğer olumlu davranışlarda bulunmaktan kaçınabilmektedirler (Myers, 2020). Söz konusu durum, iletişimin olağan akışını bozmakta ve sağlıklı işleyişi önünde de engel teşkil etmektedir. Bunun yanı sıra felaket kaydırması, bir girdap gibi insanları her geçen saniye daha fazla içine çekebilmektedir. Nitekim bir sosyal medya platformunda haber okuduğumuzda platform da bizi okumaktadır. Bunun amacı, daha sonra hangi içeriği tüketeceğimizi tahmin etmektir; zira davranışları öngörmeye dayalı kontrollü ortamlarda tüketim; izleme, ölçme ve hesaplama süreçleri üzerinden tahmin edilmektedir (Andersen ve Pold, 2018). Ortaya çıkan tahminlere göre kişilerin okuması muhtemel haberler, sıklıkla kullandığı uygulamalar veya girdiği sosyal medya platformlarında yeniden karşısına çıkarılmakta ve felaket kaydırması döngüsüne hapsolan bu kişilerin sosyal medyada daha fazla zaman geçirmesi hedeflenmektedir. Rosenberg vd.’ye (2020) göre sosyal medya aracılığıyla yayılan doğru ve yanlış bilgileri ayırt etmek zordur ve yanıltıcı propagandaların yayılması korku, endişe ve



kafa karışıklığına yol açmaktadır. Bu nedenle felaket kaydırması birçoğu yalan ve sahte olan olumsuz haberlerin daha fazla dolaşıma çıkmasına neden olmaktadır. Felaket kaydırmasının iletişim süreci üzerindeki olumsuz etkilerini ve sonuçlarını ortadan kaldırmak için sosyal medyanın halk sağlığı önlemlerini ve önerilerini iletmek için aktif bir araç olarak kullanılması ve bu kullanımın sağlık kuruluşları veya sağlık profesyonelleri gibi belirli bir yerden yönetilmesi gerekmektedir. Paulsen ve Fuller'e (2021) göre sosyal medya aracılığıyla topluma günlük haberlerle ilgili güncelleme sağlama ve güncel bilgi paylaşma görevi, genel nüfusun farkındalığını artırmada rol oynamaktadır. Ancak daha önce de belirtildiği üzere sosyal medyada paylaşılan ve aktarılan içeriklerin doğru olması, güncel verilerden oluşması, kamuoyunun dikkatini çekecek iletişim stratejilerinden yararlanarak toplumu paniğe sevk etmeyecek şekilde sunulması büyük önem taşımaktadır.

Bu noktada kişinin kendisi tarafından yaşamın genelinde daha iyimser bir bakış açısının benimsenmesinin felaket kaydırmasını önlemede önem taşıdığı söylenebilmektedir. İyimserlik ve pandemideki yaşam deneyimi üzerine yapılan kültürlerarası araştırmalar; iyimserlerin, genel güven düzeyi yüksek kişilerin ve komplo teorilerine inanmayanların, pandemi hakkında bilgi tüketirken karamsarlardan daha az korku yaşadığını ve bu kişilerin, halk sağlığı önlemlerini takip etme olasılıklarının daha yüksek olduğunu ortaya koymaktadır. Benzer şekilde yakın zamanda yapılan bir başka araştırma ise iyimserliğin, özellikle yaşlı insanları saplantılı bir şekilde çevrim içi tıbbi bilgi aramaktan ve bu davranışın olumsuz psikolojik etkilerinden koruduğunu kaydetmiştir (Blades, 2021). Bu araştırma bulguları, felaket kaydırmasının fiziksel ve psikolojik açıdan kişilere zarar veren olumsuz sonuçlarının, iyimserlik düzeyinin artmasıyla giderilebileceğini göstermesi açısından önem arz etmektedir. Sürekli olumsuz düşünen, felaket tellâllığı yapan ve çevresiyle etkileşimin kalitesini azaltan kişilerin sağlıklı bir iletişim atmosferi kurup sürdürmesini beklemek, gerçekçi bir beklenti değildir. Bu nedenle felaket kaydırması ile sürekli olumsuz haberleri ve bilgi içeriklerini takıntı haline getirerek takip etmek, kişilerarası iletişim sürecini de olumsuz yönde etkileyecektir. Oysa sağlıklı ve kişisel doyumu artıran bir iletişimin, kişilerin iyimserlik seviyesini geliştireceği gibi onları takıntılı şekilde aranan olumsuz haber içeriklerini temsil eden felaket kaydırmasından da koruyacağını söylemek mümkündür.

Bununla birlikte felaket kaydırması, genellikle sosyal medyadaki olumsuz içeriklerin gereğinden fazla takip edilmesi ile artan etkileri tanımlasa da bu etkilerin derecesi ve süresi kişiden kişiye değişmektedir. Bu noktada yapılan araştırmalar, felaket kaydırmasının etkisinin muhtemelen kötü bir çocukluk geçirmiş veya çocuklukta kötü muamele geçmişine sahip güvensiz ve psikopatolojik özellikler gösteren kişilerde daha fazla olduğunu ortaya koymaktadır. Sosyal ve geleneksel medyaya sürekli maruz kalmanın, olumsuz haberlerin geçirgenliğini arttırdığı ve kişileri depresyona, strese, kaygıya, paniğe ve travma sonrası stres bozukluğuna (TSSB) daha açık hale getirdiği saptanmaktadır (Price vd., 2021). Bu konu kapsamında saptanan bulgulara göre pandemi sürecinde artış gösteren sosyal medyanın sürekli ve düzenli olarak olumsuz içerikleri takip etmek amacıyla kullanılması kişilerarası ve toplumsal iletişim sürecini tahrip etmektedir. Özellikle kendine ve diğer insanlara karşı daha güvensiz olan, endişeye ve paniklemeye diğerlerinden daha yatkın görünen, olumsuz içeriklerden daha çabuk etkilenen duygusal ve kırılgan kişilikler, felaket kaydırmasından daha fazla etkilenmektedir. Bu nedenle söz konusu kişilik tipleri başta olmak üzere toplumda olumsuz haber içeriklerinin dağılıp yayılmasını önleyecek özdenetim mekanizmalarının devreye girmesi, sosyal medya tüketim alışkanlıklarının değiştirilmesi, sosyal medya tüketiminin sınırlandırılması ve bilinçli sosyal medya kullanımının benimsenmesi önemli çabalar arasında yer almaktadır.

Felaket kaydırmasının iletişim sürecindeki en büyük etkisi, olayları ve yaşanan durumları kaotik bir hale getirmesidir. Kormelink ve Gunnewiek'e (2021) göre kişiler, dünyanın sonunu

getirecek kadar büyük sonuçları olan haberlerle ilgili bulabildikleri her kaynağı okuyarak işlerin ne kadar kötü olduğuna veya kötüye gideceğine dair teyit aramakta ve kendilerine çizilen gerçekleri öğrenerek durum hakkında kesin bir yargıya varmaya çalışmaktadırlar. Bu nedenle takip edilen konuyla ilgili yeterince okuma yaptıkça neler olduğunu daha iyi kavrayabileceklerini düşünmektedirler. Ancak daha önce de belirtildiği gibi sürekli daha fazlasını aramakla sonuçlanan bu durum, kişileri de kısır döngüye itmektir. Bunun sonucunda olumsuz haberleri aramaya ve okumaya bağımlılık geliştirilmektedir. Dolayısıyla felaket kaydırması gibi kişileri ve toplumu yakından ilgilendiren olumsuz haber içeriklerinin yorumlanıp değerlendirilmesinde bilinçli sosyal medya stratejilerinden yararlanmak son derece önem taşımaktadır. Bu noktada günümüzde hem geleneksel hem de sosyal medyayı kapsayacak şekilde bütüncül bir yaklaşım sunan medya okuryazarlığı, bilinçli sosyal medya kullanımı için önde gelen stratejilerden biri olarak karşımıza çıkmaktadır. Nitekim felaket kaydırmasının en büyük sonuçlarından biri, medya okuryazarlığının ne denli önemli ve herkes için gerekli bir kavram olduğunun anlaşılmasıdır.

Medya Okuryazarlığı Merkezi (Center for Media Literacy) kurucusu E. Thoman, medya okuryazarlığı kavramını, bireylerin medyada yalnızca gördükleri ya da tükettikleri haberler olmadığına dikkat çekerek bireylerin aynı zamanda medya ürünlerini ve içeriğini yaratma sürecinde de aktif rol oynadıkları dinamik bir sentezleme hareketi olarak değerlendirmektedir (2008: 16). Nitekim medya okuryazarlığında anlama, kavrama, analiz etme ve senteze varma boyutları öne çıkmaktadır. Ata ve Yıldırım'a (2016: 583) göre medya okuryazarlığı; geleneksel ve sosyal medyaya ait tüm içeriklerin belirlendiği, analiz ve sentez edildiği, yeni verilerin işlenip yeni içeriklerin meydana getirildiği, farklı anlatım yollarının geliştirildiği, özellikle sosyal medyaya dayalı iletişim sürecinde bilişim teknolojilerinin etkin şekilde kullanıldığı belirgin becerileri ve eleştirel düşüncüyü de içeren bir alımlama süreci olarak tanımlanmaktadır. Bu noktada medya okuryazarlığı, geleneksel ve sosyal medyada karşımıza çıkan her içeriğin eleştirel düşünce süzgecinden geçirdikten ve doğru şekilde yorumlandıktan sonra kullanılmasını ifade eden bilişsel ve davranışsal süreçleri kapsamaktadır. Aytaş ve Kaplan (2017: 306), medya okuryazarlığının temel hedefini, gerçek olaylar ile medyaya yansıyan olaylar arasındaki farklılıkların sezdirilip analiz edilmesi ve gerçekliğin ne olduğunun kavranmasıyla eleştirel düşünceden hareket eden yorumlama gücüne sahip olunması çerçevesinde özetlemektedir. Dolayısıyla medya okuryazarlığı hem kişileri geleneksel ve sosyal medyada karşı karşıya kaldıkları zararlı içeriklerden ve bu içeriklerin olumsuz etkilerinden korumakta hem de kişilerin her tür medyayı doğru ve amacına uygun şekilde kullanma becerisini geliştirmektedir. Bu nedenle felaket kaydırması gibi kişisel ve toplumsal etkileri olan zararlı medya kullanım alışkanlıklarının ortadan kaldırılıp önlenmesinde medya okuryazarlığı giderek değer kazanmaktadır.

## SONUÇ VE ÖNERİLER

2019 yılının son günlerinde hayatımıza giren ve halen içerisinde yaşadığımız COVID-19 pandemisi, toplumsal yaşamda birçok yeniliğin yanı sıra daha fazla belirsizlik, endişe, panik, kaygı ve stres gibi baş etmesi zor durumları da beraberinde getirmiştir. Pandemi süreci ile başlayan ve virüsün yayılımı, bulaşma yolları, virüsten korunmak için neler yapılması gerektiği gibi toplum sağlığı ile ilgili haberler daha çok tüketilmeye başlanmış ve neredeyse tüm dünyanın eş zamanlı kısıtlamalara girmesiyle fiziksel sınırlamalar ise yerini sosyal medyaya bırakmıştır. Bu süreçte sosyal medya kullanımı dünya çapında artış göstermiş, ancak var olan belirsizlikle mücadele etmek ve kişisel kaygıları azaltmak amacıyla daha fazla haber içeriği takip edilmeye ve paylaşılmaya başlanmıştır. Herkesin içerik üretebildiği ve ürettiği içerikleri kısa zamanda geniş kitlelerle paylaşabildiği sosyal medyanın, doğası ve yapısı gereği geleneksel medyaya göre kısıtlamalardan, denetimden ve eşik beklelerinden muaf ve uzak olması; bu süreçte yalan, yanlış, sahte, abartılmış veya çarpıtılmış haber içeriklerinin de



dolaşıma girmesiyle sonuçlanmıştır. Pandemi sürecinde yalan haber salgınına ifade eden infodemi terimi sıklıkla kullanıldıkça bu kavrama dikkat çekilmesi kolaylaşmış ve infodemi ile ilgili birçok terim de yaşamımıza girmiştir. Infodemi ile benzerlik gösteren ancak bu kavramdan farklı olan felaket kaydırması (doomscrolling/doomsurfing) terimi de günümüzde ulusal ve uluslararası bilimsel çevreler tarafından tartışılan konular arasındaki yerini almıştır. Literatür taramasından hareket eden bu çalışmada, uluslararası arenada kendine daha çok yer bulmasına rağmen ulusal alanyazında henüz yeni tartışılmaya başlanan bir konu olan felaket kaydırması kavramına dikkat çekmek, iletişim disiplini çerçevesinde ele alınan bu konu ile ulusal alanyazına özgün katkı sağlamak, felaket kaydırmasının nedenlerine, etkilerine ve sonuçlarına yer vererek bu olumsuz durumdan kendimizi nasıl koruyacağımıza yönelik iletişimsel önerileri derleyip paylaşmak amaçlanmıştır. Bu amaçla çalışmada öncelikle felaket kaydırması kavramsal şekilde ele alınıp kuramsal zeminde tartışılmış, daha sonra sırasıyla kavramı ortaya çıkaran nedenlere yer verilmiş ve felaket kaydırmasının iletişim sürecindeki etkilerine ve sonuçlarına değinilmiştir. Böylelikle felaket kaydırması kavramının güncel konularla bağlantısı kurulmuş ve bu kavram, iletişimsel bakış açısıyla değerlendirilmiştir.

Felaket kaydırması, kısaca; insanlığın veya dünyanın geleceğiyle ilgili güncel bir konuda sürekli olumsuz haber içeriklerini takip etmeyi ve özellikle sosyal medyada saatlerce ve takıntı halinde bu içerikleri aramayı, bulmayı ve tüketmeyi ifade etmektedir. Felaket kaydırmasının yeni bir terim olarak ortaya atılması ve dikkat çekmesi her ne kadar pandemi süreciyle başlamış gibi görünse de esasen bu kavram sadece pandemi ile ilgili olumsuz haberleri değil, bütünüyle yakın gelecekte insanlığı ve dünyayı tehdit eden konularla ilgili olumsuz içerikleri kapsamaktadır. Bu doğrultuda iklim değişikliği, küresel ısınma, sel, yangın, hortum, kasırga vb. tufanlar, bölgesel felaketler, savaşlar, göç krizi, kıtlık, kuraklık, değişen (mutasyona uğrayan) virüsler, salgın hastalıklar ve depremler gibi kişileri ve toplumu doğrudan ya da dolaylı etkilemesi muhtemel olaylarla ilgili sürekli olumsuz haberleri takip etmek de felaket kaydırmasına dahil edilebilmektedir. Zira bilinmezlik ve belirsizlik durumlarında yaşanan ilk duygular kaygı, endişe, panik ve stres ise bu gibi durumlarda yapılan ilk davranış, sözü edilen olumsuz duygularla mücadele etmek ve bu duyguları yönetmek için daha fazla bilgi edinmeye çalışmaktır. Olumsuz içerikli haberleri takip ettikçe korku ve kaygı durumunda yaşanan artış, bu duyguları yatıştırmak ve belirsizlikleri azaltmak için daha fazla bilgi elde etmeye yönelmekle sonuçlanmakta ve sonu gelmeyen bilgi arayışı ise sürekli daha fazla olumsuz haberleri beraberinde getirerek olumsuz içeriklere takıntı ve bağımlılık geliştirilmesine neden olmaktadır.

Ancak günümüzde bilişim teknolojilerinin gelişmesi ve yapay zekâ teknolojilerinde yaşanan ilerlemeler de felaket kaydırmasını kolaylaştırmaktadır. Lupinacci'ye (2020) göre felaket kaydırması, insanların sosyal medya platformları ve mobil cihazlarla yoğun ve içgüdüsel etkileşimini ön plana çıkararak internet ve sosyal medya kullanımına ilişkin bazı yaygın anlayışlara meydan okumaktadır. Bunun ötesinde sosyal medya, insanları ve mobil aygıtları canlı bir hareketlilikle birbirine bağlamakta ve duyguları harekete geçiren algoritmalarla birlikte çalışmaktadır (Karppi, 2018). Nitekim hangi haberleri okumak için tıkladığımız, hangi haber sitelerine giriş yaptığımız, ne tür haberleri daha çok zaman ayırarak okuduğumuz gibi ayrıntılı veriler yapay zekâ algoritmaları tarafından kaydedilmekte ve sosyal medya kullanıcılarının internete her giriş yaptığında daha önceki benzer haber içeriklerini karşısına çıkarmaktadır. Böylelikle felaket kaydırması ile saplantılı bir hal alan olumsuz haber içerikleri, kullanıcıların önüne sürekli daha fazla olumsuz içeriği getirmekte ve bu durum bir kısır döngü şeklinde tekrarlanmaktadır. Felaket kaydırması, kişisel zamanı sonu olmayan ve belki de hiç gerçekleşmeyecek sonsuz olasılıklarla boşuna harcamaya neden olmaktadır. Bunun yanı sıra felaket kaydırması; kişinin içsel enerjisini çalmak, geleceğe yönelik umudunu ve hevesini kırmak, bireysel motivasyonunu düşürmek, kaliteli uyku almasını engelleyerek

daha çok uykusuz kalmasına yol açmak, kendini daha fazla depresif hissetmek, zihinsel sağlığını tehdit etmek, zihinsel ve psikolojik açıdan tükenmişlik, kişisel bakımını aksatmak, her şeyi boş vermek, kişilerarası iletişim sürecini baltalamak, diğer kişilerin istek ve ihtiyaçlarına duyarsızlaşmak, çevresiyle sağlıklı etkileşim kurmasını engellemek gibi birçok olumsuz etkileri ve sonuçları doğurmaktadır.

Kişilerarası ve toplumsal iletişim süreçlerinde son derece olumsuz etkilere yol açan felaket kaydırmasını önlemek veya bu olgunun etkilerini azaltmak amacıyla aşağıdaki önerileri gündelik iletişime entegre etmenin ve bilinçli sosyal medya stratejileri benimsemenin yararlı olacağı düşünülmektedir (Blades, 2021; Grosser, 2021; Myers, 2020; Rosenbloom, 2021; Topaloğlu, 2021):\*

- *Sosyal medyayı sınırlamak:* Felaket kaydırması, farkına varmadan kişileri sosyal ağlara hapsedmekte ve saatlerce ekranda kalmasına yol açmaktadır. Bu nedenle felaket kaydırmasının olumsuz etkilerini minimize etmek veya bu durumu tamamen önlemek için sosyal medyadaki haber içeriklerini ve popüler haber sitelerini yalnızca günün belirli zaman dilimlerinde okumak ve bu sitelere güncel haberleri takip etmek amacıyla günde sadece bir ya da en fazla iki kez giriş yapılması uzmanlar tarafından önerilmektedir. Yine günün ne kadarının sosyal medyada geçirildiğinin ve bu zaman dilimlerinde en çok hangi sitelere giriş yapıldığının farkına varmak önemli bir noktadır. Sosyal medyada geçirilen zamanı kontrol etmek, aşırı durumları sınırlamak ve aşırılıkları minimal düzeye çekecek şekilde aşamalı olarak kısıtlamak faydalı bir yöntem olarak benimsenmektedir. Kişiler, bireysel olarak bu kısıtlamaları yapmakta zorlanırsa bunun için çeşitli uygulamalardan yararlanılabilmekte ve sosyal medyada geçirilen zamana bu uygulamalarla kısıtlama getirilebilmektedir. Bununla birlikte gün içinde çevrim dışı bir dinlenme zamanı belirlemek ve kısa bir süre olsa bile kişinin zihnini kaotik içeriklerden koruması değerli bir çaba olarak öne çıkmaktadır.

- *Güvenilir haber kaynakları tercih etmek:* Haberleri doğru ve güvenilir kurumlardan ve platformlardan takip etmek yanlış bilgilerle paniğe kapılmayı önlemektedir. Güvenilir haber kaynakları aynı zamanda yalan haber salgını anlamına gelen infodemi ile mücadeleye de katkı sağlamaktadır. Infodemi ile yanlış, sahte, dezenformatif, çarpıtılmış veya abartılmış bilgiler, haberler ve içerikler dolaşıma sokulmakta ve insanlar bilinçli şekilde toplumsal düzeyde korku ve paniğe sürüklenmektedir. Infodeminin yaygın olduğu dönemler, kişileri daha fazla bilinmezliğe ve belirsizliğe sevk etmekte; kişiler bu durumla baş edebilmek ve kaygılarını azaltmak için daha fazla bilgi arayışına girmektedir. Böylesi durumlarda kaosu besleyecek kıyamet senaryoları daha fazla ilgi çektiğinden kişiler, felaket kaydırmasına açık hale gelmektedir. Dolayısıyla hem infodemiye hem de felaket kaydırmasını engellemek amacıyla yalnızca güvenilir kaynaklardan gelen bilgileri tüketmek, haber teyit platformlarını takip etmek, sansasyonel içeriklerden uzak durmak, teyidi alınmayan veya doğruluğundan emin olunmayan içerikleri paylaşmamak gerekmektedir. Bu konuda haber teyit platformlarının kullanımına yönelik bilinci arttırmanın ve resmî kurum ve kuruluşlardan gelen bilgileri dikkate almanın önemli bir adım olacağı düşünülmektedir.

- *Eleştirel düşüncüyü ve medya okuryazarlığını geliştirmek:* Eleştirel düşünce ve medya okuryazarlığı birbiriyle kesişen iki ortak olguyu ifade etmektedir. Eleştirel düşünme yetkinliği, kişinin kendine sunulan haber içeriklerini sorgulamasını ve hiçbir içeriği sorgulamadan ve bilimsel süzgeçten geçirmeden kabul etmemesini içermektedir. Bu noktada medya okuryazarlığının temelinde eleştirel düşüncenin benimsenmesi yer almaktadır. Nitekim medya okuryazarlığının asıl hedefi, kişilerin geleneksel ve sosyal medyadan sunulan haber içerikleri ile gerçekte var olan arasındaki farkı kavrayabilmesini sağlamaktır. Haber içerikleri çoğu zaman egemen güçlerin kendi hegemonyasını sürdürmek amacıyla belirli söylemlerle ve

---

\* Felaket kaydırmasından korunmak amacıyla sıralanan öneriler, ilgili kaynaklardan uyarlanarak geliştirilmiştir.

kitlelerde istenen duyguları ve davranışları ortaya çıkarmak için amaçlı şekilde inşa edilmektedir. Belirsizlik ve kaos dönemlerinde kitlelere korku salmak, onları pasifize ederek daha etkili ve istenen şekilde yönetebilmek için felaket haberlerinden ve kıyamet senaryolarından bolca yararlanılmaktadır. Bu durum ise felaket kaydırmasını beslemekte ve olgunun daha da güçlenmesi sonucunu doğurmaktadır. Dolayısıyla felaket kaydırması ile mücadele edebilmek, felaket kaydırmasının zararlı etkilerini azaltabilmek ve olumsuz sonuçlarından korunabilmek için medya okuryazarlığı ile ilgili bilgi eksikliğini gidermek, gerekirse bu noktada konu ile ilgili profesyonellerden eğitim almak, yaşamın her alanında eleştirel düşünceyi benimsemek ve eleştirel düşünce yöntemlerinin gündelik yaşama nasıl uyarlanacağı hakkında profesyonel eğitim hizmeti almak önem taşımaktadır.

- *Kişinin kendisine yönelik farkındalığını arttırmak:* Kişi; bedensel, zihinsel ve ruhsal açıdan bir bütündür ve bu bütünlüğünü bozacak her türlü uyarının farkında olmak zorundadır. Hasta olmadan önce halsizlik ve yorgunluk gibi bedenimizin bize birtakım uyarıcı sinyaller vermesi gibi zihinsel ve ruhsal açıdan da uyarıların dikkate alınması gerekmektedir. Kişiler, çoğu zaman zihinsel ve psikolojik olarak yıprandığının, tükenmek üzere olduğunun farkına varmamaktadır. Oysa her zaman yapılan işlere yönelik isteksizlik, kendini daha depresif, güvensiz, umutsuz, kaygılı ve endişeli hissetmek, önemsiz olayların kişi üzerinde büyük strese yol açması, dikkat dağınıklığı, çabuk öfkelenme gibi anlık olduğu düşünülen duygular ve davranışlar, yaşamla ilgili bir şeylerin yolunda gitmediğinin sinyali olabilmektedir. Uzun süreli felaket kaydırmasına maruz kalmak, yalnızca bedensel değil; zihinsel ve ruhsal sağlığa da olumsuz yansımaktadır. Bu nedenle kişiler, sosyal medyada gündelik olarak en çok hangi içerikleri tükettiğini ve hangi içeriklere maruz kaldığını fark ettikçe okuduğu haberlerin kendi duygu durumu üzerinde nasıl bir etkiye yol açtığının ayırdına daha iyi şekilde varmakta ve bu konuda kendini sınırlayarak hem beden hem zihin hem de ruhsal sağlığını koruyabilmektedir.

- *Kişinin kendisine kaliteli zaman ayırmasını sağlamak:* Kişilerin kendi mesleği, profesyonel işi, görev ve sorumlulukları dışında kendine ayıracağı nitelikli zamanının olması beden, zihin ve ruh sağlığının önde gelen unsurlarından biridir. Dolayısıyla kişilerin kendisine iyi gelen ve ilgi alanları doğrultusunda şekillenen çeşitli hobilere sahip olması önem taşımaktadır. Sosyal medya kullanımının artması ile kişiler kendi kabuğuna çekilmekte, sosyal ortamlarda bile daha çok sosyal medya odaklı bir kuşatılmışlık içerisinde yaşamaktadırlar. Çoğunlukla kişiler, arkadaşlarıyla buluşmaya gitseler bile mobil telefonlarını elinden düşürmemekte ve haber tüketmeye devam etmektedirler. Bu davranış ise felaket kaydırmasının süreklilik kazanmasına yol açmaktadır. Oysa kişilerin sağlıklı bir etkileşim ortamı geliştirip sürdürebilmesi, aile ve dostlarına isteyerek daha fazla zaman ayırması, sosyal faaliyetlere katılması, çeşitli hobilere sahip olması ve bunları gerçekleştirmeye gönüllü olması daha doyurucu bir kişisel yaşamın temelidir. Kişilerin yalnızlığa hapsolmek yerine güçlü sosyal ilişkiler geliştirmesi, aynı zamanda sosyal medyadaki olumsuz haber içeriklerinden de daha az etkilenmesine ve felaket kaydırmasına esir düşmemesine yardımcı olacaktır.

Yukarıda yer verilen ve uzmanların görüşleri doğrultusunda bilimsel verilerden elde edilen kuramsal bilgilerin geliştirilmesiyle oluşan öneriler hem daha doyumlu bir kişisel zaman yönetiminin hem de felaket kaydırması ile mücadelenin temel noktalarına işaret etmektedir. Felaket kaydırmasının nedenleri ortak olsa da etkileri ve sonuçları kişiden kişiye değişmektedir. Felaket kaydırması ile mücadelede nihai amaç; pandemi süreci ile popülerlik kazanan bu olguya dikkat çekmek, olgunun kapsamını ve sınırlarını belirlemek, nedenlerini olduğu kadar olası etkilerini ve sonuçlarını kişisel ve toplumsal düzeyde analiz etmek, bu durumdan kurtulmanın yollarını ve yöntemlerini ortaya koymak ve felaket kaydırmasından bireysel ve kitlesel ölçekte korunmayı sağlamaktır. Bu nedenle felaket kaydırmasının olası zararlı etkilerini ve sonuçlarını azaltabilmek, hatta bunları ortadan kaldırabilmek için kişisel yaşamda sosyal medya kullanımını kısıtlamayı tercih etmek, daha güvenilir haber kaynaklarını takip etmek, medya okuryazarlığı eğitimini almak, kişinin kendisine yönelik

farkındalığını geliştirmek, kişinin kendine zaman ayırmasını sağlamak ve daha sağlıklı ilişkiler inşa etmek değerli stratejiler olarak öne çıkmaktadır.

## KAYNAKÇA

Alizadeh, A., Khankeh, H. R., Barati, M., Ahmadi, Y., Hadian, A. and Azizi, M. (2020). Psychological Distress among Iranian Health-Care Providers Exposed to Coronavirus Disease. *BMC Psychiatry*, 20(494), 1-10.

Anand, N., Sharma, M. K., Thakur, P. C., Mondal, I., Sahu, M., Singh, P., Ajith, S. J., Kande, J. S., Neeraj, S. M. and Singh, R. (2021). Doomsurfing and Doomscrolling Mediate Psychological Distress in COVID-19 Lockdown: Implications for Awareness of Cognitive Biases. *Perspectives In Psychiatric Care*, 1-3.

Andersen, C. U. and Pold, S. B. (2018). *The Metainterface: The Art of Platforms, Cities, and Clouds*. Cambridge: MIT Press.

Arne, B. Y. and Moe, H. (2021): Doomscrolling, Monitoring and Avoiding: News Use in COVID-19 Pandemic Lockdown. *Journalism Studies*, 1-18.

Ata, R. ve Yıldırım, K. (2016). Öğretmen Adaylarının Medya Okuryazarlığı Dersi Kapsamında İnternet ve Sosyal Medya Kullanımları. *Ahi Evran Üniversitesi Kırşehir Eğitim Fakültesi Dergisi (KEFAD)*, 17(2), 581-602.

Aytaş, G. ve Kaplan, K. (2017). Medya Okuryazarlığı Bağlamında Yeni Okuryazarlıklar. *Ahi Evran Üniversitesi Kırşehir Eğitim Fakültesi Dergisi (KEFAD)*, 18(2), 291-310.

Blades, R. (2021). Protecting the Brain Against Bad News. *CMAJ*, 193(12), 428-429.

Borden, J. (2020). Oxford Dictionary's Word(s) of the Year. Retrieved from: <https://jborden.com/2020/11/25/oxford-dictionarys-words-of-the-year/>, Erişim Tarihi: 06.10.2021.

Cantrell, K., Doolan, E. and Palmer, K. (2020). Doomscrolling, Zoom Overload, and COVID Fatigue: Teaching Creative Writing During the Pandemic. *NITRO: Non-Traditional Research Outcomes*, 32, 1-6.

Ceylan, E. (2021). Dayanamasak da Sürekli Felaket Haberlerine Bakmamızın Nedeni: Doom Scrolling Nedir? Retrieved from: <https://www.webtekno.com/doom-scrolling-nedir-h113146.html>, Erişim Tarihi: 06.10.2021.

Curley, C. (2020). 'Doomscrolling' During COVID-19: What It Does to You and How You Can Avoid It? Retrieved from <https://www.healthline.com/health-news/doomscrolling-during-covid-19-how-you-can-avoid-it>, Erişim Tarihi: 05.10.2021.

Dinç, E. (2021). Felaket Kaydırması (Doomscrolling) ve Alınabilecek Önlemler. Retrieved from: <https://www.usmed.org.tr/wp-content/uploads/2021/08/Engin-Dinc-Felaket-Kaydirmasi-Doomscrolling-ve-Alinabilecek-Onlemler.pdf>, Erişim Tarihi: 04.10.2021.

Grosser, B. (2021). On Reading and Being Read in the Pandemic: Software, Interface, and The Endless Doomscroller. *Electronic Literature Organization Conference*, 24-28 May, University of Bergen: Norway.

Heffner, J., Vives, M. L. and FeldmanHall, O. (2021). Emotional Responses to Prosocial Messages Increase Willingness to Self-isolate during the COVID-19 Pandemic. *Personality and Individual Differences*, 170, 1-8.

Karppi, T. (2018). *Disconnect. Facebook's Affective Bonds*. Minneapolis: University of Minnesota Press.



- Kormelink, T. G. and Gunnewiek, A. K. (2021). From “Far Away” to “Shock” to “Fatigue” to “Back to Normal”: How Young People Experienced News During the First Wave of the COVID-19 Pandemic. *Journalism Studies*, 1-19.
- Lupinacci, L. (2020). Going with the (Social Media) Flow: Notes on Doomscrolling and Stream Flow-Breakers in Viral Times. *The Conference of Affect & Social Media 4.5-Media Virality and the Lockdown Aesthetic*. 15-19 July, 2020, UK: University of East London.
- Mohr, M. (2021). Blursday, Doomscrolling, and the Words of 2020. Retrieved from: <https://www.csmonitor.com/The-Culture/In-a-Word/2021/0114/Blursday-doomscrolling-and-the-words-of-2020>, Erişim Tarihi: 06.10.2021.
- Munsami, A. (2021). COVID-19: An Update Since Our Last Note. Retrieved from: <https://download.psg.co.za/files/communications/COVID-19-Lockdown-QA-Clients-10112020.pdf>, Erişim Tarihi: 06.10.2021.
- Myers, E. (2020). Doomscrolling: It’s Not Good. University of Miami Health System Report. Retrieved from: <https://news.umiamihealth.org/en/doomscrolling-its-not-good/>, Erişim Tarihi: 05.10.2021.
- Okmeydan, S. B. (2021). COVID-19 Sürecinde ‘Yeni Normal’ ve Sosyal Medyadaki Yansımaları: Twitter Üzerine Netnografik Bir Araştırma. G. Çalışır ve E. Diker (Ed.). *Covid-19 Sürecinde İletişimin Değişen Yüzü* (ss. 327-372). Konya: Eğitim Yayınevi.
- Okmeydan, S. B. (2021). COVID-19 Pandemisinde Infodemi İçerikli Yayınların Bibliyometrik Analizi. *Proceedings Book of International Paris Conference on Social Sciences-VI* (182-196), 9-11 Temmuz, Paris: Fransa.
- Özdener, N. (2021). Pandemiye Sağlık Temalı Görseller Üretmek. *20<sup>th</sup> International Eastern Mediterranean Family Medicine Congress* (ss. 223-230). 20-23 Mayıs 2021, Adana.
- Paulsen, P. and Fuller, D. (2021). Scrolling for Data or Doom during COVID-19? *Canadian Journal of Public Health*, 111, 490-491.
- Price, M., Legrand, A. C., Brier, Z. M. F., van Stolk-Cooke, K., Peck, K., Dodds, P. S., Danforth, C. M. and Adams, Z. (2021). Doomscrolling During COVID-19: The Negative Association Between Daily Social and Traditional Media Consumption and Mental Health Symptoms During the COVID-19 Pandemic. Retrieved from <https://doi.org/10.31234/osf.io/s2nfg>, Erişim Tarihi: 12.10.2021.
- Rosenbloom, C. (2021). Avoid Gloom and Doom Scrolling. *Top Health-The Health Promotion and Wellness Newsletter*, 407, 1-2. Retrieved from: <https://epc.org/wp-content/uploads/Files/4-Resources/1-Benefits/Newsletter/TopHealth/BRITopHealth202103.pdf>, Erişim Tarihi: 04.10.2021.
- Şen, E. ve Batı, G. F. (2020). COVID-19 Pandemi Krizinin Yönetim ve Ekonomi Politik Üzerine Olası Etkileri, *Yönetim, Ekonomi ve Pazarlama Araştırmaları Dergisi*, 4 (2), 71- 84.
- Thoman, E. (2008). Medyayı Sorgulamak. T. Jolls ve E. Thoman (Ed.). *21. Yüzyıl Okuryazarlığı* içinde (ss. 16-20), C. Elma vd. (Çev.). Ankara: Ekinoks Yayınevi.
- Topaloğlu, A. (2021). Size Kötü Bir Haberimiz Var! Bilgi Salgınına Yakalanmış Olabilirsiniz. *Diş Dostu (Mart)*, 21-22.
- Wardle, C. and Derakhshan, H. (2017). Information Disorder: Toward an Interdisciplinary Framework for Research and Policy Making. *Council of Europe Report DGI*, France: COE.
- Zarocoastas, J. (2020). How to Fight an Infodemic? *The Lancet*, 395(World Report), 676.

## KÜLTÜRLERARASI İLETİŞİMİ ETKİLEYEN FAKTÖRLERİN “SÜRPRİZ DAMATLAR” (SERIAL [BAD] WEDDINGS) FİLMİNDEKİ YANSIMALARI

### THE REFLECTIONS OF THE FACTORS AFFECTING INTERCULTURAL COMMUNICATION IN THE MOVIE OF “SERIAL (BAD) WEDDINGS”

**Doç. Dr. Selin BİTİRİM OKMEYDAN**

Ege Üniversitesi, İletişim Fakültesi

ORCID NO: 0000-0002-7996-2178

#### ÖZET

Kültür, toplumsal yaşamın temelini ve özünü oluşturmaktadır. Her toplumun kendine has kültüründen söz etmek mümkündür. Her toplumun diğerlerine göre ve hatta aynı toplumun içerisinde bile var olan farklı yaşam biçimleri kültürel farklılıkları meydana getirmektedir. Bu farklılıklar çoğu zaman yanlış anlamaların, diplomatik krizlerin ve hatta savaşların nedeni olabilmektedir. Kültürlerarası farklılıkların doğal kabul edilebilmesi ve bu farklılıkların etkili şekilde yönetilebilmesi için kültürlerarası iletişime ihtiyaç duyulmaktadır. Farklı kültürler arasında geçen iletişim süreci kültürlerarası iletişim kavramını tanımlamaktadır. Günümüzün çok kültürlü dünyasında bireysel ve kurumsal açıdan başarılı ilişkiler geliştirmek, kültürlerarası iletişime gereken önemin verilmesine dayanmaktadır. Kültürlerarası iletişimi etkileyen beş temel faktör vardır. Bu faktörleri; norm, rol, etnomerkezcilik, oryantalizm, kalıp düşünceler ve ön yargılar olarak özetlemek mümkündür. Sözü edilen faktörler, doğru şekilde tanımlanamazsa kültürlerarası iletişim sürecine zarar vermekte ve hatta bu süreci sonlandırabilmektedir. Söz konusu faktörler, gerçek yaşamda olduğu kadar birçok filmde mizahi veya dramatik bir anlatının içerisinde bazen açık bazen de gizli söylemlerle inşa edilip sunulmaktadır.

Örnek olay yönteminden hareket eden bu çalışmanın amacı, kültürlerarası iletişimi etkileyen beş temel faktörü Sürpriz Damatlar filmi üzerinden analiz etmektir. Bu amaç doğrultusunda çalışmanın temel problemi, kültürlerarası iletişimi etkileyen faktörlerin nasıl tanımlanabileceği ve bu faktörlere karşı nasıl farkındalık geliştirilebileceği olarak ifade edilmektedir. Çalışmanın amacı ve problemi bağlamında öncelikle kültürlerarası iletişimi etkileyen beş faktör tanımlanıp açıklanmaktadır. Sonrasında ise bu faktörler, filmin ilgili sahnelerindeki örneklerle betimlenmektedir. Böylelikle kültürlerarası iletişimi etkileyen faktörlerin filmdeki sahnelerle bağlantısı kurulup bu sahneler aracılığıyla örneklenmesi hedeflenmektedir. Çalışmada analiz edilen film kapsamında kültürlerarası iletişimi etkileyen faktörlerin çoğu zaman filmin türüne uygun olarak mizahi ve açık bir anlatımla karşımıza çıktığı görülmektedir.

**Anahtar Kelimeler:** Norm, Rol, Etnomerkezcilik, Oryantalizm, Kalıp Düşünce ve Ön Yargı

#### ABSTRACT

Culture forms the basis and essence of social life. Every society has its own unique culture. There are different lifestyles of each society according to the others and even within the same society, there may be cultural differences. These differences can often be the cause of misunderstandings, diplomatic crises and even wars. Intercultural communication is needed in order to accept intercultural differences as natural and to manage these differences effectively. The communication process between different cultures defines the concept of intercultural communication. In multicultural world, developing successful relationships, individually and institutionally, is based on giving due importance to intercultural communication. Five basic factors affecting intercultural communication can be summarized as follows: Norm, role, ethnocentrism, orientalism, stereotypes and prejudices. If these factors mentioned are not



defined correctly, they damage the intercultural communication process and may even terminate this process. These factors are constructed and presented in a humorous or dramatic narrative, sometimes with explicit and implicit discourses, in many movies as well as in real life.

The aim of this paper, which is based on case study method, is to analyze the five main factors affecting intercultural communication through the movie *Serial (Bad) Weddings*. For this purpose, the main problem of the study is how to define the factors affecting intercultural communication and how to raise awareness about these factors. In this context, firstly, the factors affecting intercultural communication are defined and explained. Afterwards, these factors are described with examples from the relevant scenes of the movie. Thus, it is aimed to establish the connection of these factors with the scenes in the film and to exemplify them through these scenes. Within the scope of the movie analyzed in the study, it is seen that the factors affecting intercultural communication often appear with a humorous and explicit expression in accordance with the genre of the movie.

**Keywords:** Norm, Role, Ethnocentrism, Orientalism, Stereotype and Prejudice

## GİRİŞ

Kültür, birçok farklı disiplinin kendi bakış açısından yaklaşım kavramsallaştırmaya çalıştığı geniş bir alanı ifade etmektedir. Kültür üzerine yapılan çalışmalar, bu kavramın ne kadar derin bir bilimsel alan olduğunu göstermektedir. Bu özelliği ile kültür, çok disiplinli çalışmalar için elverişli bir zemine sahiptir. Akademik yazın incelendiğinde kültür üzerine yapılmış ve geliştirilmiş sayısız tanıma ulaşmak mümkündür. Birçok bilim dalı kültür kavramına farklı yaklaşımlar getirse de Bauman (1998: 159) kültüre; duyguları, düşünceleri ve davranışları etkileyen kolektif bir eylem alanı olarak genel bir ifade kazandırmıştır. Nitekim insan, toplum içinde hem birey olarak kendi başına hem de kendi oluşturduğu ya da içinde yer aldığı gruplar içerisinde yaşayan bir canlıdır. O halde kültürü; insanın bireysel ve toplumsal etkileşimlerini yönlendiren duyguların, düşüncelerin ve davranışların art alanı olarak kabul etmek yanlış olmayacaktır (Göksel, Gültekin ve Bitirim, 2008: 231). Bu doğrultuda kültürün temel öznesinin insan olduğu ve insanın bütün eylemleri ile etkileşimlerini kapsadığı söylenebilmektedir. Köktürk'e (2006: 223) göre kültür evreni insanla damgalanmıştır ve düşünen insanın üreten aklı, kültür dünyasının ve evreninin asıl merkezidir. Benzer şekilde Ögüt (2018: 29), kültürün temel unsurunun insan olduğuna ve bu nedenle bireylerin bir araya gelmesiyle oluşan her toplumun kendine has bir kültür geliştirdiğine ve kültürün toplumsal yaşamın belirleyici ürünü olduğuna dikkat çekmektedir. Bu görüşlere istinaden kültürün yaratıcısının ve aktarıcısının da insan olduğunu söylemek mümkündür.

İnsanın toplumsal yaşam içerisinde istemli veya istemsiz şekilde bulunduğu her eylem ve girdiği her etkileşim kültür ile ilgilidir. Geçmiş yıllarda kültürler arasında günümüzdeki kadar yoğun etkileşim olmamasına rağmen bilişim teknolojilerindeki gelişmeler ve küreselleşme gibi etmenler nedeniyle bugün kültürlerin giderek daha fazla oranda birbirine bağlandığı ve maruz kaldığı görülmektedir (Harris vd., 2004: 3). Bu durumun doğal sonucu olarak farklı addedilen kültürlerin derinlemesine anlaşılmasına ve dikkate alınmasına yönelik çabalar da artmıştır. Bu çabalar kültür kavramına daha fazla önem verilmesinin yanı sıra kültürlerarası iletişim disiplininin gelişmesine katkıda bulunmuş ve kültürlerarası iletişim, günümüzdeki en popüler çalışma alanlarından biri olarak benimsenmiştir. Abayhan'a (2015: 356) göre kültürlerarası iletişim alanı doğası gereği hem kültürle hem de insanların sosyal davranışlarıyla ilgilenmesine rağmen insan ilişkilerinin ve etkileşimlerinin çoklu kültürel bağlamlarda incelenmesi açısından kültürlerarası iletişim, yeni bir çalışma alanı olarak yakın geçmiş zamana konumlanmaktadır. Kartarı (2016: 65), 1943 yılında Ruth Benedict tarafından ABD Savaş Enformasyon Dairesi için yürütülen ve Japon kültürünün değerlerini anlamaya

odaklanan ilk çalışmaların kültürlerarası iletişim disiplininin başlangıcı olduğunu dile getirmektedir. Bu ilk gelişmeleri; 1950'lerde Edward T. Hall'ün çalışmaları, 1960'larda kültürlerarası iletişimin ilk kuramları, 1970'lerde alana yönelik ilk kürsünün kurulmasıyla akademik çalışmaların hızlanması, 1980'lerde Geert Hofstede ve diğer kuramcılarının halen alanı yönlendiren kuramlarının temellerinin atılması, 1990'larda küreselleşme ve çok kültürlülük gibi yeni çalışma alanlarına ilgi duyulması ve nihayetinde 2000'lerden günümüze kadar ise postmodernizm etkisinde kültürlerarası diyalog ile birlikte eleştirel ve yorumlayıcı yaklaşımların ortaya çıkması takip etmiştir (Okmeydan, 2019: 97-98). Tarihsel süreç göz önüne alındığında görece yakın geçmişine rağmen kültürlerarası iletişim alanında yaşanan gelişmelerin, geçmişten günümüze dünyadaki sosyo-politik ve ekonomik olgu ve olaylar çerçevesinde şekillendiği anlaşılmaktadır. O halde kültürlerarası iletişim alanının, dünyada yaşanan çok boyutlu değişimler ve dönüşümler ekseninde sürekli gelişeceğini ve yeni yaklaşımlarla zenginleşeceğini ileri sürmek mümkündür.

Kültür ve iletişim gibi çok boyutlu iki olgudan oluşan kültürlerarası iletişim, Gudykunst'a (2003: 163) göre farklı kültürlerden bir araya gelen insanların ortaya çıkardığı iletişim sürecini ifade etmektedir. Bu noktada Sarı (2004: 1), kültürlerarası iletişim alanındaki kuramsal bilgilerin çoğunlukla kültür ve iletişim odağından süzülmesini ve kültürlerarası iletişimin her iki disiplinin verileriyle zenginlik kazandığını ve çok disiplinli bir yapı sergilediğini belirtmektedir. Yer verilen görüşler doğrultusunda kültürlerarası iletişim genel bir ifade ile farklı kültürler mensup insanlar arasında gerçekleşen iletişim sürecini tanımlamaktadır. Farklı kültür üyelerinin oluşturduğu iletişim sürecinde yaşanan, paylaşılan ve ortaya çıkan her etkileşimin tanımlanması, ayırdına varılması ve etkili şekilde yönetilmesi için kültürlerarası iletişim alanından gelen bilimsel bilgilere ihtiyaç duyulmaktadır. Matsumoto (1990), kültürlerarası iletişimin en belirleyici özellikleri arasında yer alan yanlış anlaşılmalara kaçınılmaz olduğuna, hatta bu süreçte yaşanan yanlış anlamaların ve anlaşılmalara çatışmaya dönüşme potansiyeli taşıdığına dikkat çekmektedir. Kültürlerarası iletişim süreci bütünüyle kültürel farklılıklardan etkilenmektedir. Bu farklılıklar ise çoğu zaman bir kültür üyesinin farkına bile varmadığı ve kendine göre doğru kabul ettiği davranışları sergilemesinden kaynaklanmaktadır. Bu durum, kültürlerarası iletişimi olumsuz yönde etkilemekte ve sağlıklı iletişim sürecine zarar vermektedir.

Alanyazında genel olarak kültürlerarası iletişimi etkileyen birçok faktörden söz etmek mümkünse de bu faktörleri değerler ve normlar, rol ve statü, etnomerkezcilik, oryantalizm ve stereotip (kalıp düşünceler) ile ön yargılar olmak üzere beş başlık altında toplamak mümkündür (Hinner, 2017; Ilie, 2019). Kültürlerarası iletişimi etkileyen bu faktörler; farklı kültürler arasındaki etkileşimin az ya da çok zarar görmesine, bireyler arasında başlayan iletişim sürecinin bitmesine, çeşitli düzeylerde çatışmalara ve daha fazla olumsuz durumun ortaya çıkıp sorunların kökleşmesine yol açabilmektedir. Bu nedenle kültürlerarası iletişim sürecini etkileyen faktörlerin tanımlanması, bireysel veya toplumsal ölçekte yabancı görülen kültürlerle ve kültür üyeleriyle iletişimin sürdürülebilirliği açısından büyük önem taşımaktadır.

Yukarıda sınırlanan kuramsal çerçeveden de anlaşılacağı gibi bu çalışmada kültürlerarası iletişimi etkileyen faktörlerin tanımlanıp açıklanması ve ayırdına varılması amaçlanmaktadır. Bu amaç doğrultusunda örnek olay yönteminden yararlanılmakta ve kültürlerarası iletişimi etkileyen beş temel faktör, Sürpriz Damatlar (Serial [Bad] Weddings) filmi üzerinden örneklendirilmektedir. Söz konusu film, kültürlerarası farklılıkları ortaya koyan ve tamamen kültürlerarası iletişime odaklanan başarılı bir örnek olması nedeniyle çalışmada tercih edilmiştir. Filmdeki kültürlerarası iletişimi etkileyen faktörlere yönelik örneklerle geçmeden önce çalışmaya bütünsel bir yaklaşım sunabilmek ve kuramsal çerçeveyi tamamlayabilmek amacıyla öncelikle kültürlerarası iletişimi etkileyen faktörlere yer verilmekte ve her bir faktör

kültürel bağlam içerisinde açıklanmaktadır. Kavramların açıklanmasının ardından ise her bir faktörün, filmin ilgili sahneleri ile bağlantısı kurulmakta ve bu sahneleri tanımlayan ekran görüntüleri eşliğinde faktörler örneklendirilmektedir. Değerlendirme ve sonuç bölümünde ise çalışmanın önemli vurgularına dikkat çekilmektedir.

## KÜLTÜRLERARASI İLETİŞİMİ ETKİLEYEN FAKTÖRLER

Kültürlerarası iletişimin önem kazanması; her geçen yıl daha fazla kültür mensubunu bir araya getiren teknolojik ilerlemeler, küreselleşme, savaşlar ve göçler gibi faktörlere bağlı olarak gelişmektedir. Yağbasan ve Demirbağ'a (2017: 623) göre kültürlerarası iletişim özellikle küresel ekonomi, turizm alanındaki gelişmeler ve öğrenci değişim programları gibi faktörler doğrultusunda popüler hale gelmekte ve her yıl yaklaşık bir milyar insanın farklı ülkelere farklı amaçlarla seyahat etmesi ve küresel ölçekte dolaşıma çıkması kültürlerarası iletişim olgusunun önemini arttırmaktadır. Küresel çapta hareket eden bu devasa topluluklarda ise sadece insanlar değil, farklı kültürler karşılaşmış bir araya gelmektedir. Dolayısıyla kültürlerarası bu karşılaşmaların iletişim sürecine doğru şekilde entegre edilebilmesi için kültürlerarası iletişimi etkileyen faktörlerin farkına varılması büyük önem taşımaktadır. Daha önce de bahsedildiği gibi kültürlerarası iletişimi etkileyen beş temel faktörü ayrıntılı şekilde açıklamanın konuya kuramsal zemin oluşturmada ayrıca önemli olduğuna inanılmaktadır.

• **Değer ve Norm:** Değerler, normlarla birlikte bir kültürün özünü oluşturan ve temelinde yer alan başat unsurları ifade etmektedir. Değerler, bir kültürdeki normların temel belirleyicisidir. Değerler, genel olarak bir kültürün güçlenip gelişmesinde rol oynayan, toplumsal yaşam içerisinde kültürün temel işleyiş prensiplerini açığa çıkaran ve bir kültürde hangi davranışın iyi ve doğru, hangisinin kötü ve yanlış olduğu hakkında bilgi veren inançların tamamını ifade etmektedir (Okmeydan, 2020: 110). Bu doğrultuda değerler, her toplumun kültürel kalıplarına göre oluşmakta ve bir kültürde ön plana çıkan ve o kültür üyeleri için anlamlı görülen tutumları, düşünceleri, duyguları ve davranışları temsil etmektedir. Bu nedenle değerlerin değişmesinin oldukça zor, hatta bazı değerlerin değişmesinin neredeyse olanaksız olduğu söylenebilmektedir. Bu noktada değerler; neyin doğru neyin yanlış, neyin iyi neyin kötü, neyin güzel neyin çirkin olduğu konusunda genel yargılarda bulunarak bireylere yön veren, bireylerin yaşamlarında yol gösteren, toplumları birbirinden farklı kılan özelliklerin ayırdına varılması ile toplumların kendi arasında ve diğer toplumlarla kaynaşmasını sağlayan pekiştirici ve kuşatıcı inançlar (Avcı, 2007: 21; Güven, 1999: 163) olarak kavramsallaştırabilmektedir. Zaman içerisinde yerleşen ve kökleşen değerler ise kültürdeki normları oluşturmaktadır. Türkçe sözlükte yerleşik ilkeler, kurallara ve kanunlara uygun durum anlamına gelen norm ifadesi, her toplumun kendi içsel değer yargılarının bir ürünüdür. Normlar; bir kültürdeki inanç ve ibadet biçimleri, ahlâk, adet, örf, gelenek ve görenekler gibi yerleşik kalıpları ve unsurları kapsamaktadır (Nar, 2013: 273-274). Benzer şekilde Güngör (2011: 88), normları; bir toplumun birlik ve beraberlik içinde ayakta kalabilmesi için o toplumdaki her bir bireyin davranışlarını düzenleyen ve o toplumdaki insanların neyi, nerede, ne zaman ve nasıl yapması gerektiğine ışık tutan kaideler olarak açıklamaktadır. Bu görüşün bir uzantısı kabul edilebilecek şekilde ise İçli (2002: 105-106), normları; resmî normlar ve gayr-i resmî (resmî olmayan) normlar olarak ikiye ayırmakta ve yasaları, tüzükleri, yönetmelikleri, genelgeleri ve kurul kararları gibi yazılı kuralları resmî norm olarak sıralarken normların ihlal edilmesi ile bireylerin kınama, dışlama, hakaret ve alay edilme gibi yaptırımlara uğramasını ya da normlara uygun davranışların takdir görmesini ve onaylanmasını ise resmî olmayan normlar kapsamında tanımlamaktadır.

• **Rol ve Statü:** Her toplumda ve her kültürde bireylerin sahip olduğu statülere göre belirli davranışları sergilemesi beklenmekte ve toplum tarafından kendisine atfedilen rolüne uygun davranışlar göstermesi istenmektedir. Birkök'e (1990: 1) göre rol kavramı sosyoloji, sosyal psikoloji, antropoloji, çalışma sosyolojisi ve kültürel çalışmalar gibi birçok bilim

dalının ilgi alanına giren konulardan biridir ve çoğu zaman sosyolojinin alt disiplinlerinin temel uğraş alanıdır. Bu açıdan rol kavramı; toplumsal yaşamla birlikte kültürü, sosyal ilişkileri ve sosyal yapıyı anlamada önemli bir işleve sahiptir. Ceylan'a (2011: 92) göre kültürel sistem içinde aktör haline gelen bireyler, kendi rolleri çerçevesinde ve diğerleriyle girip yönlendirdiği etkileşim bağlamında ele alınmaktadır. Ralph Linton (1936) tarafından temelleri atılan rol kavramı, kültürel sistemin analiz edilmesinde önemli ve işlevsel bir öneme sahiptir. Nitekim her toplumda ve her kültürel yapıda bireyler, karşılıklı davranış kalıpları içerisinde diğerleri ile iletişim ve etkileşim kurmaktadır. Marshall (1999: 624) rol kavramının; belirli bir statüye gelmiş veya bu statüyü kazanmış kişilerin konumlarına atfedilen ve onlardan beklenen toplumsal talepleri ortaya koyan ve bu taleplerin veya beklentilerin karşılanma sürecine ışık tuttuğuna işaret etmektedir. Bu özelliği kapsamında rollerin de toplum içerisinde yaşayan ve ortak kültürü paylaşan kişilerin davranışları üzerinde etkili olduğu ve statüyü pekiştirdiği söylenebilmektedir. Roller ile davranışlara bir çerçeve çizilmekte ve sınır getirilmektedir. Dönmezer'e (1994: 144) göre toplumsal roller, aynı zamanda normatif özellik taşımakta ve toplumsal normlara uygun davranışların yerine getirilmesini tanımlamaktadır. Nitekim toplumsal yaşantıda hâkim olan normlara uygun davranışlar yerine getirildiğinde diğer bir deyişle toplumsal rollerden beklentiler karşılandığında kişiler takdir görmekte ve onaylanmaktadır. Ters durumda ise normların dışına çıkan ve rolünü oynamayan ya da kendisinden beklenenleri gerçekleştirilmeyen kişiler toplumdaki dışlanıp cezalandırılmaktadır. Sanay (1991: 193) ise toplum içerisindeki statüye bağlı olarak gelişen ve oynanan rollerin, çoğunlukla birbirine bağlı ve simetrik şekilde ilerlediğini belirtmektedir. Örneğin, öğretmen-öğrenci ya da eşler arasındaki roller bu simetrik bağlılığı temsil etmektedir. Eğitim hizmetinin eğitici tarafında yer alan öğretmenin rolü, dersini öğrencilerin en iyi şekilde anlayabileceği şekilde anlatmaktır. Eğitim hizmetinin alıcısı konumunda olan öğrencilerin rolü ise öğrenme sürecinde ve sınavlarda başarı elde etmektir (Ceylan, 2011: 100). Bunun yanı sıra kişinin yaşı ve toplumsal statüsü arttıkça oynadığı rollerin türü ve sayısı da artış göstermektedir. Bu durumda çoğu zaman rol çelişkisi ya da rol çatışması yaşanmaktadır. Kişilerin oynaması beklenen rolleri değiştikçe kime, nasıl davranacağı noktasında çelişkiler belirebilmekte ve bu çelişkiler nihayetinde rol çatışmasına neden olabilmektedir. İlk kez Robert Kahn vd. (1964) tarafından kapsamlı ve sistematik bir araştırmaya konu olan rol çatışması kavramı, iki veya daha fazla rolün gerektirdiği davranışın birbiri ile çatışması durumu olarak tanımlanmakta ve aynı anda birden fazla rolü gerçekleştirmek durumunda kalan bireyin rollerinden birine daha fazla ağırlık vermesini ifade etmektedir (Arslan ve Üngüren, 2017: 46). Örneğin, sınıfında kendi çocuğu olan bir öğretmenin, çocuğu ile etkileşimi rol çatışması doğurabilmektedir. Nitekim bu kişiden çocuğuna karşı evde baba, okulda ise öğretmen rolünü oynaması beklenmekte ancak rollerin karışması, rol çatışması ile sonuçlanma riski taşımaktadır. Bu nedenle kültür içerisindeki rollerin herkes için açık bir şekilde belirlenmesi ve sahip olunan statüye uygun olarak o statünün gerektirdiği davranışlarla rollerin pekiştirilmesi beklenmektedir.

• **Etnomerkezcilik:** Etnomerkezcilik ya da etnomerkezci yaklaşım, kültürlerarası iletişimi olumsuz yönde etkileyen en önemli faktörlerden biridir. Etnomerkezcilik, çoğu zaman ırkçılık ve yabancı düşmanlığı (zenofobi) ile bir arada görülmekte ve bu kavramların her biri genel olarak yabancı kültürlerle karşı düşmanca duyguların, nefretin, ayrımcılığın ve ötekileştirmenin sergilenmesini kapsamaktadır (Okmeydan, 2019: 105). Etnomerkezcilik, ırkçılık ve yabancı düşmanlığı, kendisi dışındaki diğer kültürleri aşağılayan ve rahatsızlık veren kültürlerarası durumları beraberinde getirmektedir. Carignan vd.'ye (2005: 3) göre ırkçılık, fiziksel farklılıklardan beslenmekte ve yalnızca inançları ya da tutumları değil; bilinçli eylemleri ve uygulamaları da ifade etmektedir. Todorov (2000: 64) da benzer bir yaklaşımla ırkçılığın, fiziksel özellikler nedeniyle kendilerinden farklı görünen kültür mensuplarına nefret besleme ya da bu kişilerin küçük görülmesi veya bu kişilere karşı negatif



ayrımcılık yapılması ile tanımlanabileceğine dikkat çekmektedir. Irkçılığın bir uzantısı sayılabilecek yabancı düşmanlığı (zenofobi), Stolcke'ye (1999: 5-6) göre kendisinin ait olduğu kültürün dışındaki diğer kültürlerin ve diğer kültürlere mensup kişilerin birer yabancı olduğu algısı ile şekillenen; bu kültürleri topyekûn reddeden, dışlayan ve suçlayan tutumlara dayalı ayrımcı bir yaklaşım olarak özetlenebilmektedir. Irkçılığın ve yabancı düşmanlığının temelinde ise etnomerkezci yaklaşım yatmaktadır. Etnomerkezcilik, her kültürün kendi kültürüne göre bir anlam süzgeci yaratılmasını ve doğal şekilde kendi kültüründen aşağıda konumlanan "diğerleri" denen veya ötekileştirilen kültürlere yukarıdan ve kendi kültürünü konumlandığı en tepeden bakmayı ifade etmektedir (Carignan vd., 2005: 4). Etnomerkezcilik, her kültürün kendi değerler ve anlam dizgesini diğer kültürlerden üstün görmesine dayanmaktadır. Cevizci (2002: 644), her kültürde farklı ahlâkî standartların, etik davranışların, inanç sistemlerinin ve geçerli olan eylem kalıplarının varlığına işaret ederek etnomerkezçiliğin; farklı kültürlere ait değer sistemlerinin, kendi içinde yaşadığı kültüre göre yargılanmasına dayalı yıkıcı bir yaklaşım olduğuna dikkat çekmektedir. Bu noktada Uluç (2009: 92), kendi kültürel değerlerini diğer ülkelerin kültürünü kavramada geçerli tek ölçüt olarak belirleyen ve kendi kültürünün diğerlerine göre üstünlük taşıdığı inancı doğrultusunda gelişen etnomerkezçiliğin, kültürel karşılaşmalara zarar veren ve diğer kültürleri tanıyıp anlamaya çalışma sürecini ortadan kaldıran önemli bir engel olduğunu dile getirmektedir. Anlaşıldığı üzere etnomerkezcilik, kültürlerarası iletişimin sürdürülebilirliğini tehlikeye atmaktadır. Bu nedenle kültürlerarası iletişimde etnomerkezçiliği reddeden yaklaşımın benimsenmesi önem taşımaktadır. Etnomerkezçiliğin zıttı olan yaklaşım ise kültürel görecelik ya da kültürel rölativizm olarak ifade edilebilmektedir. Kültürel görecelik (kültürel rölativizm), Edgar ve Sedgwick'e (2007: 98) göre her kültürün kendine has değerler sisteminin birbirinden farklılık göstermesinin doğallığına vurgu yaparak bir kültürün diğer kültürlerin bakış açısı ve değer yargıları üzerinden yargılanamayacağını kabul eden bu görüşün öne çıkması gerektiğini savunmaktadırlar. Kültürel görecelik ya da kültürel rölativizm, etnomerkezçiliğin tersine her kültürün kendi bağlamı içerisinde değerlendirilmesini önermektedir. Söz konusu bu yaklaşım, farklı kültürler arasında etkili bir iletişim ve etkileşim sürecinin kurulup sürdürülmesine doğrudan katkı sağlamaktadır.

**Oryantalizm:** En kısa ve genel ifadesi ile Doğu ülkelerinin, Batı dünyasının gözünden tasvir edilmesi olarak tanımlanabilen Oryantalizm, ideolojik ve kültürel politika olarak karşımıza çıkmaktadır. Oryantalizm, Doğu bilimi (Şarkiyatçılık) olarak da bilinmekte ve Doğu ve özellikle İslam toplumlarının gündelik yaşamını, toplumsal örüntülerini ve kültürünü incelemeyi amaç edinen bilimsel bir araştırma alanı olarak kabul görmektedir (Okmeydan, 2021: 470). Ancak günümüzde Batı kültürünün kendi kültürel kalıplarına göre taraflı değerlendirmeleri içeren Oryantalizm; medyada, yazılı ve görsel basın haberlerinde, film ve dizi sektöründe, edebiyat ve sanat eserlerinde sıklıkla başvurulan açık ya da gizli uygulanan bir ötekileştirme yöntemi olarak kullanılmaktadır. Oryantalizm, özünde Batı'nın kültürel kimikleştirme politikasının bir uzantısıdır ve 19. yüzyılın ikinci yarısından itibaren bilim, sanat ve mimari gibi pek çok alanda hissedilen bu yaklaşım, günümüze gelindiğinde bütünüyle Doğu kültürleri ile ilgili bir araştırma alanına dönüşmüştür (Coşkun, 2019: 216). Bu nedenle Oryantalizm, esasında akademik bir disiplin olmasına rağmen Batı eliyle Doğu medeniyetine ait olan gerçekliklerin çarpıtılarak Doğu kültürlerinin abartılı şekilde temsil edilmesine yönelik bir ideolojik yapı kazanmaktadır. Bu uzamda Oryantalizmin, Doğu ve Batı arasında en başından beri var olan ideolojik mücadele ve politika alanını yansıttığına inanılmakta ve Doğu ile Batı tanımlamalarının başlangıcı ile ortaya çıktığı düşünülmektedir (Okmeydan, 2021: 10). O halde Oryantalist yaklaşımın, küresel dünyaya yön veren uluslararası ilişkiler boyutunun arka planında derin ve köklü bir tarihsel sürecin yer aldığı söylenebilmektedir. Oryantalizmi sistematik bir incelemeye tabi tutan edebiyat profesörü Edward Said; Oryantalizm (1998) isimli eserinde Batı medeniyetinin, Doğu kültürlerini kendi

varsayımları üzerinden yalnızca kendi görüşlerini meşrulaştıracak şekilde konu ettiğini ve bunun bir sonucu olarak Doğu'nun çoğu zaman çarpıtılmış, sahte veya abartılı imgelerle tasvir edildiğini savunmaktadır. Oryantalizmin ideolojik bir politika olarak yansımada Batı'nın bilinçli çaba sergilediğini ve Doğu kültürlerini bu Oryantalist bakış açısına göre inşa ettiğini söylemek mümkündür. Sözü edilen inşa sürecinde Batı tarafından kullanılan medya araçları büyük rol oynamaktadır. Öyle ki medyanın kendisi, tüm araçlarıyla birlikte Batı elinde stratejik bir silaha dönüşmektedir. Nitekim Batı medyasının stratejik bir aracı konumunda olan sinema ve dizi film sektörlerinde çoğunlukla öne çıkan görüntüler, kullanılan dil, yararlanılan stereotipler (kalıp düşünceler) ve ekrana gelen görüntüler, Batı'nın çizdiği Oryantalist imajları şekillendirerek var olan gerçekliğin Batı tarafından yeniden üretilmesini ve tüm dünyaya yine Batı gözünden çoğunlukla abartılmış imgelerle aktarılmasını beraberinde getirmektedir. Bu durum, aynı zamanda potansiyel bir tehlikeye de işaret etmektedir. Zira Doğu ülkelerine atfedilen ve sınırları Batı tarafından çizilen Oryantalist imgeler ve örüntüler medyada, sanatta, film ve dizi sektöründe sürekli tekrarlandıkça yanlış inançların yerleşip kökleşmesine ve sonradan kırılması zor ön yargılara neden olmaktadır. Batı'nın Oryantalizmi inşa sürecinde Doğu, her zaman pis, rasyonel olmayan, duygusal, pasif, kendini yönetemediği için yönetilmeye muhtaç, hayalperest ve cahil olarak tek şekilde algılanmakta ve bu indirgemeci yaklaşımla şekillendirilip anlatılmaktadır (Uluç ve Soydan, 2007: 37). Bu noktada Doğu kültürlerine atfedilen ve Doğulu olmaya indirgenen imgelerin Batı tarafından sıklıkla medyada ve film sektöründe dolaşıma çıktığı ve Batı gözünden inşa edilen abartılı gerçekliğin tüm dünyaya yayıldığı görülmektedir.

- **Stereotip (Kalıp Düşünce) ve Ön Yargı:** Stereotipler (kalıp düşünceler) ve ön yargılar, önceden benimsenmiş tutumlar ve davranışlarla ilgili olduğundan kültürel süreçleri etkilemektedir. Ancak kültürel izlenimler küçük yaşlarda edinildiğinden kalıp düşüncelerin ve ön yargıların farkına varmak her zaman kolay değildir (Persina, 2010: 81). Dar görüşlülüğü ifade eden stereotip kavramı, ilk kez Walter Lippmann tarafından 1922 yılında yayımlanan 'Kamuoyu' (Public Opinion) kitabında bireylerin, grupların veya kültürlerin her bir üyesinde aynı şekilde ve değişmeden var olduğu kabul edilen; bireyleri, grupları ya da kültürleri tanımlamak için çoğunlukla abartılan olumlu veya olumsuz genellemelerin sürekli öne çıkması ve zihinlere yerleşerek birer resim ya da imge haline gelmesi olarak tanımlanmaktadır (Lippmann, 1998: 25-26). Olumlu ya da olumsuz genellemeler ve sınıflamalarla ortaya çıkan stereotipler, günümüzde siyasetten mizaha, edebiyattan görsel sanatlara kadar pek çok alanda kendini göstermektedir. Nitekim Bennett (1998: 4), bir kültürü tanımlayan özelliklerin, o kültürün her üyesinde istisnasız şekilde ortaya çıkmadığını; ancak buna rağmen belli bir ırka, dine, yaşa, cinsiyete, etnik kökene, hatta ulusa atfedilen olumlu ya da olumsuz imgelerin, çoğunlukla yanlış kültürel genellemelere neden olabildiğini dile getirmektedir. Tarihsel süreç içerisinde farklı dönemlerde ve dünya siyasetine yön verecek kadar güçlü şekilde ortaya çıkan olumlu ve olumsuz stereotipleştirme örneklerinden bazıları; kavgacı Sırplar, kurnaz Yunanlar, tembel Türkler, vahşi Arnavutlar, zengin Araplar, ileri görüşlü Japonlar olarak öne çıkmaktadır (Hussain, 2018: 19; Pujyanti ve Zuliani, 2014: 26-28). Bu açıdan stereotipleştirme, bir kültürün her üyesine istisnasız indirgemeci bir yaklaşım sergilediğinden kültürlerarası iletişim sürecine zarar vermektedir. Stereotiplerin süreklilik kazanarak zihinlere işlenmesi ve giderek tek gerçeklik haline gelip tartışmasız doğru kabul edilmesi, ön yargıların oluşumuna hız kazandırmaktadır. Stereotipler, bir kültüre ya da kültür üyesinin davranışlarına yön veren bilişsel ve zihinsel bir sürece işaret ederken önyargılar ise bu bilişsel ve zihinsel süreç sonucunda ortaya çıkıp görünürlük kazanan davranışlar olarak tanımlanabilmektedir (Okmeydan, 2021: 13). Bu çerçevede tutumların bilişsel boyutu stereotip, tutumların duygusal ve davranışsal boyutu ise ön yargı şeklinde ifade edilebilmektedir (İlhan ve Çevik, 2013; Secord ve Backman, 1974). Uzun zaman stereotiplere maruz kalmak, ön yargıların gelişimini de kolaylaştırmaktadır. Birçok zaman stereotipler ve ön yargılar bir arada görülmektedir.



Örneğin, ‘Afrikalılar pistir’ önermesi, tutumun bilişsel yönünü ifade etmekte ve stereotip örneği olarak karşımıza çıkmaktadır. Ancak bu düşünceye istinaden Afrikalılardan endişe duymak, iğrenmek ve onlara karşı uzaklık hissetmek gibi olumsuz duygular ve Afrikalıları aşağılamak, onlara zarar vermek, dokunmaktan kaçınmak ya da ülkeye gitmemek gibi sergilenen davranışlar ise önyargıları ifade etmektedir (Okmeydan, 2019: 105). Bu örnekten de anlaşılacağı üzere genellikle olumsuz stereotiplerin sonucunda olumsuz ön yargıların oluştuğu; olumlu stereotiplerin ise olumlu ön yargılara zemin hazırladığı ileri sürülebilmektedir.

## **SÜRPRİZ DAMATLAR FİLMİNDE KÜLTÜRLERARASI İLETİŞİMİ ETKİLEYEN FAKTÖRLERİN TEMSİLİ**

Philippe de Chauveron’un yönetmenliğini yaparak Guy Laurent ile senaristliğini üstlendiği 2014 yapımı, orijinal ismi “Qu’est-ce qu’on a fait au Bon Dieu?” olan, İngilizce “Serial (Bad) Weddings” adıyla vizyona giren ve Türkçe’ye “Sürpriz Damatlar” ismiyle çevrilen film, kendi geleneklerine bağlı yaşayan ve dört kız çocuğu olan bir ailenin farklı kültürlerle mensup damatlarıyla ve onların aileleriyle yaşadıkları olayları ele almaktadır. Romantik komedi tarzına sahip olan filmde kızlarının farklı ırklara, dinlere ve tamamen farklı kültürlerle ait kişilerle evlenmesinin mizahi bir anlatımla sunulduğu, filmin bütünüyle kültürlerarası iletişimi engelleyen faktörlere dayandığı ve bu faktörlerin mizahi sahnelere konu edilerek herkes tarafından anlaşılır ve açık bir dille aktarıldığı görülmektedir. Farklı kültürlerin birbiriyle tanışma, anlaşma ve kaynaşma süreci üzerinden işleyen film, çok kültürlü ilişkiler geliştirmek zorunda kalan ailelerin kendi içlerinde yaşadığı duyguları açığa çıkarmakta ve hem aile hem de akrabalık bağları çerçevesinde yaşanan ilişkilerin zamanla nasıl değişip dönüştüğünü mizahi bir anlatımla sahnelemektedir. Bu yönüyle film, kültürlerarası iletişimi etkileyen temel faktörler olan değerler ve normların, rollerin ve statülerin, etnomerkezciliğin, Oryantalizmin ve stereotipler ile ön yargıların rahatlıkla tespit edilebilmesine yardımcı olan bir nitelik taşımaktadır. Kültürlerarası iletişimi etkileyen bu beş temel faktörün filmde nasıl temsil edildiği ve yansıtıldığı, filmdeki bu örnekleri açığa çıkaran sahnelere ait ekran görüntüleri ile paylaşılmakta ve her sahne kuramsal bilgiler eşliğinde açıklanıp betimlenmektedir.

### **Görsel 1. Filmde Değerler ve Normlara Ait Temsil Örnekleri**



Görsel 1, filmdeki değerler ve normların açık bir şekilde sahnelendiği ekran görüntülerinin birleşiminden oluşmaktadır. Her toplumun ve toplumdaki her üyenin gündelik yaşam pratiklerini şekillendirip yönlendiren kültürün temelinde değerler ve normlar yer almaktadır. Yazıcı (2014: 211) değerleri; bir toplumun varlığını, birlüğünü, işleyişini ve devamlılığını sağlamak için toplumu oluşturan bireylerin çoğunluğu tarafından doğru ve gerekli görülen, kabul edilen ve onaylanan, toplumun genelinin ortak duygularını, düşüncelerini, davranışlarını, amaçlarını ve çıkarlarını yansıtan temel ahlâkî ilkeler ve inançlar olarak tanımlamaktadır. Değerler kalıplaştıkça norm halini almaktadır. Eroğlu (2015: 300) ise bir toplum içerisinde yaşayan ve aynı kültürü paylaşan insanların davranışlarının; moda, teamül, örf, adet, gelenek ve töre olmak üzere bütünüyle sosyal norm çatısı altında toplanabileceğine dikkat çekmekte ve kültürün özünü oluşturan bu kavramları kesin sınırlarla ve tanımlarla birbirinden ayırmanın güçlüğüne vurgulamaktadır. Buna göre normlar, esasen bir topluma yön veren davranış rehberi işlevi görmektedir. Filmde değerlere ve normlara yönelik çok sayıda sahneyi yakalamak mümkündür. İslamiyet ve Yahudilikte erkek çocuklarının sünnet olması ve Yahudilerin bebek sekiz günlükken Müslümanlarda ise altı yaşındayken sünnet töreninin yapıldığının söylenmesi, Yahudilik inancına göre sünnet edilmiş derinin toprağa gömülmesi, Çinli damadın kahvaltı için dim sum (buharda pişmiş köpek eti) hazırlayacağını söylemesi, yine İslamiyet inancına benzer şekilde Yahudilikte de domuz eti yenmesinin yasak olması, ailenin bekâr tek kızı ile sevgili olan Afrikalı damat adayının sevgilisine yüzükle “evlenme teklif ederken “her şey usulüne uygun olsun, ailelerimizin onayını alalım” demesi ve Noel yemeğinde bir araya gelen damatların dinlerine uygun olacak şekilde üç farklı hindi

yemeği hazırlanması gibi belirteçler, filmde karşımıza çıkan değerler ve normlara örnek verilebilmektedir.

## Görsel 2. Filmde Rollere ve Statülere Ait Temsil Örnekleri

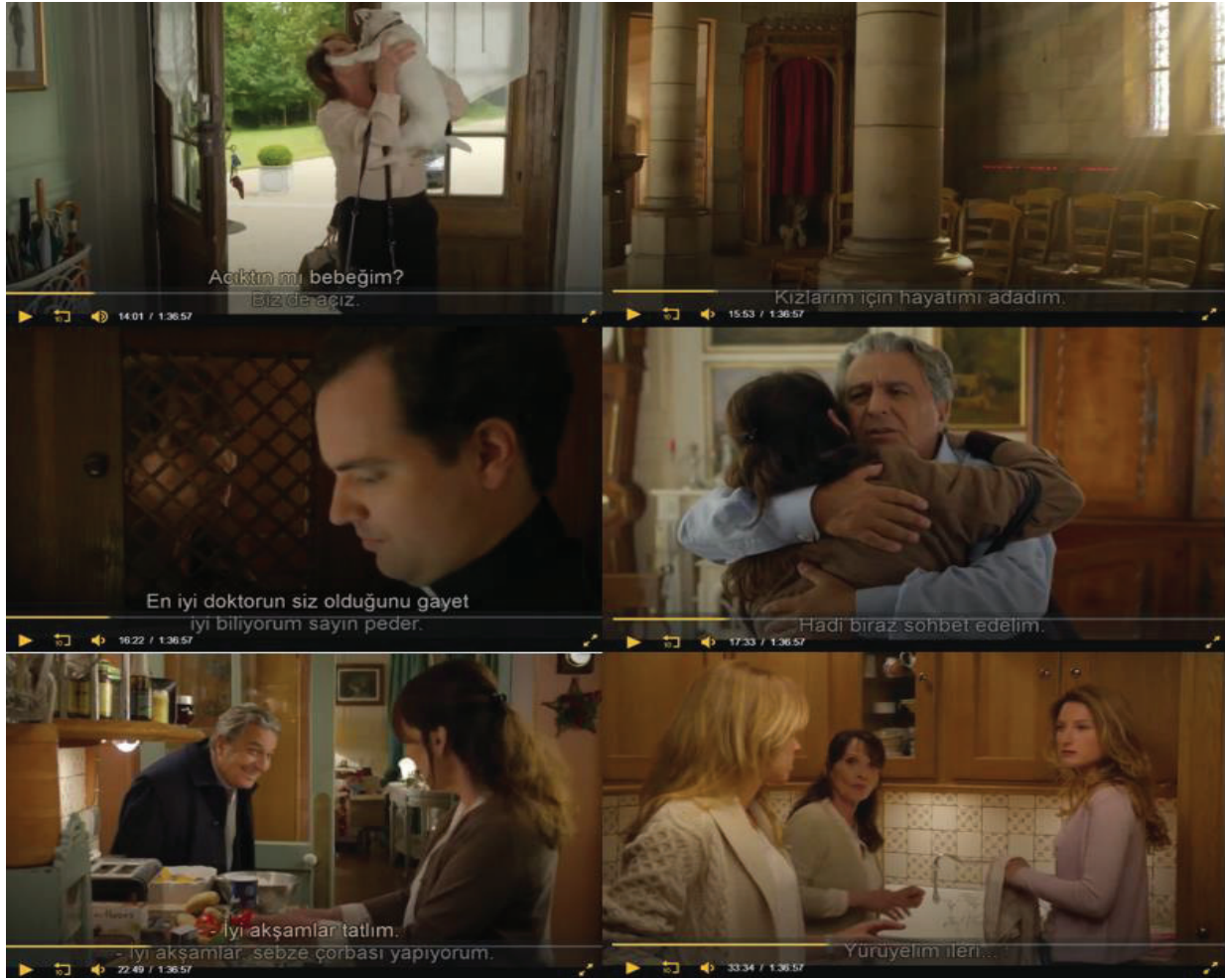

Görsel 2, filmdeki rollerin herkes tarafından anlaşılabilir biçimde gösterildiği ekran görüntülerinin birleşimiyle elde edilmiştir. Dozier (2005: 350), toplumdaki her kişiden belirli davranışlar beklendiğine dikkat çekerek kişilerin kendilerinden beklenen bu davranışların tamamının bireylerin rolünü tanımladığını belirtmektedir. Her kültürde insanlar arasında geçen etkileşim süreci mevcuttur ve bu etkileşim sürecinde bireyler, kültür tarafından sınırları çizilen rollerini yerine getirmekle yükümlü görülmektedir. Bu noktada Doğan (2002: 103), toplumsal rolleri; toplumsal statünün bireye yüklediği görevleri ve sorumlulukları yerine getirme ve toplumsal statünün ayrıcalıklarından ve haklarından yararlanma biçimi olarak tanımlamaktadır. Buna göre rol, statünün davranışsal boyutunu temsil etmekte ve davranış boyutunda rolün oynanıp yerine getirilmesi söz konusu olmaktadır. Kızların annesinin, annelik rolünün gereği olarak kızlarına hayatını adadığını ve kızlarının mutluluğu için her şeyi feda ettiğini söylemesi, evde yaşayan köpeklerinin karnını doyurmasından bir anne olarak yine kadının kendisini sorumlu hissedip ilgilenmesi, kiliseye gelenlerin ruhsal sıkıntılarını aşması için pedere aynı zamanda doktorluk görevinin atfedilmesi, babanın bir eş olarak eşine destek verip onun sıkıntılı ruh haliyle ilgilenmesi ve zaman ayırıp sohbet etmesi, kadının eş ve anne rollerinin bir uzantısı olarak hep mutfakta yemek yaparken gösterilmesi ve Noel yemeğinden sonra erkeklerin içeride sohbet ederken kadınların mutfakı toparlayıp düzenlemesi gibi örnekler, farklı kimliklerden farklı zamanlarda beklenen görev ve sorumlulukları içerdiğinden rolleri temsil etmektedir. Aynı zamanda her rolün gerektirdiği



davranışlar ve davranış kalıpları, kişilerin statüsünü açığa çıkarmakta ve rol ediminin benimsenip statülere uygun gelişim gösterdiği izlenmektedir.

### Görsel 3. Filmde Etnomerkezciliğe Ait Temsil Örnekleri



Görsel 3, filmde etnomerkezcilik örneklerini birleştiren ilgili sahnelerin ekran görüntülerini temsil etmektedir. Etnomerkezcilik, ırkçılık ve yabancı düşmanlığı (zenofobi) kavramlarıyla yakından ilişkilidir. Keith'a (2013: 1) göre etnomerkezcilik, kişinin kendi kültürünü en tepeye yerleştirip kendi kültürünü diğer kültürlerden üstün görmesi, kendi kültürünü bir standart olarak belirleyip diğer kültürleri, kendi kültürel değerleri çerçevesinde yargılaması anlamına gelmektedir. Benzer bir kavram olan ırkçılık ise Liu vd.'ye (2015: 93) göre bazı ırkların diğerleri nazarında üstün olduğuna inanmayı içermektedir. Yabancı düşmanlığı ile ırkçılık, birbirine çok benzer zeminde hareket etmektedir. Nitekim Crush ve Ramachandran (2009: 5), günümüzde 'yeni ırkçılık' ya da 'kültürel ırkçılık' olarak da ifade edilebilen yabancı düşmanlığının; fiziksel özellikler ve farklılıklar nedeniyle ortaya çıkan ırkçılıktan daha çok, kültürel özellikler ve farklılıkları içeren bir yapıya sahip olduğunu vurgulamaktadırlar. Yahudi damadın "Arapların ticarete üstlerine yoktur" demesi, kayınpederin damatlarına "sizler Fransa için ne yaptınız" diye sorması, yine kayınpederin Arap damadı kızından daha aşağıda görüp onun için "kadınların sırtından geçinen eziğin teki" benzetmesini yapması, Çinli damadın Arap damadı ırkçılıkla suçlaması, kayınvalidenin Çin yemeğini "berbat" bulması ve kayınpederin de bunu "korkunç" olarak nitelendirip "sanki kauçuk yediğini" söylemesi, Yahudi damadın "İsrail'e laf eden olursa onu öldürürüm" demesi, herkesin kendi

kültürel perspektifinden değerlendirme yaptığını gösterdiği için filmdeki etnomerkezcilik örneklerini yansıtmaktadır.

#### Görsel 4. Filmde Oryantalizme Ait Temsil Örnekleri



Görsel 4, filmde Oryantalizme örnek olarak sunulabilecek sahnelerin birleştirilmesinden oluşmaktadır. Oryantalizmin temelinde yer alan Doğu ve Batı kavramları coğrafik bir belirleyici olmaktan ziyade kültürel özelliklerin ve kültürün kendisinin sembolü olarak algılanmaktadır (Sunar, 2007: 29-30). Doğu ve Batı arasındaki sınırlar, öncelikle birbirinden zıt iki ayrı kültürün farklılıklarına gönderme yapmaktadır. Batı, esasen kendini Avrupa'nın doğusundan bile ayrı tutmakta ve kendi perspektifinden Doğuya ait gördüğü her kültürü ötekileştirmektedir. Dolayısıyla Doğu ve Batı arasındaki ayrışımın asıl nedeninin, ideolojik ve kültürel zeminde aranması gerekmektedir (Corm, 2003). Batı tarafından oluşturulan Doğulu imgesi, esasında Doğu kültürlerinin itibarsızlaştırılması sonucunu doğurmaktadır. Batı, Doğu'ya karşı sahip olduğunu iddia ettiği ideolojik ve kültürel üstünlüğünü, her fırsatta Doğu kültürlerine saldırısının meşrulaştırıcı bir nedeni olarak kullanmaktadır. Yahudi damadın, çocukları altı yaşında sünnet ettikleri için Müslümanlara barbar yakıştırmaları yapması ve Çinliler yerine Araplarla daha iyi iletişim kurulabildiğini dile getirmesi, kayınvalide ve kayınpederin birer Fransız olarak en zor ve en kötü damadın Arap damat (Rachid) olduğunu vurgulaması, en küçük kızın sevgilisi olan damat adayının "bir Çinli, bir Yahudi, bir Arap... Afrikalı hariç herkesi kabul etmişler" söylemi, annenin hindi alırken helal olup olmadığını sorması üzerine market çalışanının diğer çalışana "İslam ülkeyi gerçekten ele geçirmiş" diyerek İslamiyetin istilacı bir din olduğuna yönelik bakış açısı, Afrikalı ailenin beyazlardan -



özellikle Fransız beyazlardan- uzak durulması gerektiğini çünkü onların Afrika'yı talan ettiklerini söylemesi, Afrikalı damat adayının "neyse ki beş kızınız yok, beşincisi de çingeneye gidebilirdi" demesi, filmdeki Oryantalizmi temsil eden sahnelere örnek gösterilebilmektedir.

### Görsel 5. Filmde Stereotiplere ve Ön Yargılara Ait Temsil Örnekleri



Görsel 5'te, filmde sahnelenen stereotipleri ve ön yargıları açığa çıkaran ekran görüntüleri görülmektedir. Blum'a (2004: 256) göre stereotipler; bir kültürü herhangi bir özelliği ile ilişkilendiren, temelde yanlış ve basmakalıp önermeleri içermektedir. Samovar vd.'ye (2012: 173) göre ön yargılar ise belli bir kültüre yönelik korku, nefret, endişe ve kızgınlık gibi olumsuz; sevgi, ilgi, hoşgörü gibi olumlu duygular ve bu duyguların sonucunda ortaya çıkan davranışlar olarak tanımlanmaktadır. Stereotipler de ön yargılar da bireyin içinde yaşadığı kültürdeki sosyalleşme süreci (kültürleme) içerisinde öğrenilip benimsenmekte ve o kültür mensuplarının kültürlerarası iletişim pratiklerine doğrudan etki etmektedir. Her kültürün, diğer kültürlerle yönelik o kültürleri tanımasa bile belirli ön kabulleri vardır. Dolayısıyla kültürlerarası iletişimin hiçbir zaman sıfır noktasından başlamayacağını söylemek mümkündür. Bu nedenle kültürlerarası iletişime konu olan farklı kültürlerin iletişim ve etkileşim dinamiklerinde stereotipleri ve ön yargıları olabildiğince azaltmayı hedeflemek ve kültür üyelerinin birbirlerini herhangi bir kalıba ya da sınıra dahil etmeden açık bir şekilde ve olduğu gibi anlamasını sağlamak kültürlerarası iletişimin temel hedefi olarak

özetlenebilmektedir. Yahudi damadın Çinlilerin düzenbaz olduğunu ima etmesi, Çinlilerin diğerlerine çok yaklaşmayacak kadar mesafeli olduğunu dile getirmesi, kayınpederin Yahudi, Arap ve Çinli damadı için alıngan demesi, yine kayınpederin Yahudileri ticarete zeki sandığını belirtmesi, Yahudi damadın Çinli damatla kavga ettikten sonra “tipik Çinli işte” diyerek Çinlilerin kavgacı olduğuna gönderme yapması ve diğer damatların Afrikalı damat adayı için “siyahların kadınlara zaafı vardır” düşüncesi, filmdeki stereotiplere (kalıp düşüncelere) örnektir. Baba karakteri tarafından sünnetin vahşet olarak görülmesi ve barbarca bir uygulama olduğunun düşünülmesi nedeniyle sünnet uygulanan bebeklere ve çocuklara karşı geliştirilen acıma duygusu, annenin Noel için kızlarını ve damatlarını davet etme fikrine karşın babanın en son buluşmada neler yaşandığını hatırlatarak yine aynı tatsızlıkların yaşanacağını düşündüğü için bu fikre karşı çıkıp sıcak bakmaması ve damatlarıyla bir araya gelmekten çekinme duygusu ile kızlarından da uzak durma davranışı geliştirmesi, kayınpederin damatları için başlangıçta hiçbirinin idealindeki damatlar olmadığını ancak zamanla damatlarını sevmeye başladığını ve onların o kadar kötü olmadığını söyleyerek onlara yakın davranması filmdeki ön yargıların temsil edildiği sahnelere örnek verilebilmektedir.

## DEĞERLENDİRME VE SONUÇ

Küreselleşme, bilişim teknolojilerindeki gelişmeler, ulaşım olanaklarının çoğalması, nüfus artışı, savaflara veya iklim değişimlerine bağlı yaşanan göçler gibi tüm dünyayı etkileyen süreçler farklı kültürlerin birbiri ile karşılaşma ve birbirine maruz kalma sıklığını arttırmış ve kültürlerarası iletişim olgusuna yönelik kuramsal ve uygulama ölçekli çalışmalara hız kazandırmıştır. Dolayısıyla günümüzde artık kültürlerarası iletişimle ilgili kuramsal ve uygulama tabanlı çalışmaların ekseninde çok kültürlülük olgusu yer almaktadır. Kavramsal, kuramsal ve uygulama eksenli sayısız dinamikler doğrultusunda gelişen kültürlerarası iletişim, çok kültürlülük çatısı altında farklı kültürlerdeki etkileşimlerin iyileştirilmesini hedeflemekte ve bu etkileşimlerin kalitesi ve sürdürülebilirliği için bireysel, toplumsal ve kurumsal çerçevede yapılması gerekenlere odaklanmaktadır. Tarihsel süreç içerisinde kültürlerarası iletişime yönelik artan ihtiyaçla birlikte bu alanda yeni çalışma pratikleri, günümüzün dinamiklerine uygun şekilde çok disiplinli bir yaklaşımla ortaya konmaktadır. Bu çabaların temel hedefi, kültürlerarası iletişimi yalnızca antropoloji, psikoloji ve sosyoloji gibi bilim dallarının sınırlarına hapsedmeden çok yönlü ve çok boyutlu bilimsel bakış açısıyla zenginleştirmek ve kültürlerarası iletişimin farklı bilim dallarına entegre olmasını sağlamaktır. Bu hedefin bir yansıması olarak günümüzde çok kültürlülüğün gelişmesi sonucunda farklı kültürlerin birbiri ile uyum içinde yaşaması, dünya barışının ve huzurunun sağlanması açısından kültürlerarası iletişim alanı ve bu alana yön veren araştırmalar, iletişim disiplini de içerecek şekilde çok yönlü ve iş birliğine dayalı yeni çalışma alanlarını ortaya çıkarmaktadır. Bu yeni çalışma alanlarının nihai hedefi ise kültürlerarası iletişimin herkesin yaşamına kolaylıkla sirayet etmesine ve farklı kültür üyeleri arasında gerçekleşen iletişim ve etkileşim sürecinin doğru yönetilmesine katkıda bulunarak harmoniye dayalı çok kültürlü bir dünyanın ve bu dünyada yaşayacak küresel vatandaşların yaratılmasına yardımcı olmaktır. Akova (2016), farklı kimliklere vurguyu ortadan kaldıran ve çokkültürlülüğe atıfta bulunan “küresel vatandaşlık” kavramının, doğru inşa edilen ve sürdürülebilir kültürlerarası iletişim sürecinin olağan bir parçası olduğuna dikkat çekmektedir. Bu doğrultuda kültürlerarası iletişimin, kültürlerarası diyalog sürecine evrilmesi ve gündelik yaşama dahil edilmesi tercihten ziyade mutlak bir zorunluluk olarak karşımıza çıkmaktadır.

Küreselleşen dünya için önem taşıyan kültürlerarası iletişim olgusu bağlamında bu olgunun neyi ifade ettiğinin tam olarak anlaşılmasının yanı sıra kültürlerarası iletişim sürecini etkileyen faktörleri tanımlamak da oldukça değerli bir çaba olarak görülmektedir. Nitekim kültürlerarası karşılaşmaları doğrudan veya dolaylı, az ya da çok etkileyen her faktör, farklı

kültürler arasında gerçekleşen iletişim ve etkileşim sürecini ilgilendirmektedir. Zira bu faktörler doğru tanımlanıp yönetilebildiğinde kültürlerarası iletişime sürdürülebilir bir nitelik kazandırmakta ancak göz ardı edildiğinde ise iletişim sürecine zarar verebilmekte hatta geri dönüşü olmayacak şekilde iletişimin ve etkileşimin sonlanmasına neden olmaktadır. Cırık (2008), günümüzün çağdaş toplumlarında yetiştirilen bireylerin farklı kültürlere ve bu kültürlerin farklılıklarına karşı olumlu yaklaşımlar geliştirip sergileyerek dünya vatandaşı görüntüsüne uygun olacak şekilde kültürlerarası duyarlılık göstermelerinin artık bir zorunluluk olduğuna işaret etmektedir. Bu çalışmada güncel alanyazın bilgileri kapsamında kültürlerarası iletişimi etkileyen faktörler; değer ve norm, rol ve statü, etnomerkezcilik, oryantalizm, stereotipler ile ön yargılar olmak üzere beş grupta ele alınmıştır. Söz konusu faktörler, çalışmada analiz edilmek üzere son yılların kültürlerarası iletişimi konu edinen popüler filmlerinden biri olan “Sürpriz Damatlar” filmi üzerinden örneklandırılmıştır. Beş faktörü tanımlayan örnekler, filmdeki ilgili sahnelerin ekran görüntüleri alınarak elde edilmiş ve alanyazındaki bilgiler eşliğinde betimlenmiştir. Böylelikle kültürlerarası iletişimi etkileyen faktörlerin gündelik yaşamda nasıl temsil edildiği incelenen film üzerinden ortaya konulmuştur.

Çalışmaya örnek teşkil eden filmde kültürlerarası iletişimi etkileyen faktörlerin açık bir şekilde ve filmin romantik komedi türüne uygun olarak mizahi bir dille konu edildiği görülmüştür. Her kültürün kendine has değerlerinin ve normlarının olduğu, bu değer ve normların din başta olmak üzere gündelik yaşamın her anında insanların düşüncelerine, duygularına ve davranışlarına sirayet ettiği izlenmiştir. Filmde toplumsal rollere ve statülere de açık bir şekilde yer verildiği tespit edilmiştir. Özellikle kadın ve erkek arasında standart ve kalıplaşmış rollerin dağılımına bakıldığında kadınların çoğunlukla anne ve eş olarak temsil edildiği ve yemek hazırlamak, ev içi işlerle ilgilenmek ve aile ilişkilerini düzenlemek gibi rollere ait görev ve sorumluluklarla sahnelendiği saptanmıştır. Bu açıdan filmde, ataerkil söyleme koştur gelişen rolleri toplumsal cinsiyet kalıplarına uygun şekilde ele aldığını söylemek mümkündür. Etnomerkezcilik temsillerinde ise filmdeki sahnelerin herkes tarafından anlaşılabilir kadar açık örneklerle sahip olduğu görülmüş ve bu bağlamda özellikle her kültürün kendi kültürünü diğerlerine göre daha üstün tutmasıyla ortaya çıkan yanlış anlamalar ve gerginlikler mizahi çatışma unsuru olarak kullanılmıştır. Her kültürün diğer kültürleri herhangi bir özelliği nedeniyle aşağılaması, kendi kültürünü en üstün, en doğal ve en iyi kabul etmesi ve bu konuda çoğu zaman dışarıdan bir karakterin zorlamasıyla bile olsa empati kurmanın zorluğu dikkat çekmiştir. Bu uzamda Doğu ile Batı kültürleri arasındaki farklılıklar, filmin temel çatışma eksenini oluşturmuştur. Genel itibarıyla Fransız ailenin gözünden anlatılan film, bütünüyle oryantalizmi açık bir şekilde sergilemiş ve oryantalist bakış açısıyla Doğulu olarak konumlandırılan kültürlerin, Batı kültürleri tarafından nasıl görüldüğü ortaya konulmuştur. Son olarak ise stereotipler ile ön yargılar, farklı kültürlerin bir araya geldiği her karşılaşma anında filmin mizahi dilini ve niteliğini pekiştirecek ve asıl çatışmayı vurgulayacak şekilde kullanılmıştır. Ortaya çıkan bulgular, Sarı ve Klein (2020: 234) tarafından Fransız sinemasında kültürlerarasılığın inşasına yönelik gerçekleştirilen çalışmada popüler Fransız filmlerin senaryolarında, hikâyelerinde, diyaloglarında ve kültürlerarası süreçlerin inşasında kültürel uyumu ve barışı vurgulayan ulusal entegrasyon beklentisinin çoğunlukla çapraz evlilik öyküleri ile mizahi bir üslup çerçevesinde işlendiği sonucu ile benzerlik göstermiştir.

Çalışma genelinde konu edilen kuramsal zemin bağlamında ve çalışmada yer verilen film incelendiğinde kültürlerarası iletişimi etkileyen faktörlerin tamamının esasında kültürler arasındaki temel farklılıkları oluşturduğu görülmüştür. Bu nedenle kültürel farklılıkların nasıl oluştuğunun tanımlanması, bu farklılıklara karşı duyarlı olunması ve yönetilmesi gerektiği, kültürlerarası iletişim sürecini başarıya ulaştıracak önemli bir adım olarak karşımıza



çıkmaktadır. Kültürel farklılıklara yönelik bilgi eksikliği veya yetersizliği, bu farklılıklara gereken dikkatin verilmemesi ya da özen gösterilmemesi ve bilinçli iletişim stratejilerine dahil edilmemesi gibi yönetsel hatalar; kültürler arasında sağlıklı bir iletişim atmosferinin geliştirilmesi önünde engel teşkil etmekte ve kültürel etkileşimlerin sürdürülebilirliğini ortadan kaldırmaktadır. Çalışmada edinilen bu sonuç ise Güneş'in (2018), kültürlerarası iletişim sürecine odaklanan çalışmasında; kültürlerin birbirinden haberdar oldukça farklılıklara gösterilen toleransın artacağı ve ortak insanlık düzeyi ile küresel vatandaşlık temasında buluşma olanağıyla birlikte kültürel sağduyunun keşfedileceğine yönelik çıkarımları ile uyumluluk göstermektedir. Dolayısıyla kültürlerarası iletişimin sürdürülebilirliği için bu iletişim sürecine zarar veren faktörlerin farkına varılması ve nasıl önlenebileceğine ilişkin bilimsel bilgi değer kazanmaktadır. Bu bilgilere kuramsal boyutla derinlik kazandırılmasının yanı sıra gündelik yaşam örüntülerine entegre edilmesi ise kültürlerarası iletişim sürecinin temel engellerden nasıl arındırılacağına yönelik kazanımları güçlendiren en önemli stratejik adımlardan biri olarak önem taşımaktadır.

### KAYNAKÇA

- Abayhan, Y. (2015). Kültürlerarası İlişkiler. J. W. Berry, Y. H. Poortinga, S. M. Breugelmans, A. Chasiotis and D. L. Sam (Ed.). *Kültürlerarası Psikoloji Araştırma ve Uygulamalar*. L. P. Tosun (Çev.). 3. Baskı, Ankara: Nobel Yayınları.
- Akova, S. (2016). Kültürlerarası İletişim ve Kültür Farkındalığı Yaratma: Yerelden Küresel Belediyecilik Diyaloguna İstanbul Maltepe Belediyesi Örnekleme. *Akademik Sosyal Araştırmalar Dergisi*, 4(26), 416-428.
- Arslan, S. ve Üngüren, E. (2017). Rol Çatışması ve Rol Belirsizliğinin Örgütsel Yabancılaşmaya Etkisi: Alanya Belediyesi'nde Bir Araştırma. *ÇYYD*, 26(4), 43-84.
- Avcı, N. (2007). *Toplumsal Değerler ve Gençlik*. Ankara: Siyasal Kitabevi.
- Bauman, Z. (1998). *Sosyolojik Düşünmek*. A. Yılmaz (Çev.). İstanbul: Ayrıntı Yayınları.
- Bennett, M. J. (1998). Intercultural Communication: A Current Perspective. M. J. Bennett (Ed.). *Basic Concepts of Intercultural Communication: Selected Readings* (pp. 1-34). Boston, MA: Intercultural Press.
- Blum, L. (2004). Stereotypes and Stereotyping: A Moral Analysis. *Philosophical Paper*, 33(3), 251-289.
- Birkök, M. C. (1990). Sosyal Rol ve İş Bölümü. *Uluslararası İnsan Bilimleri Dergisi*, 1-10.
- Carignan, N., Sanders, M and Pourdavood, R. G. (2005). Racism and Ethnocentrism: Social Representations of Preservice Teachers in the Context of Multi- and Intercultural Education. *International Journal of Qualitative Methods*, 4(3), 1-17.
- Cevizci, A. (2002). *Paradigma Felsefe Sözlüğü*. İstanbul: Paradigma Yayınları.
- Ceylan, T. (2011). Toplumsal Sistem Analizinde Toplumsal Statü ve Rol. *Atatürk Üniversitesi Sosyal Bilimler Enstitüsü Dergisi*, 15(1), 89-104.
- Cırık, İ. (2008). Çokkültürlü Eğitim ve Yansımaları. *Hacettepe Üniversitesi Eğitim Fakültesi Dergisi*, 34, 27-40.
- Corm, G. (2003). *Doğu-Batı, Hayali Kırılma*. A. N. Bingöl (Çev.). İstanbul: İthaki Yayınları.
- Coşkun, Z. (2019). Oryantalizm, Edward Said ve Sanat Tarihinde Değişimler. *Stratejik ve Sosyal Araştırmalar Dergisi*, 3(3), 215-247.

- Crush, J. and Ramachandran, S. (2009). Xenophobia, International Migration and Human Development. *Human Development Research Paper*, New York: UN Development Programme.
- Doğan, İ. (2002). *Sosyoloji*. Ankara: Pegem A Yayıncılık.
- Dozier, D. M. (2005). İletişim ve Halkla İlişkiler Uygulayıcılarının Örgütsel Rollerini. J. E. Grunig (Ed.). *Halkla İlişkiler ve İletişim Yönetiminde Mükemmellik* (ss. 349-377). E. Özsayar (Çev.). İstanbul: Rota Yayınları.
- Dönmezer, S. (1994). *Toplumbilim*. İstanbul: Beta Basım Yayım Dağıtım.
- Edgar, A. ve Sedgwick, P. (2007). *Kültürel Kuramda Anahtar Kelimeler*. M. Kardeşhan (Çev.). İstanbul: Açıлым Kitap.
- Eroğlu, E. (2015). Geçmişten Günümüze Sosyal Normlar. *Akademik Bakış Dergisi*, 50, 299-308.
- Göksel, A. B., Gültekin, B. ve Bitirim, S. (2008). Overcoming the Prejudices Resulting from Intercultural Differences through Public Relations Practices. S. K. Schroeder and L. Hanson (Ed.). In *Freedom and Prejudices Approaches to Media and Culture* (pp. 230-242). İstanbul: Bahçeşehir University Press.
- Gudykunst, W. B. (2003). Intercultural Communication: Introduction. W. B. Gudykunst (Ed.). In *Cross-Cultural and Intercultural Communication* (pp. 163-167). Thousand Oaks: Sage.
- Güneş, A. (2018). “Plan B” Filmi Çerçevesinde Kültürlerarası İletişim Faaliyetlerinin Değerlendirilmesi. *Uluslararası Sosyal Bilimler Dergisi*, 1(2), 13-20.
- Güngör, E. (1990). *Tarihte Türkler*. 3. Baskı, İstanbul: Ötüken Yayınları.
- Güven, S. (1999). *Toplumbilim*. Bursa: Ezgi Kitabevi.
- Harris, P. R., Moran, R. T. and Moran, S. V. (2004). *Managing Cultural Differences*. 6<sup>th</sup> Ed., Burlington, MA: Elsevier Butterworth-Heinemann.
- Hinner, M. B. (2017). Intercultural Misunderstandings: Causes and Solutions. *Russian Journal of Linguistics*, 21(4), 885-909.
- Hussain, S. (2017). Managing Communication Challenges in Multicultural Organizations. *International Journal of Media, Journalism and Mass Communications (IJMJMC)*, 4(2), 44-49.
- Ilie, O. A. (2019). Intercultural Communication Barriers: China and the USA, the Difficulties of a Dialogue. *International Conference Knowledge-Based Organization*, 25(2), 258-263.
- İçli, G. (2002). *Sosyolojiye Giriş*. Ankara: Anı Yayıncılık.
- İlhan, R. S. ve Çevik, A. (2013). Önyargıların Psikolojisi: Psikodinamik Bir Gözden Geçirme. *Nesne Psikoloji Dergisi*, 1(1), 52-67.
- Kartarı, A. (2016). *Kültür, Farklılık ve İletişim*. 2. Baskı, İstanbul: İletişim Yayınları.
- Keith, K. D. (2013). Ethnocentrism. K. D. Keith (Ed.). *The Encyclopedia of Cross-Cultural Psychology* (pp. 1-4). John Wiley & Sons, Inc.
- Köktürk, M. (2006). *Kültürün Dünyası*. Ankara: Hece Yayınları.
- Lippmann, W. (1998). *Public Opinion*. New Brunswick: Transaction Publishers.
- Liu, S., Volčič, Z. and Gallois, C. (2015). *Introducing Intercultural Communication Global Cultures and Context*. London: SAGE.



- Marshall, G. (1999). *Sosyoloji Sözlüğü*. O. Akınbay ve D. Kömürcü (Çev.). Ankara: Bilim ve Sanat Yayınları.
- Matsumoto, D. (1990). Cultural Similarities and Differences in Display Rules. *Motivation & Emotion*, 14(3), 195-214.
- Nar, M. Ş. (2013). Kültürel Hukuk: Geleneksel Kontrol Mekanizmaları. *Türkiye Barolar Birliği Dergisi*, 108, 273-290.
- Okmeydan, C. K. (2021). Orientalism in Turkish Political Election Campaigns. I. Tombul ve G. Sarı (Ed.). In *Handbook of Research on Contemporary Approaches to Orientalism in Media and Beyond* (pp. 470-485). USA: IGI Global.
- Okmeydan, S. B. (2021). Tracing Orientalism in the Image of the Country Reflected by the Media. I. Tombul ve G. Sarı (Ed.). In *Handbook of Research on Contemporary Approaches to Orientalism in Media and Beyond* (pp. 453-469). USA: IGI Global.
- Okmeydan, S. B. (2021). Bir Kültür Politikası Olarak Oryantalizm. COVID-19 Haberlerinde Türkiye'nin Oryantalist Sunumu. 4. Uluslararası Küreselleşme ve Uluslararası İlişkiler Kongresi Bildiri Kitabı (ss. 9-21). 1-2 Ağustos, Ankara.
- Okmeydan, S. B. (2020). Kurumsal Reklam Ekseninde Türkiye İş Bankası ve Cumhuriyetin 'Kuruluş' Hikâyesi: Kültürel Perspektif Bağlamında Greimas'ın Eyleyenler Modeli ile Çözümleme. *Connectist: Istanbul University Journal of Communication Sciences*, 59, 87-126.
- Okmeydan, S. B. (2019). Kültürlerarası İletişim ve Uluslararası Halkla İlişkiler. S. B. Okmeydan ve M. Saran (Ed.). *Kültürlerarası İletişim; İletişim Odaklı Güncel Yaklaşımlar* (ss. 93-124). Konya: Eğitim Yayınevi.
- Öğüt, N. (2018). *Kültürlerarası İletişim ve Duyarlılık*. Konya: LiteraTürk.
- Pershina, T. V. (2010). Kültürlerarası İletişimde Hissi Yetkinlik. A. Gür (Çev.). *Kırılan Kalıplar 2: Kültürlerarası İletişim, Çokkültürlülük içinde Z. K. Uslu ve C. Bilgili (Ed.)*. (ss. 77-90). İstanbul: Beta Basım.
- Pujiyanti, U. and Zuliani, F. R. (2014). *Cross Cultural Understanding: A Handbook to Understand Others' Cultures*. Indonesia: CV. Hideyah.
- Said, E. (1998). *Oryantalizm*. 4<sup>th</sup> Ed. İstanbul: İrfan Yayınevi.
- Samovar, L. A., Porter, R. E., Edwin, R. and McDaniel, R. E. (2012). *Intercultural Communication: A Reader*. 13<sup>th</sup> Ed., USA: Lyu Uhl.
- Sanay, E. (1991). *Genel Sosyoloji Dersleri*. Ankara: Gazi Üniversitesi Basın Yayın Yüksekokulu Yayını.
- Sarı, E. ve Klein, L. (2020). Fransız Popüler Sinemasında Fransız Müslümanların Temsili ve Kültürlerarasılığın İnşası. *Intermedia International e-Journal*, 7(12), 217-237.
- Sarı, E. (2004). Kültürlerarası İletişim: Temeller, Gelişmeler, Yaklaşımlar. *Folklor/Edebiyat*, 10(39), 1-31.
- Secord, P. E. and Backman, C. W. (1974). *Social Psychology*. New York: McGraw Hill.
- Stolcke, V. (1999). New Boundaries, New Rhetorics of Exclusion in Europe. *Current Anthropology*, 36(1), 1-24.
- Sunar, L. (2007). Şarkiyatçılığı Niçin Yeniden Tartışmalıyız? *Uluslararası Oryantalizm Sempozyumu Bildiri Kitabı* (ss. 27-54). 9-10 Aralık 2016, İstanbul: İstanbul Büyükşehir Belediyesi Kültür Müdürlüğü Yayınları.

Todorov, T. (2000). Race and Racism. L. Back and J. Solomos (Ed.). *Theories of Race and Racism: A Reader* (pp. 64-70). London: Routledge.

Uluç, G. (2009). *Medya ve Oryantalizm*. İstanbul: Anahtar Kitaplar.

Uluç, G. ve Soydan, M. (2007). Said, Oryantalizm, Resim ve Sinemanın Kesişme Noktasında Harem Suare. *Bilig*, 42, 35-53.

Yağbasan, M. ve Demirbağ, İ. (2017). Kültürlerarası İletişime Stratejik Bir Yaklaşım: Kültürlerarası Empati (Bir Kültürlerarası İletişim Projesinin Sonuçları). *Gümüşhane Üniversitesi İletişim Fakültesi Elektronik Dergisi (e-GİFDER)*, 5(2), 619-640.

Yazıcı, M. (2014). Değerler ve Toplumsal Yapıda Sosyal Değerlerin Yeri. *Fırat Üniversitesi Sosyal Bilimler Dergisi*, 24(1), 209-223.

## EXAMINING THE SCHOOL ADMINISTRATORS' PERCEPTIONS of PROFESSIONAL WELL-BEING in TERMS of PERSONAL, PROFESSIONAL and INSTITUTIONAL CHARACTERISTICS

**Assoc. Prof. Dr. Kamil YILDIRIM**

Aksaray University, Faculty of Education

ORCID: 0000-0002-5212-3905

**Assoc. Prof. Dr. Şenyurt YENİPİNAR**

Aksaray University, Faculty of Education

ORCID ID: 0000-0002-0568-876X

### ABSTRACT

Professional well-being is treated as an indicator of school effectiveness. Because of having a crucial role in school effectiveness, school administrators' professional well-being needs to be examined. This study aimed at finding out what characteristics of school administrators lead to difference in their perceptions of professional well-being. In line with this aim, we examined the role of personal, professional and institutional characteristics. By the cross-sectional survey in descriptive design, the study obtained data from a total of 316 school administrators who work in schools located in Aksaray city centre and nearby villages during February-April 2021. After performing descriptive and variance analysis, the study indicated the significance of workload and the school size. Heavy workload, less autonomy in big sized schools leads to lower level professional well-being perceptions of school administrators.

**Keywords:** school administrators, professional well-being, personal, professional, institutional

### INTRODUCTION

When you do the works related with your profession, feeling good yourself can be described as professional well-being (Aelterman, Engels, Van Petegem, Verhaeghe, 2007; Yıldırım, 2015; Yıldırım, Arastaman and Daşcı, 2016). Differently from subjective well-being, professional well-being (PWB) is applied in a particular work field. Occupational well-being, which is used in various studies instead of PWB, focuses on particular work (Horn, Taris, Schaufeli, Schreurs, 2004). For instance health care servicing, manufacturing iron, or construction industry. However, a nurse can work in a construction field for emergency. PWB represents that particular people does works related with their profession. For instance a nurse

can do the health-related works in a hospital and a teacher does the teaching-related works in a school. Therefore, PWB refers to well-defined professional boundaries.

As a concept, PWB has compounds or ingredients and as a fact it is exposed to factorial impacts. Main determiners of the concept are self-efficacy, professional development, recognition, job satisfaction, positive relations, aspiration and collaboration (Yildirim, 2015). Besides, internal and external factors affect PWB. For instance, personal characteristics, objectives, social-interaction, managerial practices, systemic arrangements designing work conditions, etc. can affect oneself PWB (Aelterman et al., 2007; Bricheno, Brown, and Lubansky, 2009; Butt and Retallick, 2002; Yildirim, 2014). Bricheno et al. (2009) reported the following elements as significant factors of teachers' PWB: Workload, pupil behaviours, emotional demands, having control over their work, support from colleagues and school leadership, rewards and respect at work. Butt and Retallick (2002) suggested that the administrative behaviour, collegiality, principals' role models, encouragement and timely feedback affect a teacher's PWB. In summary, factors of PWB can be classified into personal, professional and institutional factors.

Personal characteristics such as gender issues appear to be the most controversial topic in studies on factors that affect a teacher's PWB. Although Yildirim et al. (2016) found insignificant effect of personal characteristics on PWB, a number of study reported reverse results. For instance, female teachers were significantly differed in terms of determiners of PWB (Butt and Retallick, 2002; Okpara, 2006). Age, experience and educational level were important variables in determining the job satisfaction (Glenn, Taylor and Weaver, 1977; Mottaz, 1987; Vila and Garcia-Mora, 2005). OECD (2009) study reported the impact of principal's leadership style, school size and type of school. Many number of studies reported that teachers' demographic characteristics have no explanation power on their PWB scores (Aelterman et al., 2007; Bricheno et al., 2009; Butt and Retallick, 2002; Horn et al., 2004). In line with prior studies, Yildirim et al. (2016) found teachers' demographic characteristics such as gender, experiences, education level etc. are not meaningful explanation power in terms of explaining variances of their PWB scores.

Although PWB has been applied on teachers and students so far, school administrators' PWB seems to be neglected (OECD, 2107, 2021). Because a research gap is appeared, it is necessary to study on school administrators' PWB in different contextual conditions. As a main shareholder, school administrators are exposed the impacts of school related factors like teachers and students. Their PWB is important for the school effectiveness and school improvement. In addition, their PWB can be used as an indicator of possible managerial applications. It is well-known that school administrators have a key role in carrying out the schooling matters. Therefore, examining school administrators' PWB can light on matters related with school effectiveness. Such study can delineate that how school administrators feel themselves professionally, what personal, professional and institutional characteristics lead to differ their perceptions. Thus, it can contribute on improving the schools. Such study can also contribute on not only alleviating research gap but also improving application field.

## Goal

This study aimed at examining the role of personal, professional and institutional characteristics in differing the perceptual score of PWB. To get the research goal, the study operationally looked for the answers of the following questions:

- 1- Do the school administrators' *personal characteristics* lead to a significant difference in their perception of PWB score?
- 2- Do the school administrators' *professional characteristics* lead to a significant difference in their perception of PWB score?
- 3- Do the school administrators' *institutional characteristics* lead to a significant difference in their perception of PWB score?

## METHOD

### Design

This study is a cross-sectional survey study in a descriptive design. Data are collected at a particular time duration from a sample drawn from a predetermined population (Fraenkel, Wallen and Hyun, 2012).

### Population and Sample

Population of this study consists of school administrators (principals and vice-principals) who work in formal compulsory schools located in the centrum of Aksaray province with its nearby settings in Cappadocia Region of Turkey during February-April, 2021. Since we studied on population, we did not draw a sample. Based on the statistic service of Educational Directorate of Aksaray Province (<https://aksaray.meb.gov.tr>), there were totally 445 school principals and vice-principals (195 of them were at primary schools, 128 were at lower secondary schools, 122 were at upper secondary schools). To get the correspondence addresses of the schools, we utilized the service provided by Ministry of National Education (MoNE) (<https://mebbis.meb.gov.tr/KurumListesi.aspx>). We sent the data collecting instrument transformed into Google Form to the schools' email addresses. After sending two reminder emails, data belong to totally 316 school administrators were analyzed. Table 1 presents the personal, professional and institutional characteristics of participant school administrators. Nearly 1/3<sup>rd</sup> of the participants (30.4 %) were female administrators. The number of vice principals were nearly twice of the principals. In terms of managerial experience, 40 % participants had five years or less administrative experience. The proportion of very experienced (16 years and more) administrators was 16.8 %. Though 38.9 % of them were in primary schools, in general, participants were evenly distributed by the schools level. Participant administrators had mainly undergraduate degrees, and nearly 22% (f=69) of them had master degrees. The weekly workload of school administrators seems to be heavy because 62% of them have 35 hours and more workload in a week. School size was found out based on the number of teachers working in the school. There was nearly equal distribution between



educational levels and slightly much more administrators (37%) were working in the big size schools.

**Table 1.** Participants' personal, professional and institutional characteristics

| Characteristics of Participants  | f/% | 1    | 2    | 3    | Total |
|--|-----|------|------|------|-------|
| Gender   | f   | 96   | 220  |      | 316   |
| 1: Female 2: Male  | %   | 30.4 | 69.6 |      | 100   |
| Position   | f   | 120  | 196  |      | 316   |
| 1: School principal 2: Vice principal                                    | %   | 38.0 | 62.0 |      | 100   |
| Managerial experience  | f   | 130  | 133  | 53   | 316   |
| 1: Little (0-5 years) 2: Moderate (6-15 years) 3: Much16 <sup>+</sup>    | %   | 40.1 | 44.9 | 16.8 | 100   |
| School level   | f   | 123  | 106  | 87   | 316   |
| 1: Primary 2: Lower secondary 3: Upper secondary                         | %   | 38.9 | 33.5 | 27.5 | 100   |
| Education level  | f   | 246  | 70   |      | 316   |
| 1: Undergraduate 2: Graduate   | %   | 77.8 | 22.1 |      | 100   |
| Workload (hours/week)  | f   | 6    | 114  | 196  | 316   |
| 1: Light (Less than 15), 2: Moderate (15-34) 3: Heavy (35 <sup>+</sup> ) | %   | 1.9  | 37.0 | 62.0 | 100   |
| School size (the number of teachers in the school)                       | f   | 105  | 94   | 117  | 316   |
| 1: Small (Less than 25) 2: Moderate (26-40) 3: Big (41 <sup>+</sup> )    | %   | 34.6 | 29.8 | 37.1 | 100   |

## Instrument

We used a three-section questionnaire to collect the data. The first section of the questionnaire had a brief information about the study, ethical rules and consent of the participant. The second part asked seven demographical questions. The last section consisted of a scale which was originally developed by [Yildirim et al. \(2016\)](#). It had originally 21 items formed by Likert type seven degrees under five dimensions. Original scale was developed based on the perceptions of teachers working in primary and lower secondary schools. In the current study, we focused on school principals' perceptions and we used five degrees Likert type items. EFA analysis produced a structure of 17 items under four dimensions.

To implement the questionnaire, because of economic and Covid-19 Pandemic measures we utilized electronic environment. Therefore the questionnaires were transformed into e-questionnaire (google forms), then they were sent to schools' email addresses. During February and April 2021, two reminder emails were sent with two weeks interval. Two weeks after the last reminder, the feedbacks were combined and the analysis phase was started.

## Data Analysis

Data embedded in the Google forms were downloaded into a personal computer as Microsoft Excel Working page, then transferred into IBM SPSS 22 statistical package programme. After the data were checked through missings and outliers, a total of 316 participants' data were analysed. Outliers were checked by the scores of minimum, maximum, skewness and kurtosis. Missings were changed with the series' mean scores. Only two missings were substituted by mean scores. Descriptive analysis pointed to perform the parametric tests. In analysing data, we carried out percent (%); frequency (f); mean ( $\bar{x}$ ) and standard deviation

(Sd), exploratory factor analysis (EFA), variance analysis (ANOVA, Independent samples t-test).

The data obtained from implementing the PWB scale were put into EFA. We found out that Kaiser-Meyer-Olkin score is 0.862, Bartlett's Sphericity is significant ( $p=0.000$ ) by performing Principal Component Analysis, Varimax Rotation with Kaiser Normalization, and Eigen Value greater than 1. Eighteen out of 21 items satisfied the criteria of having minimum load .30 and difference between different factorial loads is .10 went under four factors. The explained total variance is 53 % and we named factors based on their item contents given in Table 2 as follows. To compute the school administrators' PWB scores, we generated the index variable (PWB) by using these four factors:  $F_1$ : Self-Efficacy and Recognition (SeR),  $F_2$ : Professional Development and Innovation (PDev),  $F_3$ : Professional Autonomy (PAut),  $F_4$ : Humanistic Approach (Hum). Continuous scores were interpreted by considering the following groupings: 1.00-1.80=1: Bad, 1.81-2.60=2: Poor, 2.61-3.40=3: Moderate, 3.41-4.20=4: Good, 4.21-5.00=5: Excellent.

To find out whether scores of school administrators' perceptions of PWB differ significantly based on their personal, professional and institutional characteristics, we performed variance analysis (ANOVA and t-test). Personal characteristic was represented by two variables (gender and educational level). Professional characteristic consisted of position, managerial experience and workload. Institutional characteristic was represented by school level and school size. We considered significant level of 0.05. We utilized the Tukey HSD and Welch statistics (test of equality of means) for post-hoc tests within the ANOVA (Pallant, 2015).

## RESULTS

Results are reported in considering the study's objectives in the following lines. Table 2 presents the descriptive results about the perceptions of school administrators' PWB. School administrators perceive a good level ( $\bar{x}=3.56$ ,  $Sd=.48$ ) PWB. The highest perception score belongs to innovation-development dimension ( $\bar{x}=4.03$ ,  $Sd=.65$ ). Within this dimension, the item of sharing the effective materials, methods and approaches with colleagues has the highest mean score ( $\bar{x}=4.35$ ,  $Sd=.80$ ). On the other side, school principals are less likely to demand help from their colleagues ( $\bar{x}=3.86$ ,  $Sd=.92$ ). We observe the other higher mean score at self-efficacy and recognition dimension ( $\bar{x}=4.01$ ,  $Sd=.68$ ). School administrators perceive their technical knowledge and skills for performing the profession as nearly excellent ( $\bar{x}=4.18$ ,  $Sd=.75$ ). However, they do not obtain the expected recognition in return for their success ( $\bar{x}=3.67$ ,  $Sd=1.12$ ).

According to school administrators, the school has a good level of professional autonomy ( $\bar{x}=3.61$ ,  $Sd=0.68$ ). Within this dimension the highest mean score ( $\bar{x}=4.16$ ,  $Sd=0.86$ ) belongs to item expressing the making decision by participating both teachers and administrators. On the other hand, making decision by teachers without administrators has relatively lower mean score ( $\bar{x}=3.22$ ,  $Sd=1.13$ ). Similarly, teachers moderately question the given instructions ( $\bar{x}=3.23$ ,  $Sd=0.94$ ). Therefore, administrators do not let teachers make decision and

implement it themselves. While the school autonomy is at the good level but teachers' autonomy is not.

The poor aspect of PWB is humanistic approach ( $\bar{x}=2.58$ ,  $Sd=0.87$ ). School administrators much more emphasizes the formal side of the school than informal individual side. Comparing to the people's beliefs, values and feelings, the importance is given to institutional goal ( $\bar{x}=2.20$ ,  $Sd=1.13$ ).

**Table 2.** Descriptive statistics about components and items of the scale

| Item Code   | Factor Load | Item Contents (Scale Alpha=0,804)  | $\bar{x}$ | Sd   | Skewness SE=0,137 | Kurtosis SE=0,273 |
|---|-------------|--|-----------|------|-------------------|-------------------|
| m28   | .774        | I feel myself very well, professionally.   | 4,09      | 0,87 | -,758             | ,362              |
| m27   | .737        | I have technical knowledge and skills required for the profession.   | 4,18      | 0,75 | -,727             | ,893              |
| m30   | .720        | If I really want to do, I can perform my profession effectively in the most adverse conditions.                  | 4,03      | 0,91 | -,687             | -,075             |
| m29   | .673        | I am appreciated because of my professional success.   | 3,67      | 1,12 | -,590             | -,399             |
| m31   | .503        | I first evaluate others' directions but I make final decision by myself.   | 4,08      | 0,95 | -,860             | ,231              |
| Self-efficacy, Recognition,<br>Alpha=0,77 Item-Total Correlation= 0.374<r<0.653 |             |  | 4,01      | 0,68 | -,514             | ,443              |
| m35   | .754        | I demand help from my colleagues to improve myself professionally.   | 3,86      | 0,92 | -,487             | -,217             |
| m36   | .751        | I share materials, methods and approaches that are effective with my colleagues                                  | 4,35      | 0,80 | -1,095            | ,774              |
| m33   | .601        | I try new things in my professional practices.   | 3,96      | 0,92 | -,463             | -,623             |
| m34   | .580        | I transform the theoretical knowledge relevant to my profession into the practice                                | 4,03      | 0,79 | -,433             | -,186             |
| m37   | .555        | Things that I plan to do future excite me.   | 3,94      | 1,05 | -,741             | -,262             |
| Innovation, Development,<br>Alpha=0,77 Item-Total Correlation= 0.443<r<0.625    |             |  | 4,03      | 0,65 | -,655             | ,875              |
| m21   | .679        | Teachers in this school question the given instructions (Why, how, who...).                                      | 3,23      | 0,94 | -,092             | -,062             |
| m23   | .645        | Teachers in this school make their own decisions relevant to professional matters and implement these decisions. | 3,22      | 1,13 | -,177             | -,707             |
| m24   | .621        | Institutional objectives are determined with the participation of employees.                                     | 3,84      | 1,02 | -,653             | -,088             |
| m25   | .593        | We, together with teachers, decide on the solution of school problems.   | 4,16      | 0,86 | -,880             | ,453              |
| Professional Autonomy,<br>Alpha=0,64 Item-Total Correlation= 0.324<r<0.478      |             |  | 3,61      | 0,68 | -,457             | ,113              |
| m13   | .771        | The individual dimension of educational institutions is more important than the institutional dimension.         | 2,38      | 1,16 | ,513              | -,496             |
| m11   | .721        | People's beliefs, values, feelings, etc. in schools are more important than the goals of the institution.        | 2,20      | 1,13 | ,582              | -,620             |
| m14   | .719        | The informal individual side of the school is more important than its formal side.                               | 3,16      | 1,13 | ,014              | -,764             |
| Humanistic,<br>Alpha=0,64 Item-Total Correlation= 0.410<r<0.461                 |             |  | 2,58      | 0,87 | ,324              | -,436             |
| Scale of PWB, Alpha=0.80  |             |  | 3,56      | 0,48 | -,199             | ,318              |

### Personal Characteristics

Table 3 shows the output of independent samples t test implemented to analyse the effect of personal characteristics on PWB and its compounds. Because the significances of F Scores are bigger than .05 in the Levene's Test, equality of variances between groups are assumed. According to table 3, there are no significant difference in school administrators' perception of PWB score and its' compounds for personal characteristics (*gender, education level*).

**Table 3.** Variance analysis results about the personal characteristics' role to differ PWB scores

| Factor | Dependent Variables | Group Statistics (Equal variances assumed) |               |           |      | Levene's Test |       | t-test for equality of means |       |                 |      |
|--------|---------------------|--|---------------|-----------|------|---------------|-------|------------------------------|-------|-----------------|------|
|        |                     | Groups                                     | N             | $\bar{x}$ | Sd   | F             | Sig   | t                            | df    | Sig. (2-tailed) |      |
| Gender | SeR                 | Female                                     | 96            | 4,03      | 0,76 | 1,389         | ,239  | ,307                         | 314-2 | ,759            |      |
|        |                     | Male                                       | 220           | 4,00      | 0,65 |               |       |                              |       |                 |      |
|        | PDev                | Female                                     | 96            | 4,11      | 0,68 | ,230          | ,632  | 1,559                        | 314-2 | ,120            |      |
|        |                     | Male                                       | 220           | 3,99      | 0,63 |               |       |                              |       |                 |      |
|        | PAut                | Female                                     | 96            | 3,57      | 0,68 | ,071          | ,790  | -,727                        | 314-2 | ,468            |      |
|        |                     | Male                                       | 220           | 3,63      | 0,68 |               |       |                              |       |                 |      |
|        | Hum                 | Female                                     | 96            | 2,58      | 0,91 | 1,178         | ,279  | -,018                        | 314-2 | ,985            |      |
|        |                     | Male                                       | 220           | 2,58      | 0,85 |               |       |                              |       |                 |      |
|        | PWB                 | Female                                     | 96            | 3,57      | 0,52 | ,592          | ,442  | ,368                         | 314-2 | ,713            |      |
|        |                     | Male                                       | 220           | 3,55      | 0,46 |               |       |                              |       |                 |      |
|        | Educational Level   | SeR  | Undergraduate | 246       | 4,01 | 0,65          | 1,114 | ,292                         | -,120 | 314-2           | ,905 |
|        |                     |  | Graduate      | 70        | 4,02 | 0,77          |       |                              |       |                 |      |
| PDev   |                     | Undergraduate                              | 246           | 4,02      | 0,62 | 2,003         | ,158  | -,453                        | 314-2 | ,651            |      |
|        |                     | Graduate                                   | 70            | 4,06      | 0,74 |               |       |                              |       |                 |      |
| PAut   |                     | Undergraduate                              | 246           | 3,60      | 0,70 | 3,414         | ,066  | -,545                        | 314-2 | ,586            |      |
|        |                     | Graduate                                   | 70            | 3,65      | 0,59 |               |       |                              |       |                 |      |
| Hum    |                     | Undergraduate                              | 246           | 2,56      | 0,85 | 1,519         | ,219  | -,829                        | 314-2 | ,408            |      |
|        |                     | Graduate                                   | 70            | 2,66      | 0,94 |               |       |                              |       |                 |      |
| PWB    |                     | Undergraduate                              | 246           | 3,55      | 0,45 | 3,218         | ,074  | -,765                        | 314-2 | ,445            |      |
|        |                     | Graduate                                   | 70            | 3,60      | 0,56 |               |       |                              |       |                 |      |

### Professional Characteristics

We analysed the role of *position, experience* and *workload* of school administrators as representing the professional characteristics in leading to significant mean differences. Position has two subgroups therefore we performed independent sample t test. Since other professional characteristics have more than two subgroups, we implemented ANOVA and Welch as post-hoc tests. Table 4 shows the relevant results.

We observe significant differences between the groups for only workload variable of professional characteristics. School administrators' increasing workload leads to decreasing PWB. Those who have light workload have greater perception of PWB. When we look at the compounds of PWB, the similar significant differences are observed in case of self-efficacy-recognition and humanistic approach. Mean scores of both characteristics are significantly decrease while the workload increases.

**Table 4.** Variance analysis results about the professional characteristics' role to differ PWB

| Factor   | Group Statistics (Equal variances assumed) |                |          |           |      | Levene's Test |       | Equality of means |       |                 |       |      |       |       |       |      |
|----------|--|----------------|----------|-----------|------|---------------|-------|-------------------|-------|-----------------|-------|------|-------|-------|-------|------|
|          | Dependent Variables                        | Groups         | N        | $\bar{x}$ | Sd   | F             | Sig   | t/Welch           | df    | Sig. (2-tailed) |       |      |       |       |       |      |
| Position | SeR  | Principal      | 120      | 4,07      | 0,67 | ,015          | ,902  | 1,132             | 314-2 | ,259            |       |      |       |       |       |      |
|          |  | Vice principal | 196      | 3,98      | 0,69 |               |       |                   |       |                 |       |      |       |       |       |      |
|          | PDev                                       | Principal      | 120      | 4,03      | 0,64 |               |       |                   |       |                 |       |      |       |       |       |      |
|          |  | Vice principal | 196      | 4,03      | 0,65 |               |       |                   |       |                 |       |      |       |       |       |      |
|          | PAut                                       | Principal      | 120      | 3,57      | 0,70 |               |       |                   |       |                 |       |      |       |       |       |      |
|          |  | Vice principal | 196      | 3,64      | 0,66 |               |       |                   |       |                 |       |      |       |       |       |      |
|          | Hum  | Principal      | 120      | 2,53      | 0,81 |               |       |                   |       |                 | 2,055 | ,153 | -,767 | 314-2 | ,444  |      |
|          |  | Vice principal | 196      | 2,61      | 0,90 |               |       |                   |       |                 |       |      |       |       |       |      |
|          | PWB  | Principal      | 120      | 3,55      | 0,48 |               |       |                   |       |                 | ,029  | ,865 | -,274 | 314-2 | ,784  |      |
|          |  | Vice principal | 196      | 3,56      | 0,48 |               |       |                   |       |                 |       |      |       |       |       |      |
|          | Experience                                 | SeR            | Little   | 130       | 4,02 |               |       |                   |       |                 | 0,63  | ,541 | ,583  | ,533  | 313-2 | ,588 |
|          |  |                | Moderate | 133       | 3,98 |               |       |                   |       |                 | 0,74  |      |       |       |       |      |
| Much     |  |                | 53       | 4,09      | 0,66 |               |       |                   |       |                 |       |      |       |       |       |      |
| PDev     |  | Little         | 130      | 4,07      | 0,61 | 1,803         | ,167  | 1,803             | 313-2 | ,168            |       |      |       |       |       |      |
|          |  | Moderate       | 133      | 3,95      | 0,71 |               |       |                   |       |                 |       |      |       |       |       |      |
|          |  | Much           | 53       | 4,12      | 0,53 |               |       |                   |       |                 |       |      |       |       |       |      |
| PAut     |  | Little         | 130      | 3,61      | 0,66 | ,112          | ,894  | ,104              | 313-2 | ,901            |       |      |       |       |       |      |
|          |  | Moderate       | 133      | 3,63      | 0,68 |               |       |                   |       |                 |       |      |       |       |       |      |
|          |  | Much           | 53       | 3,58      | 0,71 |               |       |                   |       |                 |       |      |       |       |       |      |
| Hum      |  | Little         | 130      | 2,67      | 0,88 | 1,668         | ,190  | 2,042             | 313-2 | ,133            |       |      |       |       |       |      |
|          |  | Moderate       | 133      | 2,56      | 0,91 |               |       |                   |       |                 |       |      |       |       |       |      |
|          |  | Much           | 53       | 2,42      | 0,71 |               |       |                   |       |                 |       |      |       |       |       |      |
| PWB      |  | Little         | 130      | 3,59      | 0,46 | ,605          | ,547  | ,587              | 313-2 | ,557            |       |      |       |       |       |      |
|          |  | Moderate       | 133      | 3,53      | 0,52 |               |       |                   |       |                 |       |      |       |       |       |      |
|          |  | Much           | 53       | 3,55      | 0,42 |               |       |                   |       |                 |       |      |       |       |       |      |
| Workload |  | SeR            | Light    | 6         | 4,70 | 0,41          | 3,273 | ,039              | 7,885 | 313-2           | ,005  |      |       |       |       |      |
|          |  |                | Moderate | 114       | 4,02 | 0,67          |       |                   |       |                 |       |      |       |       |       |      |
|          |  |                | Heavy    | 196       | 3,99 | 0,69          |       |                   |       |                 |       |      |       |       |       |      |
|          | PDev                                       | Light          | 6        | 4,47      | 0,43 | 1,419         |       |                   |       |                 |       | ,243 | 2,937 | 313-2 | ,086  |      |
|          |  | Moderate       | 114      | 4,01      | 0,64 |               |       |                   |       |                 |       |      |       |       |       |      |
|          |  | Heavy          | 196      | 4,02      | 0,65 |               |       |                   |       |                 |       |      |       |       |       |      |
|          | PAut                                       | Light          | 6        | 4,13      | 0,61 | 2,620         |       |                   |       |                 |       | ,074 | 2,780 | 313-2 | ,097  |      |
|          |  | Moderate       | 114      | 3,54      | 0,72 |               |       |                   |       |                 |       |      |       |       |       |      |
|          |  | Heavy          | 196      | 3,64      | 0,65 |               |       |                   |       |                 |       |      |       |       |       |      |
|          | Hum  | Light          | 6        | 2,89      | 0,72 | 3,113         |       |                   |       |                 |       | ,046 | 3,198 | 313-2 | ,072  |      |
|          |  | Moderate       | 114      | 2,73      | 0,82 |               |       |                   |       |                 |       |      |       |       |       |      |
|          |  | Heavy          | 196      | 2,49      | 0,89 |               |       |                   |       |                 |       |      |       |       |       |      |
|          | PWB  | Light          | 6        | 4,05      | 0,29 | 3,457         |       |                   |       |                 |       | ,033 | 8,202 | 313-2 | ,004  |      |
|          |  | Moderate       | 114      | 3,57      | 0,45 |               |       |                   |       |                 |       |      |       |       |       |      |
|          |  | Heavy          | 196      | 3,54      | 0,49 |               |       |                   |       |                 |       |      |       |       |       |      |

### Institutional Characteristics

We examined the role of institutional characteristics consisted of school level and school size in accounting the mean differences of school administrators' PWB and its' compounds. Since institutional characteristics have three subgroups, we implemented ANOVA and Welch as post-hoc tests. Table 5 shows the relevant results. According to the Table 5, we observe significant differences between the groups for only professional autonomy variable. While the size of school increases, the professional autonomy of school administrators decreases significantly. Those who work in small schools, where has less than 15 teachers, have greater



professional autonomy. However, school size do not lead to significant difference in scores of PWB.

**Table 5.** Variance analysis results about the institutional characteristics' role to differ PWB

| Factor       | Group Statistics (Equal variances assumed) |                 |      |           |       | Levene's Test |       | Equality of means |       |                 |
|--------------|--|-----------------|------|-----------|-------|---------------|-------|-------------------|-------|-----------------|
|              | Dependent Variables                        | Groups          | N    | $\bar{x}$ | Sd    | F             | Sig   | Welch             | df    | Sig. (2-tailed) |
| School Level | SeR  | Primary         | 123  | 4,03      | 0,72  | ,204          | ,816  | ,199              | 313-2 | ,820            |
|              |  | Lower Secondary | 106  | 3,98      | 0,68  |               |       |                   |       |                 |
|              |  | Upper Secondary | 87   | 4,02      | 0,62  |               |       |                   |       |                 |
|              | PDev                                       | Primary         | 123  | 4,14      | 0,67  | 3,063         | ,048  | 2,998             | 313-2 | ,052            |
|              |  | Lower Secondary | 106  | 3,93      | 0,62  |               |       |                   |       |                 |
|              |  | Upper Secondary | 87   | 4,00      | 0,63  |               |       |                   |       |                 |
|              | PAut                                       | Primary         | 123  | 3,63      | 0,68  | 1,033         | ,357  | 1,054             | 313-2 | ,350            |
|              |  | Lower Secondary | 106  | 3,54      | 0,63  |               |       |                   |       |                 |
|              |  | Upper Secondary | 87   | 3,68      | 0,72  |               |       |                   |       |                 |
|              | Hum  | Primary         | 123  | 2,66      | 0,90  | 2,176         | ,115  | 2,079             | 313-2 | ,128            |
|              |  | Lower Secondary | 106  | 2,63      | 0,80  |               |       |                   |       |                 |
|              |  | Upper Secondary | 87   | 2,42      | 0,89  |               |       |                   |       |                 |
| PWB          | Primary                                    | 123             | 3,61 | 0,52      | 1,351 | ,261          | 1,269 | 313-2             | ,283  |                 |
|              | Lower Secondary                            | 106             | 3,52 | 0,43      |       |               |       |                   |       |                 |
|              | Upper Secondary                            | 87              | 3,53 | 0,46      |       |               |       |                   |       |                 |
| School Size  | SeR  | Small           | 105  | 4,09      | 0,71  | 1,165         | ,313  | 1,135             | 313-2 | ,323            |
|              |  | Middle          | 94   | 3,94      | 0,65  |               |       |                   |       |                 |
|              |  | Big             | 117  | 4,00      | 0,67  |               |       |                   |       |                 |
|              | PDev                                       | Small           | 105  | 4,13      | 0,69  | 1,984         | ,139  | 1,809             | 313-2 | ,166            |
|              |  | Middle          | 94   | 3,95      | 0,65  |               |       |                   |       |                 |
|              |  | Big             | 117  | 4,01      | 0,59  |               |       |                   |       |                 |
|              | PAut                                       | Small           | 105  | 3,74      | 0,75  | 4,229         | ,015  | 3,943             | 313-2 | ,021            |
|              |  | Middle          | 94   | 3,64      | 0,58  |               |       |                   |       |                 |
|              |  | Big             | 117  | 3,48      | 0,65  |               |       |                   |       |                 |
|              | Hum  | Small           | 105  | 2,51      | 0,87  | 1,333         | ,265  | 1,319             | 313-2 | ,270            |
|              |  | Middle          | 94   | 2,70      | 0,87  |               |       |                   |       |                 |
|              |  | Big             | 117  | 2,54      | 0,86  |               |       |                   |       |                 |
| PWB          | Small                                      | 105             | 3,62 | 0,53      | 1,440 | ,238          | 1,336 | 313-2             | ,265  |                 |
|              | Middle                                     | 94              | 3,56 | 0,44      |       |               |       |                   |       |                 |
|              | Big  | 117             | 3,51 | 0,45      |       |               |       |                   |       |                 |

### DISCUSSION, CONCLUSION, LIMITATION

This study aimed at examining the school administrators' perception of PWB in terms of their personal, professional and institutional characteristics. We first identified the school administrators' PWB perception. Within this scope, we depicted school administrators' PWB perceptions at four dimensions namely self-efficacy, professional development, professional autonomy and humanistic approach as representing the importance of individual aspect against formal-hierarchic structure. Then, we examined whether their personal (*gender, educational level*), professional (*position, experience and workload*), institutional (*school level and school size*) characteristics lead to significant differences in their PWB perception. The following lines discuss the results by considering prior studies' results.

The current study found out that school administrators have a good level PWB perception. This result is coherent with the bulk of prior results that educators have a good level of PWB

perception (Aelterman et al, 2007; Bricheno et al., 2009; Butt and Retallick, 2002; Horn et al., 2004; Yildirim, 2014; Yildirim, 2015; Yildirim et al., 2016). For instance, Yildirim et al. (2016) found that 3/4<sup>th</sup> of the teachers have a good level of PWB. When we look at the details of the current result, we notice two groups of PWB dimensions. In the first group, there are self-efficacy and professional development which have higher mean scores. However, other group, including autonomy and humanistic items, has relatively lower mean scores. The first group is related with individual and social aspect while the second group refers to organization of education system.

While school administrators are tend to share the effective material, method and approach with colleagues, but they do not demand help from their colleagues at the same level. This difference may be attributed to their position. Management is perceived as having a higher social status in comparing with teacher position. Accordingly, school administrators might perceive their position higher, therefore in interacting with people from lower social status they can place themselves as giving side not demanding (needy) side.

School administrators perceive that they do not receive the recognition in return their success. Similarly, prior studies (Yildirim, 2014; Yildirim et al., 2016) reported the same result, too. For instance, Yildirim (2014) found that teachers' expectations for recognition and appreciation were not met by the school administrators. However, teachers expected rewards and recognition from school administrators who have the similar expectations from higher managerial bodies. This situation can be transfered into the relationships between subordinate and superior within the hierarchical positions. This result drive us to ask that why the subordinate positions need to be rewarded. Answer might be related with the source of motivation because people with strong extrinsic motivation are tend to expect external motivations (Deci, Koestner and Ryan, 1999; Ryan and Deci, 2017). Therefore, the current result can also be related with authoritative cultural discourse.

School administrators perceived that while school autonomy is at the good level but teachers' autonomy is not. School administrators express that while the decision-making processes across the school in which they participated happens more frequently, but decision-making processes run by teachers without themselves are less occur. This result is also related with the result that school administrators give much more emphases upon the formal institutional side of the school than informal individual side. Any event at the school should be under control of school administrators because formal hierarchic organizational structure require them to perform, accordingly. Out of controlling and unknown events are not welcomed by higher managerial bodies (Buchanan and Huczynski, 2017; Robbins and Judge, 2015).

Personal characteristics (*gender* and *educational level*) do not lead to significant differences in the mean scores of school administrators' PWB. This result is harmonious with the prior studies' results (Aelterman et al, 2007; Bricheno et al., 2009; Butt and Retallick, 2002; Horn et al., 2004; Yildirim et al., 2016). For instance, Yildirim et al. (2016) found teachers' demographic characteristics such as gender, experiences, education level etc. were not meaningful explanation power in terms of explaining variances of teachers' PWB scores.

School administrators' increasing workload leads to decreasing PWB. Those who have heavy workloads have less perception of PWB. Heavy workload worsens the school administrators' PWB. Those who have 35 hours or more workload a week indicated a lower level of PWB. Therefore, the workload of school administrators might be standardized around 30 hours a week. On the other hand, workload contains both time duration and difficult, stressful tasks. Moreover, school level and school context might differ in workload (Yıldırım and Şahan Özer, 2021). Working conditions of school administrators can be studied in detail and the burden of stressful tasks on them might be alleviated.

School size, as an institutional variable, leads to the significant difference in school administrators' PWB. Those who are working in small schools have better PWB perceptions. In addition, while the school size increases, the professional autonomy of school administrators decreases significantly. Small schools have greater professional autonomy. Greater autonomy in small schools might provide comfort for school administrators in managing school business. When we consider that small size schools are generally located in suburbs and nearby villages, they are remote of social and systemic control concentrated in heavily populated big central schools with relatively high socio-economic status. Latter schools also face the demands of high academic achievement by parents. Therefore, school administrators who work in these big central schools might have lower level PWB because of challenging contextual reasons.

## **Conclusion**

At the end of the study, we concluded that while school administrators perceive the PWB dimensions directly related to them at a high level, they perceive the PWB dimensions related to the organization of the education system at a lower level. Heavy workload leads to lower level PWB perception and small size schools with greater autonomy gives considerable support for better PWB perception. The results of the current study indicate that organizational and systemic arrangements towards improving work conditions and autonomy of schools might lead to better PWB perception and in return more effective schools.

## **Limitation and Suggestion**

This study was carried out in a typical Anatolian city, therefore schools in metropolitans might give very different results. So, the current study's generalizability is limited because of population and their contextual conditions. Future researchers can implement this study in metropolitan cities.

## **REFERENCES**

- Bricheno, P., Brown, S., & Lubansky, R. (2009). *Teacher well-being: a review of evidence*. Retrieved on 12 March 2012 from: <http://www.scribd.com/doc/>.
- Buchanan, D. A. & Huczynski, A. A. (2017). *Organizational behaviour* (9th ed.). Pearson.
- Butt, R., & Retallick, J. (2002). Professional well-being and learning: A study of administrator–teacher workplace relationships. *Journal of Educational Enquiry*, 3, 17-34.

- Deci, E.L., Koestner, R. & Ryan, R.M. (1999). A meta-analytic review of experiments examining the effects of extrinsic rewards on intrinsic motivation. *Psychological Bulletin*, 125, 3, 627-668.
- Fraenkel, J.R., Wallen, N.E. & Hyun, H.H. (2012). *How to design and evaluate research in education*. NY: McGraw-Hill.
- Glenn N.D., Taylor, R.D. & Weaver, C.N. (1977). Age and job satisfaction among males and females: A multivariate multi-study *Journal of Applied Psychology*, 62, 190-193
- Horn JE, Taris TW, Schaufeli WB, Schreurs PG (2004). The structure of occupational well-being: A study among Dutch teachers. *J. Occup Organization. Psych.* (77): 365-375. <https://dx.doi.org/10.1787/9789264273856-12-en>.
- Mottaz C.J. (1987). Age and Work Satisfaction, *Work and Occupations*, 14(3), 389-408.
- OECD (2009). *Creating effective teaching and learning environments: First results from TALIS*, Paris: OECD Publication.
- OECD (2017), "Bullying", in *PISA 2015 Results (Volume III): Students' Well-Being*, OECD Publishing, Paris,
- Okpara JO (2006). The Relationship of personal characteristics and job satisfaction: A study of Nigerian managers in the oil industry. *J. American Acad. Business*. 10(1): 50.
- Pallant, J. (2015). *SPSS survival manual*. NY: McGraw Hill.
- Robbins, S. P. & Judge, T. A. (2015). *Organizational behavior* (16th ed.). Pearson.
- Ryan. R. M.. & Deci. E. L. (2017). *Self-determination theory: Basic psychological needs in motivation, development and wellness*. New York. NY: The Guilford Press.
- TEDMEM. (2020). *Eğitim değerlendirme raporu*. Ankara: TED Yayınları. [www.tedmem.org/yayin](http://www.tedmem.org/yayin) adresinden erişilmiştir.
- Vila LE, Garcia Mora B (2005). Education and the determinants of job satisfaction. *Edu. Econ*.13(4): 409 –425. <http://dx.doi.org/10.1080/09645290500251730>
- Yıldırım, K. & Şahan Özer, S. (2021). Analyzing the schools' organizational effectiveness based on the perceptual effect of Professional workload on teaching performance. *Ahi Evran Üniversitesi Kırşehir Eğitim Fakültesi Dergisi*, 22(2), 1311-1357. <https://dergipark.org.tr/en/download/article-file/1469099>
- Yıldırım, K. (2014). Main factors of teachers' professional well-being. *Educational Research and Reviews*, 9(6), p. 153-163. DOI:10.5897/ERR2013.1691
- Yıldırım, K. (2015) Testing the main determinants of teachers' professional well-being by using a mixed method, *Teacher Development*, 19(1), 59-78, DOI:10.1080/13664530.2014.970663.
- Yıldırım, K., Arastaman, G. & Daşçı, E. (2016). Developing, testing and implementing the scale of teachers' professional well-being. *Journal of Theoretical Educational Science*, 8(4), 486-506.

## **BLENDED LEARNING PRACTICES IN HIGHER EDUCATION DURING COVID-19 PANDEMIC: A RAPID REVIEW OF PRELIMINARY FINDINGS**

**Dr. Yunus DOĞAN**

ORCID ID: 0000-0002-5038-3404

Fırat University, School of Foreign Languages

**Assoc.Prof.Dr. Veli BATDI**

ORCID ID: 0000-0002-7402-3251

Gaziantep University, Gaziantep Education Faculty, Department of Curriculum & Instruction

### **ABSTRACT**

Although there have been a growing popularity in and an exponential growth of research on blended and online learning for the last two decades, the recent pandemic (Covid-19) has still caught many countries around the world unprepared for online and hybrid educational practice. The pandemic has caused protracted lockdowns, thus obliged governments to resort to distance learning methods to pursue teaching-learning process without interruption. While 90 % of world countries have made use of online learning modality via government-supported online programs according to a UNICEF report, blended delivery of teaching-learning processes has also been implemented throughout the world together with gradual normalization process. There have also been some research studies identifying and reporting the preliminary findings related to the blended learning practices during the pandemic. Thus, this paper tries to synthesize these findings in an attempt to reveal what the evidence-based research brings forth in terms of successful implementation of blended learning in higher education within a rapid systematic review. A rapid review is, according to the Cochrane, a form of knowledge synthesis that accelerates the process of conducting a traditional systematic review through streamlining or omitting specific methods to produce evidence for stakeholders in a resource-efficient manner. After a search in Web of Science with the keyword 'blended learning in Covid-19', a total of 371 relevant studies have been scanned. The ones conducive to the inclusion criteria have been examined and implications in terms of learning modality and learner-related issues are discussed. The paper also provides insights into applicability of the blended learning approach in higher education for the post-pandemic period.

**Keywords:** blended learning, higher education, Covid-19, rapid review

### **INTRODUCTION**

As the world is constantly developing and renewing itself, we see these innovations in the education part, as well. The rapid development and progress of technology offers different opportunities for us. With technology, we can easily access libraries in different regions of the world and their data sources via the internet from where we are. Nowadays, since facilities are provided for access to information, new and original ideas and information have become more important by adopting the constructivist approach, on the contrary of learning by memorizing information. According to the constructivist understanding of learning, what is important is the learning process by interpreting a situation, an event, a sentence in one's mind with one's own sentences, and interpreting this meaning according to one's own experiences (Jonassen,



1994). Technology, which provides the opportunity for people to transfer information easily and freely and in a fast way with tools such as computers and tablets, entered our lives in the 1970s and caused very different and radical changes in the lives of people in the digital age. With the digital age, it has been seen that people's access to information becomes easier and barriers are reduced as well. Education has now made it possible for everyone to access information from more than one unit. Nowadays, it is aimed that the workforce is high in education and life-long learning is given importance, so that people become aware of their own abilities and develop their abilities actively (Hrastinski, 2008).

Blended learning can be done in different ways, and its most common use is the combination of classroom learning and internet-based learning environments (Garrison & Kanuka, 2004). In blended learning environments, while students regularly attend classes face-to-face, education is provided with the support given by internet-based teaching in out-of-class environments (Dabbagh & Banan-Ritland, 2005, cited in Yılmaz & Orhan, 2011). Blended education is defined as a combination of traditional education and online education and presented to students (Colis & Moonen, 2001). In blended learning, face-to-face training in the classroom should also be given outside the classroom environment. There is a need for a tool that can be used in distance education in order to provide the activities done outside the classroom environment properly. Blended learning is defined as a learning methods system in the distance education section, presenting the courses to the students via web tools, creating different discussion environments on the topics of the students, preparing the students with the help of web tools such as evaluating and providing feedback (Aydın & Biroğul, 2008; İşman, 2011; Karaman). et al., 2009; Paulsen, 2002; Yapıcı and Akbayın, 2012). It is stated that online learning, which is included in blended learning, can be helped by presenting different activities to students and learning according to the needs of students to deal with their individual situations (Gülbahar, 2002; Şahin, 2004; Littlejohn & Pegler, 2007). Blended learning allows students to use e-learning and face-to-face learning equally (Osguthorpe & Graham, 2003; Singh, 2003).

Online education is a form of learning in which the activities and presentations made to students are transferred in the computer environment (Çalışkan, 2002). E-learning provides the opportunity to learn online through the network technologies system, and it is an effective answer for education (Hrastinski, 2008). E-learning is defined as an instructional information system defined to devices such as computers to support students' learning (Ansong, 2017). According to Khan, e-learning is a new approach that can benefit from the internet for students in a distant place, puts the student in the center and cares about the multi-learning environment (Khan, 2001). By eliminating the elements such as space and time for education, which is done through internet technologies, it is ensured that students receive education and access information at a time and place according to their wishes (Yiğit, Yıldırım, & Özden, 2000). It has become an indispensable condition for education for students to access information at any time and place with internet networks. The traditional education part in blended learning is the part where students, teachers and parents know and gain experience. The different side is the side created by web tools. Advantages have been created by preferring more methods in blended learning (Çardak, 2013). The disadvantages of blended learning are that students use computers, learn the necessary technical information for

computers, and web tools create different disciplinary problems in this distance education period (Dikmenli & Ünaldı, 2013).

Although there have been a growing popularity in and an exponential growth of research on blended and online learning for the last two decades, the recent pandemic (Covid-19) has still caught many countries around the world unprepared for online and hybrid educational practice. The pandemic has caused protracted lockdowns, thus obliged governments to resort to distance learning methods to pursue teaching-learning process without interruption. While 90 % of world countries have made use of online learning modality via government-supported online programs according to a UNICEF report, blended delivery of teaching-learning processes has also been implemented throughout the world together with gradual normalization process. There have also been some research studies identifying and reporting the preliminary findings related to the blended learning practices during the pandemic. Thus, this paper tries to synthesize these findings in an attempt to reveal what the evidence-based research brings forth in terms of successful implementation of blended learning in higher education within a rapid systematic review.

## **METHOD**

This paper tries to synthesize these findings in an attempt to reveal what the evidence-based research brings forth in terms of successful implementation of blended learning in higher education within a rapid systematic review. A rapid review is, according to the Cochrane, a form of knowledge synthesis that accelerates the process of conducting a traditional systematic review through streamlining or omitting specific methods to produce evidence for stakeholders in a resource-efficient manner. Rapid reviews are mostly used in health-related research driven by the need for timely evidence for decisionmaking purposes including to address urgent and emergent health issues and questions deemed to be of high priority (Garritty et al., 2021). However, we wanted to make use of this kind of a review in education due to the necessity of information about the current conditions as a result of the emergency caused by the pandemic. After a search in Web of Science with the keyword ‘blended learning in Covid-19’, a total of 371 relevant studies have been scanned. The ones conducive to the inclusion criteria have been examined and implications in terms of learning modality and learner-related issues are discussed. The inclusion criteria are as follows:

- 1) Studies conducted during the normalization process (from the last six months of 2020 to the fall of 2021)
- 2) Studies conducted in higher education context only
- 3) Studies published in English
- 4) Studies reporting the relevant information on the effectiveness of the blended learning approach

## **FINDINGS & DISCUSSION**

The ongoing COVID19 pandemic has triggered an unprecedented education emergency worldwide (Doğan, 2021). During the peak period, over 190 countries provisionally closed schools following health emergencies, which forced more than 90% of school students

worldwide to receive distance education or temporarily drop out of school (UNESCO, 2020). However, result is a wider recognition that a blended learning approach will give the opportunities and adaptability necessary for the long run of education (Ashraf et al., 2021). During the COVID-19 crisis, a survey of UNICEF programme countries demonstrated that 93 % have incorporated distance teaching into their national response to the COVID-19 emergency (Memon et al., 2020).

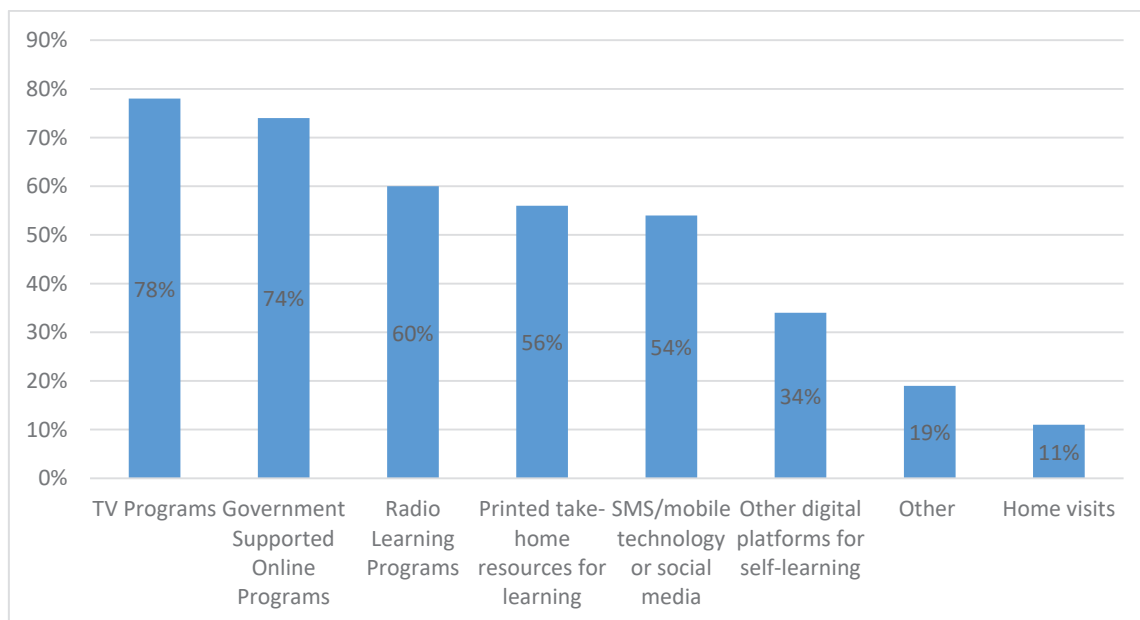

(Source: Memon et al., 2020)

**Figure 1:** Countries' Distance Education Methods during the Covid-19 Pandemic

Figure 1 shows, though most countries utilized a combination of several methods to educate their students (Memon et al., 2020), a great majority of world countries (74%) offered education via government-supported online programs. However, together with the gradual normalization process, a blended learning approach has become prominent in many countries. It is highlighted that blended learning was a choice before coronavirus pandemic, but now, it's a necessity; since it combines the benefits of individual learning with online technology tools (Ashraf et al., 2021).

According to a systematic review of 57 studies on blended learning (16 of which belonged to the pandemic period) and another review of 19 research studies conducted during the pandemic it, was concluded that majority of the studies recommended the utilization of blended learning as compared to solely e-learning. Majority of them additionally expressed that blended learning is versatile and one amongst the ways to accommodate current changes of pandemic is to acknowledge the benefits of using blended learning environments. Through social interaction, it was indicated that mixed learning provides students with better knowledge of course content, and majority of the respondents in many relevant studies preferred the blended style of learning as the most suitable model of learning within the coming days. It is also been found that due to the low level of internet connectivity for educational purposes, it's impractical to access fully online or synchronous teaching learning facilities by all in equitable way. Hence, the asynchronous ways in education can provide the

optimum learning opportunity to all in a very flexible and convenient way. Thus, the blended kind of learning, which is mostly learner-centric and cost-effective, goes to influence the complete World educational scenario in the coming days (Ashraf et al., 2021; Devi, Sharma & Lepcha, 2021).

It is clear that blended learning has been researched and found to be conducive to the conditions created by the pandemic in such diverse areas as architectural education (Megahed & Hassan, 2021), Scientific communication (Kathpalia, Kiat & Tom, 2020), Signals and Systems, Programming, Automotive and Vehicle Engineering Technology (Srinivasan, Ramos & Muhammad, 2021), Nursing education (Ropero-Padilla et al., 2021; Agustina, 2021), Arts education (Li, Li & Han, 2021), Robotics (Birk et al., 2021), Anatomy education (Yoo et al., 2021), Teacher education (Valeeva & Kalimullin, 2021), Medical Neuroscience (Nathaniel & Black, 2021), Chemistry (Lapitan et al., 2021), Medical education (Fitzgerald, Scott & Ryan, 2021), Language teaching (Myravyova, Zhurbenko & Artyushina, 2021; Ihnatova et al., 2021), Geology (Oktavianto et al., 2021), Dental education (Baskaradoss & Al-Asfour, 2021; Nijakowski et al., 2021), Vocational education (Liu, Liu & Zhao, 2020), Career education (Lau, Wan & Tsui, 2021), Engineering education (Ozadowicz, 2020), Music education (Jenkins & Crawford, 2021), Design education (Bamoallem & Altarteer, 2021). It is discernible that all the cited studies unanimously point to the utilization of blended learning approach within higher education context during and after the pandemic. A study by Ma & Lee (2021) revealed that blended learning outperformed pure online learning in enhancing students' attention, confidence, and satisfaction perceptions. Additionally, blended learning had a higher level of satisfaction perception than face-to-face learning.

## CONCLUSION

It is understood from the review of the relevant studies that blended learning is regarded as a feasible educational approach in the midst of the COVID-19 pandemic (Devi, Sharma & Lepcha, 2021; Afshan & Ahmed, 2020; Goncharov et al., 2020), as it incorporates online learning experiences and helps students for meaningful learning through flexible online information and communication technologies, reduced overcrowded classroom presence, and planned teaching and learning experience (Kumar et al., 2021).

## REFERENCES

- Afshan, G., & Ahmed, A. (2020). Distance learning is here to stay: Shall we reorganize ourselves for the post-covid-19 world? *Anaesthesia, Pain & Intensive Care*, 24(5), 487-489.
- Agustina, A.N. (2021), "Blended Learning Models to Improve Student Learning Outcomes During the Covid-19 Pandemic" in The 4th International Virtual Conference on Nursing, KNE Life Sciences, pages 228–239. DOI 10.18502/cls.v6i1.8607.
- Ashraf, M.A., Yang, M., Zhang, Y., Denden, M., Tlili, A., Liu, J., Huang, R., & Burgos, D. (2021). A Systematic Review of Systematic Reviews on Blended Learning: Trends, Gaps and Future Directions. *Psychology Research and Behavior Management*, 14, 1525–1541.

Balaman, F. (2010). Hibrit Öğrenme Modelinin Öğrencilerin Fen ve Teknoloji Dersindeki Başarılarına, Tutumlarına ve Motivasyonlarına Etkisinin İncelenmesi. *Yayımlanmamış Yüksek Lisans Tezi, Mustafa Kemal Üniversitesi Sosyal Bilimleri Enstitüsü, Hatay.*

Balaman, F. (2016). Bir dersin harmanlanmış öğrenme yöntemiyle işlenmesinin öğrencilerin akademik güdülenmelerine etkisi. *Uşak Üniversitesi Sosyal Bilimler Dergisi, 9(1), 225-241.*

Bamoallem, B., & Altarteer, S. (2021). Remote emergency learning during COVID-19 and its impact on university students perception of blended learning in KSA. *Education and Information Technologies* <https://doi.org/10.1007/s10639-021-10660-7>

Baskaradoss, J.K.; Al-Asfour, A. Dental Education in an Era of COVID-19: Kuwait's Experience. *Int. J. Environ. Res. Public Health, 18, 5606.* <https://doi.org/10.3390/ijerph18115606>

Birk, A., Dineva, E., Maurelli, F., Nabor, A. (2021). A Robotics Course during COVID-19: Lessons Learned and Best Practices for Online Teaching beyond the Pandemic. *Robotics, 10, 5.* <https://doi.org/10.3390/robotics10010005>

Celen, F. K., Celik, A., & Seferoglu, S. S. (2018). Yükseköğretimde çevrim-içi öğrenme: Sistemde yaşanan sorunlar ve çözüm önerileri. *Journal of European Education, 1(1), 25-34.*

Çardak, Ç. S. (2012). Harmanlanmış öğrenme sürecinde öğrencilerin etkileşimlerinin ve öğrenme düzeylerinin incelenmesi.

Demirkol, M. (2012). Ortaöğretim kurumlarında harmanlanmış öğrenme ortamının akademik başarıya ve öğrenci tutumlarına etkisi/The effect of the blended learning environment on academic achievement and student attitude in secondary schools.

Devi, B., Sharma, C., & Lepcha, N. (2021). Blended Learning - A Global Solution in the Age of COVID-19. *Journal of Pharmaceutical Research International 33(41B): 125-136.*

Doğan, Y. (2021). Challenges and Opportunities of Fully Online Learning: A Review of Literature within the Context of Covid-19 Pandemic. In V.Batdı (Ed.) *New Trends and Scientific Researches in Education*, Anı Yayıncılık:Ankara. pp. 1-19.

Dulkadiroğlu, H. (2019). Dijital Çağda Devlet Memurlarının Eğitimini Yeniden Düşünmek. *Amme İdaresi Dergisi, 52(2).*

Ertuğrul, U. S. T. A. (2007). Harmanlanmış Öğrenme Ve Çevrimiçi Öğrenme Ortamlarının Akademik Başarı Ve Doyuma Etkisi. *Ahi Evran Üniversitesi Kırşehir Eğitim Fakültesi Dergisi, 9(2), 1-15.*

Fitzgerald, D.A., Scott, K.M., & Ryan, M.S. (2021). Blended and e-learning in pediatric education: harnessing lessons learned from the COVID-19 pandemic. *European Journal of Pediatrics, <https://doi.org/10.1007/s00431-021-04149-1>.*

Funda, D. A. Ğ. (2011). Harmanlanmış Karma Öğrenme Ortamları Ve Tasarımına İlişkin Öneriler. *Ahi Evran Üniversitesi Kırşehir Eğitim Fakültesi Dergisi, 12(2), 73-97.*



Garritty, C., Gartlehner, G., Nussbaumer-Streit, B., King, V.J., Hamel, C., Kamel, C., Affengruber, L., & Stevens, A. (2021). Cochrane Rapid Reviews Methods Group offers evidence-informed guidance to conduct rapid reviews. *Journal of Clinical Epidemiology*, 130, 13-22. <https://doi.org/10.1016/j.jclinepi.2020.10.007>

Goncharov, V.V., Stepanova, D.I., Kovalev, D.V., Kovaleva, T.A., & Batyrshina, A.R. (2020). Blended learning perspectives for students (university experience under constraints due to COVID-19 pandemic). *Revista Inclusiones* Vol: 7 num Especial, 288-300.

Ihnatova, O., Lazarenko, N., Zhovnych, O., Melnyk, K., & Hapchuk, Y. (2021). Positive Aspects And Difficulties Of Teaching Foreign Languages In The Blended Learning Course During Covid-19 Pandemic. *Laplage em Revista (International)*, vol.7, n. 3A, Sept. - Dec. 2021, p.538-547.

Jenkins, L.E., & Crawford, R. (2021). Pre-service Music Teachers' Understanding of Blended Learning: Implications for Teaching Post COVID-19. *Australian Journal of Teacher Education*, 46(7), 86-96.

Kathpalia, S.S., Kiat, S.E., & Tom, K.M. (2020). A Blended Scientific Communication Course For Undergraduate Students: Addressing The Challenges Posed By The Covid-19 Pandemic. *ESP Today: Journal of English for Specific Purposes at Tertiary Level*, 8(2), 182-205.

Kumar, A., Krishnamurthi, R., Bhatia, S., Kaushik, K., Ahuja, N.J., Nayyar, A., & Masud, M. (2021). Blended Learning Tools and Practices: A Comprehensive Analysis. *IEEE Access*, 9, 85151-85197. Doi: 10.1109/ACCESS.2021.3085844

Kurt, S. Ç., Yıldırım, İ., & Cüçük, E. (2018). Harmanlanmış Öğrenmenin Akademik Başarı Üzerine Etkisi: Bir Meta-Analiz Çalışması. *Hacettepe Üniversitesi Eğitim Fakültesi Dergisi*, 33(3), 776-802.

Lapitan, L.D.S., Tiangco, C.E., Sumalinog, D.A.G., Sabarillo, N.S., & Diaz, J.M. (2021). An effective blended online teaching and learning strategy during the COVID-19 pandemic. *Education for Chemical Engineers*, 35, 116-131. <https://doi.org/10.1016/j.ece.2021.01.012>

Lau, S.S.S.; Wan, K.; Tsui, M. (2021). Evaluation of a Blended Career Education Course during the COVID-19 Pandemic on Students' Career Awareness. *Sustainability*, 13, 3471. <https://doi.org/10.3390/su13063471>

Li, Q., Li, Z., & Han, J. (2021). A hybrid learning pedagogy for surmounting the challenges of the COVID-19 pandemic in the performing arts education. *Education and Information Technologies*, <https://doi.org/10.1007/s10639-021-10612-1>

Liu, L., Liu, K., & Zhao, J. (2020). Development of Online Flipped Blended Teaching Mode in Higher Vocational Education during Covid-19 Outbreak: A Case-study. *9th International Conference of Educational Innovation through Technology*.

Ma, L., & Lee, C.S. (2021). Evaluating the effectiveness of blended learning using the ARCS model. *Journal of Computer Assisted Learning*, DOI: 10.1111/jcal.12579.

Megahed, N., & Hassan, A. (2021). A blended learning strategy: reimagining the post-Covid-19 architectural education. *International Journal of Architectural Research*, DOI 10.1108/ARCH-04-2021-0081.

Memon, A. S., Rigole, A., Nakashian, T. V., Taulo, W. G., Chávez, C., & Mizunoya, S. (2020). COVID-19: How prepared are global education systems for future crises?, *Innocenti Research Briefs* no. 2020-21, UNICEF Office of Research - Innocenti, Florence.

Myravyova, M., Zhurbenko, N., & Artyushina, G. (2021). Blended Learning for Teaching Professionally Oriented Foreign and Native Languages. *Arab World English Journal (AWEJ) Special Issue on CALL (7)*126-139. DOI: <https://dx.doi.org/10.24093/awej/call7.9>

Nathaniel, T., & Black, A.C. (2021). An Adaptive Blended Learning Approach in the Implementation of a Medical Neuroscience Laboratory Activities. *Medical Science Educator*, 31:733–743.

Nijakowski, K.; Lehmann, A.; Zdrojewski, J.; Nowak, M.; Surdacka, A. (2021). The Effectiveness of the Blended Learning in Conservative Dentistry with Endodontics on the Basis of the Survey among 4th-Year Students during the COVID-19 Pandemic. *Int. J. Environ. Res. Public Health*, 18, 4555. <https://doi.org/10.3390/ijerph18094555>

Oktavianto, D.A., Sumarmi, Utaya, S., & Taryana, D. (2021). Blended Learning Integrated Fieldwork on Fundamentals of Geology Learning During the Covid-19 Pandemic. *iJET*, 16(7), 90-104.

Ozadowicz, A. (2020). Modified Blended Learning in Engineering Higher Education during the COVID-19 Lockdown—Building Automation Courses Case Study. *Education Sciences*, 10, 292; doi:10.3390/educsci10100292.

Ropero-Padilla, C., Rodriguez-Arrastia, M., Martinez-Ortigosa, A., Salas-Medina, P., Folch Ayora, A., & Roman, P. (2021). A gameful blended-learning experience in nursing: A qualitative focus group study. *Nurse Education Today*, 106, <https://doi.org/10.1016/j.nedt.2021.105109>

Srinivasan, S.; Ramos, J.A.L.; Muhammad, N. (2021). A Flexible Future Education Model—Strategies Drawn from Teaching during the COVID-19 Pandemic. *Education Sciences*, 11, 557. <https://doi.org/10.3390/educsci11090557>

Tütüncü, H. (2019). *Harmanlanmış E-Öğrenme Ortamı Bilgi Sistem Kalitesinin Öğrencilerin Psikososyal Algılarına Etkisinin İncelenmesi* (Master's thesis, Eğitim Bilimleri Enstitüsü).

UNESCO (August 2020). *Global Monitoring of School Closures Caused by COVID-19*. <https://en.unesco.org/covid19/educationresponse>

Üstün, A. B. (2011). *Böte öğretim elemanlarının harmanlanmış öğrenme ortamlarında verilen dersler hakkındaki görüşleri* (Master's thesis).

Valeeva, R.; Kalimullin, A. Adapting or Changing: The COVID-19 Pandemic and Teacher Education in Russia. *Educ. Sci.* 11, 408. <https://doi.org/10.3390/educsci11080408>

Yoo, H., Kim, D., Lee, Y-M., & Rhyu, I.J. (2021). Adaptations in Anatomy Education during COVID-19. *J Korean Med Sci.* 4, 36(1) <https://doi.org/10.3346/jkms.2021.36.e13>.

## **A META-THEMATIC ANALYSIS OF BLENDED LEARNING MODEL IN HIGHER EDUCATION**

**Assoc.Prof.Dr. Veli BATDI**

ORCID ID: 0000-0002-7402-3251

Gaziantep University, Gaziantep Education Faculty, Department of Curriculum & Instruction

**Dr. Yunus DOĞAN**

ORCID ID: 0000-0002-5038-3404

Fırat University, School of Foreign Languages

### **ABSTRACT**

New conditions that have emerged with the advancement of science and technology have affected the current education system. The blended learning process has become extremely important, especially because the pandemic has negatively affected the whole world and urging the necessity of continuing education. In this research, a meta-thematic analysis was conducted in order to ensure that the blended learning model is examined and used more effectively in our education system. Meta thematic analysis is a type of analysis that aims to bring together the qualitative findings of the studies in which themes and codes are created by covering a verbal-textual analysis process. In this context, the effects and limitations of blended learning on academic development, ability to use technology and attitude were questioned. In this study, which is based on the meta-thematic analysis of studies that include qualitative comprehensive participant opinions, Google Scholar and YÖK databases regarding the concept of blended learning were searched. As a result of the evaluation of the 780 studies obtained within the framework of the determined inclusion criteria, studies that were not suitable for the analysis were excluded. Nine of the studies reached between 2010-2019 were selected according to the inclusion criteria. Various themes and codes were obtained by analyzing 9 studies based on document analysis in accordance with content analysis. Codes were added appropriately under the themes expressed as academic development, attitude, ability to use technology and limitations. When the findings reached in the context of each theme are evaluated, it is seen that the blended learning method is beneficial in many ways such as academic achievement, attitude, satisfaction, self-confidence, motivation at the higher education level. It is observed that the positive developments obtained with the blended learning model are reflected positively on the students' opinions

**Keywords:** blended learning, higher education, meta-thematic analysis

### **INTRODUCTION**

Blended learning is also known as hybrid learning or mixed-mode instruction. Blended learning, which is formed by the blending of traditional education and distance education, has started to take place in our lives and will continue to do so in the future. With the increasing

need for distance education with Covid-19, which rapidly increased in the world and turned into a pandemic in 2019, blended learning has also become more effective and important. By taking the beautiful and successful parts of traditional learning and blending it with the power of online education, it will be easier for our students to adapt to the increasingly complex world if we allow students to complete their education according to their personal needs. Countries and people need different ways and methods to get the education that suits them and to complete their needs. While a part of the education in blended learning is done face to face, the complementary part of this education is online education. It is thought that a more efficient education will be achieved with blended learning.

Today, different learning techniques are used together to enable students to learn effectively and permanently. With technology and science becoming more effective in our daily lives, educational activities have also developed and ensured that they are not only included in the classroom environment, but can be carried out at any time, regardless of time and place (Dursun, 2018). Therefore, learning activities can take place wherever internet access is available (Ünsal, 2010: 130). As mentioned here, the application of online learning with the contribution of technology and science and the learning done in face-to-face interaction is called the blended learning technique (Mayadas, & Picciano, 2007). The formation of societies in the field of science and technology gives us information about their level of development. Production in these areas can be done through education (Pesen, 2014). Significant developments in communication science and technologies and their widespread application are in the field of interest of education systems (Karasar, 2004: 117).

In the field of education, new technologies and computer use have started to take place more. The reasons for this are the complexity and increase in the amount of information to be taught, the increase in the number of students, the inadequacy of the trainers, and the greater consideration of individuals' abilities and individual differences (Gündoğdu & Ozan, 2011: 387). While the rapid development of technology increases the teaching methods in the fields of education, it also brings about the renewal in the teaching programs (Jonassen & Reeves, 1996; Means, 1994; cited in Çağiltay, Çakıroğlu, Çağiltay, Çakıroğlu, 2001: 19). These targeted developments and innovations in the fields of education and training have started to adopt the "Computer Aided Education" method in many countries with the introduction of computer technologies into education (Çağiltay, Çakıroğlu, Çağiltay & Çakıroğlu, 2001: 19). In computer assisted education, a learning-teaching process that puts the student in the center is organized (Guzeller & Korkmaz, 2007: 158). But blended learning is not just using computers or technological tools. It consists of components such as simultaneous activities, student-centered learning, collaboration, assessment, performance supporting materials.

The new situations that have emerged with the advancement of science and technology have therefore affected the existing traditional education system. Although distance education and traditional education are separate from each other, they have become complementary to each other today. Distance education has become indispensable, especially due to the negative impact of the pandemic on the whole world and the necessity of continuing education.



Distance education, which is an important part of blended learning, is undoubtedly supported by technological tools. Today, we actively use distance education in every field and the use of the internet and internet communication tools has increased due to the development of technology (Tezer & Bicen, 2008; Uzunboylu & Ozdamli, 2011). Along with all these, online education tools provide great convenience in distance education (Çavuş, Uzunboylu & İbrahim, 2008). Many content and resources can be shared easily through internet tools. Drawings made on the whiteboard, which are indispensable for traditional education, can meet with students in a web-based environment. In addition to face-to-face education, the lessons taught in the classroom are recorded with the help of video devices and transmitted to the student. Therefore, the internet is very important when teaching courses at the higher education level (Bicen, Ozdamli, & Uzunboylu, 2014). In addition to online learning, blended learning has become increasingly important. Over time, blended learning will gain more importance and it is thought that it will become widespread especially in higher education

### **Purpose and Significance of the Study**

Blended learning model is an important technique that makes teaching effective and easy. In the current study, a meta-thematic analysis has been made in order to examine the blended learning model and to ensure its more effective use in our education system. In line with this purpose, the following sub-objectives were targeted.

1. What is the impact of blended learning on academic development?
2. Does blended learning have an effect on the ability to use technology?
3. What are the limitations of blended learning?
4. What is the effect of blended learning on attitude?

## **METHOD**

### **Research Design**

In this research, a qualitative study was conducted to contribute to the determination of the effectiveness of the blended learning model at the higher education level. Examination of studies that include qualitative comprehensive participant views and meta-thematic analysis of these studies are included. Meta-thematic analysis is a qualitative type of analysis based on document-analysis conducted on a topic in the literature. Meta thematic analysis includes a verbal-textual analysis process. It is a type of analysis that aims to bring together the qualitative findings of the studies by creating themes and codes (Batdı, 2019). The purpose of meta-thematic analysis is stated as reconsidering the themes and codes covered in the studies on a common denominator and explaining them with new codes and themes and assigning new meanings to these themes codes (Batdı, 2017).

### **Studies Included into Analysis**

In the meta-thematic analysis dimension, qualitative studies on the blended learning model were researched by using the national Higher Education Institution (YÖK) and Google

Scholar databases. During the searches, Turkish and English searches were carried out with keywords such as "blended learning, blended learning model and blended learning model and its effect". In this process, inclusion criteria were determined for the meta-thematic analysis, and Figure 1 shows these criteria and reasons for exclusion. Flow chart (PRISMA) was developed by Moher et al. (2009) and used for meta-thematic analysis in this study.

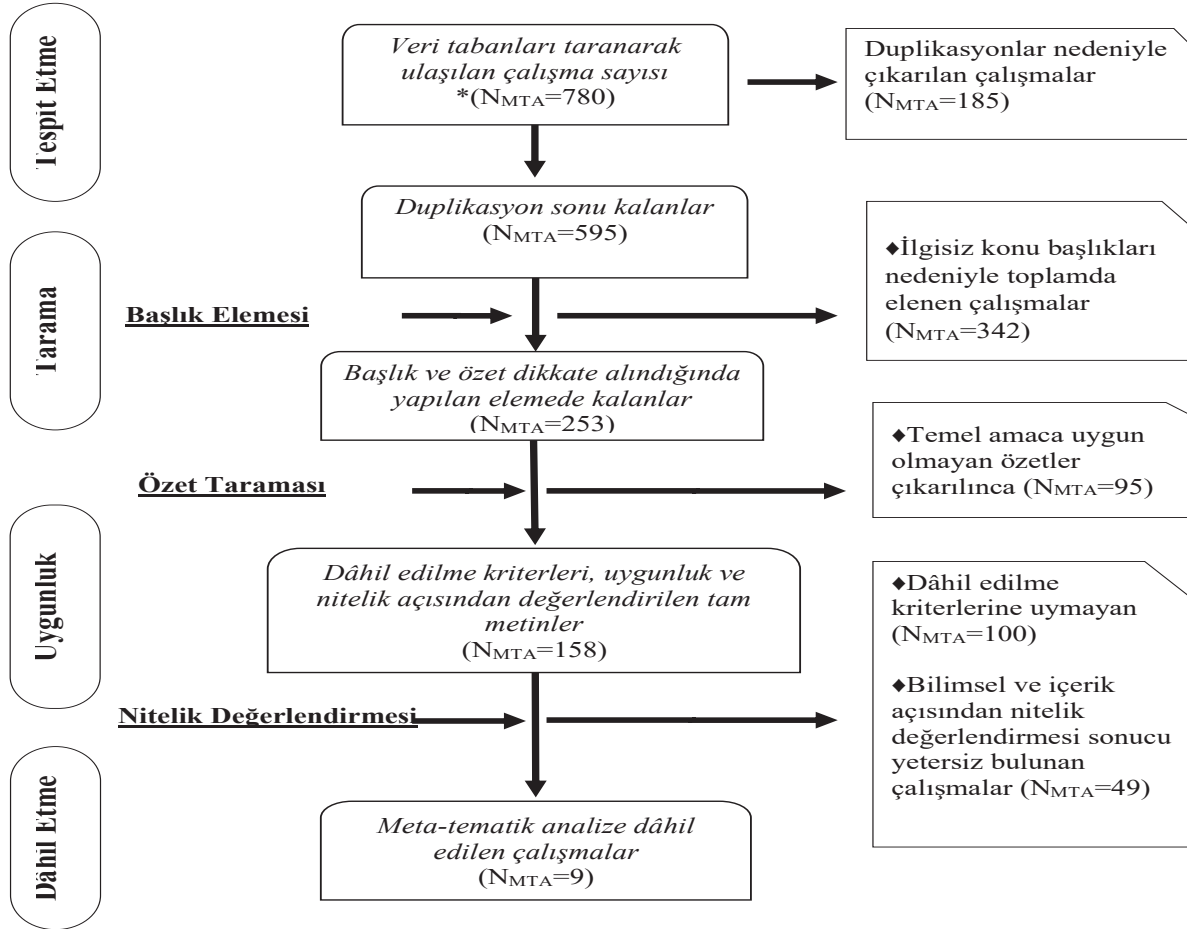

\*N<sub>MTA</sub>=Meta-tematik analize dâhil edilen çalışma sayısı

Şekil 1. Meta-tematik analize Dâhil Edilen Çalışmaların Akış Diyagramı

When the PRISMA diagram given in Figure 1 is examined, it is understood that 780 studies belonging to Blended Learning have been accessed from Google Scholar and YÖK database. In these studies, 2010-2019 was determined as the publication year range. 185 of 780 studies of the mentioned content were excluded from the analysis due to duplication between these years. The duplication consisted of a study on the subject downloaded several times from different databases. After these subtractions were made, 595 studies remained. 342 of the remaining studies were extracted in the analysis made according to the title and abstract. The reason for the exclusion was that these 342 studies seemed to be suitable as a title, and it was understood that the content did not overlap with the main purpose of the research. After the evaluation of the abstracts of 253 studies, which remained as a result of the elimination, in terms of eligibility criteria, 95 more that were not deemed fit for purpose were eliminated. It is understood from the abstracts that these eliminated studies are not suitable for the main purpose of Blended Learning. After this elimination, 158 studies remained. It was seen that

100 of these remaining studies did not include participant opinions, and it was understood that they were studies in the form of reviews, and it was decided to exclude them as well. After 49 studies that were excluded from the analysis in the process, research was conducted with 9 studies. Only the themes and codes (N=9) of these studies were quoted during the code generation phase from the related studies included in the analysis.

## Data Collection & Analysis

It was decided to analyze 9 studies based on document review in accordance with content analysis. Content analysis is a technique used to obtain systematic and independent findings from certain structures explained in the text (Stone et al, 1966:213). While conducting content analysis, researchers first identify the groups and organize these groups according to previously obtained data, theory and experiences (Büyüköztürk et al, 2018). The information obtained by meta-thematic analysis was expressed with themes and codes. The codes were arranged and their visualization was carried out in the computer environment using the Popplet program. These codes are grouped under 4 themes. These 4 themes; expressed as academic development, attitude, ability to use technology, and limitations. In the meantime, in the studies included in the analysis, the theses taken from the YÖK Thesis Center database area are "T"; Articles accessed from Google Scholar database are coded with "M", number and number of pages from which the code is taken [(Ex: T2-p.62), (Ex: M1-p.67)]. The coded form of the studies was included in the interpretation phase of the findings.

## Findings

In this study, meta-thematic analysis based on document analysis was made. The data obtained are presented in the form of tables. The themes and codes created as a result of the analyzes were presented in the form of tables. As seen in the tables, the theme titles are presented as Ability to use technology (Table 1), Academic development (Table 2), Attitude (Table 3), Limitations (Table 4). The effect of the blended learning model at the higher education level on the ability to use technology is shown in the table below.

Table 1. The effect of the blended learning model at the higher education level on the ability to use technology

| Ability to Use Technology                               |
|---|
| 1. Access to information through communication channels |
| 2. e-learning technologies                              |
| 3. Web-based training modules                           |
| 4. Electronic meetings                                  |
| 5. Efficiency in using electronic tools                 |
| 6. Simulations  |
| 7. Acquiring the use of technology                      |
| 8. Virtual collaboration                                |
| 9. Examining documents in online lessons                |
| 10. Expansion due to technological development          |

In Table 1, some of the codes created to explain the contribution of the blended learning model to the ability to use technology at the higher education level can be listed as "Accessing information through communication channels, e-learning technologies, virtual collaboration, web-based training modules, reviewing documents in online courses". In the context of this

theme, the study coded M7-s-8 supports the codes formed by the excerpt as “Campus students use online courses especially to examine and evaluate documents”. This situation can be interpreted as the usability of the related applications is high.

Table 2. The effect of blended learning model at higher education level on academic development

| Effect on Academic Development  |
|---|
| <ol style="list-style-type: none"> <li>1. Improving the quality of education</li> <li>2. Active learning environment</li> <li>3. Increase in learning level and achievement</li> <li>4. Flexible learning environment</li> <li>5. Enriched learning environment</li> <li>6. Multiple learning environments</li> <li>7. Increasing research opportunities</li> <li>8. Retrieval of information</li> <li>9. Reduction in absenteeism</li> <li>10. Different learning styles</li> <li>11. Easier for the educator to follow the student</li> <li>12. Pedagogical wealth</li> <li>13. Supervision of student activity</li> <li>14. Easy access to course content</li> </ol> |

In Table 2, some of the codes created to explain the contributions of the blended learning model at the higher education level to academic development are as follows: "Increasing the quality of easy access to the education course content, Active learning environment, Increasing research opportunities, Different learning styles, Flexible learning environment, Pedagogical richness, Re-accessing information". In the context of this theme, the quote in the study coded T5-p.96 “....., it was beneficial to create a comprehensive and regular website with lecture videos, question resources and educational games to support the lesson” is supportive. However, in the same study, “Teaching lessons with two different techniques, both face-to-face and web-based, makes us more active. This teaching style, which gives us the opportunity to share what we cannot share face to face, and the points we get stuck on the web, is also fun.” The quote is also supportive.

Table 3. The effect of blended learning model on attitude at higher education level

| Effect on Attitude   |
|--|
| <ol style="list-style-type: none"> <li>1. Different learning styles</li> <li>2. Learner-centered education</li> <li>3. Sharing</li> <li>4. A continuous process</li> <li>5. Access to information</li> <li>6. Efficient learning</li> <li>7. Ease of renewal</li> <li>8. Increase in motivation in the lesson</li> <li>9. Learning at your own pace</li> <li>10. Easy interaction</li> </ol> |

In Table 3, some of the codes created to explain the effect of blended learning model on attitude at higher education level are "Learner-centered education, Increase in motivation to the lesson, Sharing, Ease of renewal, Easy interaction, Learning at own pace, A continuous process". Expressions that can be referenced in the study with code T14-p.130 "Class is more fun. People who are slower to learn compared to other friends can later find the necessary information on their own by doing the necessary repetitions on the computer and close the gap with their friends who are more advanced than themselves", "Now the person can follow the course on the web whenever he wants and when he feels ready" can be quoted.

Table 4. Limitations of the blended learning model at the higher education level

| Limitations   |
|---|
| 1. Different features of the computers used               |
| 2. Changing the application according to the courses      |
| 3. Lack of resources                                      |
| 4. Lack of time in adapting learning                      |
| 5. The student does not have a computer at home           |
| 6. Inadequate design of blended learning                  |
| 7. Lack of software hardware                              |
| 8. Problems in computer and internet connection           |
| 9. Increasing research opportunities                      |
| 10. Limited technological opportunities                   |
| 11. Limited and one-way possibilities of web environments |
| 12. Continuation of old habits                            |
| 13. Not accepting individual learning responsibility      |
| 14. Lack of knowledge in teachers                         |
| 15. Poor blending   |

In Table 4, some of the codes created by explaining the limitations of the blended learning model at the higher education level are "Lack of resources, Limited technological opportunities, Disruptions in computer and internet connection, not having a computer in the student's home, not accepting individual learning responsibility". One of the expressions that can be a reference to these codes can be presented in the study coded T25-p.131 as "Not everyone may have a computer in a web-based one, or it may not be efficient because some people do not have the ability to use the computer effectively". In this process, it can be said that technical glitches are one of the most frequently reported problems of online education.

## DISCUSSION AND CONCLUSION

In recent years, the use of computers, telephones and internet has been increasing in education as well as in every field. This provides us with many benefits in distance education. In addition, it can be said that the students who receive blended education are more successful than the students who receive online education and the learning of students in the blended learning environment is more permanent. Looking at the studies, blended learning model's academic achievement, attitude, satisfaction, self-confidence, motivation etc. It is clear that it is beneficial in many ways. These studies also show that with good planning, it is inevitable to achieve success with the blended learning model, in which the positive aspects of both face-to-face learning method and internet assisted learning method are taken.



The positive developments achieved with the blended learning model were also reflected positively on the students' opinions. However, different results were obtained in the study conducted by Kazu and Demirkol (2014). The results obtained in the study were examined at the end of the pre-test and post-test applied to the experimental group and control group students on gender. At the end of the study, it was found that the academic achievement grade point average of the students did not differ significantly according to the gender of the experimental group. When the averages of the achievement tests were taken, it was seen that the academic achievement averages of the two groups were close to each other. However, it has been found that different variables are involved in the process in different studies.

In the study of Güler and Şahin (2015), according to the findings of the research, no difference was found between the attitudes of the experimental and control group teacher candidates towards technology. There was no difference between the pre-post scores of the experimental group students regarding self-regulation skills. However, the control group's self-regulation skills score decreased from pre-application to after. Similarly, while the science process skills pretest scores of the control group were significantly higher than the experimental group, there was no difference between the groups' posttest scores.

There are also studies in which the blended learning process is positive. Similar results were obtained in the study conducted by Ajide and Tik (2009). In the study, findings were obtained on how effective blended learning is in making students active learners in the business research study. It has been concluded that the relevant model is very effective in achieving this goal. It can be said that students' attitudes towards blended learning are also positive. In other words, such positive practices can be a recommendation for future research and practitioners to use.

## REFERENCES

- Ajide, O. E. & Tik, C. C. (2009). A study on the effectiveness of blended learning. Proceedings of the 2nd International Conference of Teaching and Learning (ICTL 2009) INTI University College, Malaysia
- Bicen, H., Ozdamli, F., & Uzunboylu, H. (2014). Online and blended learning approach on instructional multimedia development courses in teacher education. *Interactive Learning Environments*, 22(4), 529-548.
- Büyüköztürk, Ş., Kılıç Çakmak, E., Akgün, Ö. E., Karadeniz, Ş. ve Demirel, F. (2018). *Bilimsel Araştırma Yöntemleri*, Ankara: Pegem Akademi.
- Cavus, N., Uzunboylu, H., & Ibrahim, D. (2008). Student opinion towards using an open source learning management system together with a collaborative tool. *Cypriot Journal of Educational Sciences*, 2, 120–129.
- Çağiltay, K., Çakıroğlu, J., Çağiltay, N. & Çakıroğlu, E. (2001). Öğretimde Bilgisayar Kullanımına İlişkin Öğretmen Görüşleri. *Hacettepe Üniversitesi Eğitim Fakültesi Dergisi*, 21, 19-28.
- Dursun, C. (2018). Sosyal Medya Destekli, Harmanlanmış Öğrenme Yönteminin Öğrencilerin Matematik Başarılarına ve Öz-yeterlik Algılarına Etkisinin İncelenmesi (Yüksek Lisans Tezi), İstanbul, Marmara Üniversitesi

- Güler, B. & Şahin, M. (2014). The effect of blended learning method on preservice elementary science teachers' attitudes toward technology, self-regulation and science process skills, *Necatibey Eğitim Fakültesi Elektronik Fen ve Matematik Eğitimi Dergisi*, 9(1), 108-127.
- Gündoğdu, K. & Ozan, C., (2011). Bilgisayar Destekli Öğretim Modeli, B. Oral, (Ed.). Öğrenme Öğretme Kuram ve Yaklaşımları, (387-410), Pegem Akademi, Ankara.
- Güzeller, C. & Korkmaz, Ö. (2007). Bilgisayar Destekli Öğretimde Bir Ders Yazılımı Değerlendirmesi. *Kastamonu Eğitim Dergisi*, 15(1), 155-168.
- Karasar, Ş. (2004). Eğitimde Yeni İletişim Teknolojileri-İnternet ve Sanal Yüksek Eğitim. *The Turkish Online Journal Of Educational Technology-TOJET*, 3(4), 117-125.
- Kazu, İ. Y. & Demirkol, M. (2014). Effect of blended learning environment model on high school students' academic achievement, *The Turkish Online Journal of Educational Technology*, 13(1), 78-87.
- Mayadas, A. F., & Picciano, A. G. (2007) Blended learning and localness: The means and the end. *Journal of Asynchronous Learning Networks*, 11, 3-7.
- Moher, D., Liberati, A., Tetzlaff, J., ve Altman, D. G. (2009). Preferred reporting items for systematic reviews and meta-analyses: the PRISMA statement. *Annals of Internal Medicine*, 151(4), 264- 269.
- Pesen, A. (2014). Harmanlanmış öğrenme ortamının öğretmen adaylarının akademik başarısına, ders çalışma alışkanlıklarına ve güdülenme düzeylerine etkisi. Unpublished PhD Thesis, Dicle University, Diyarbakır.
- Stone P J, Dunphy D C, Marshall S S, DM Ogilvie (1966) *The General Inquirer: A Computer Approach to Content Analysis*, The M.I.T. Press, Massachusetts.
- Tezer, M., & Bicen, H. (2008). The preparations university teachers towards E-education systems. *Cypriot Journal of Educational Sciences*, 3(1), 16-27.
- Uzunboylu, H., & Ozdamli, F. (2011). Teacher perception for m-learning: Scale development and teachers perceptions. *Journal of Computer Assisted Learning*, 27, 544-556.
- Ünsal, H. (2010). Yeni Bir Öğrenme Yaklaşımı: Harmanlanmış Öğrenme. *Milli Eğitim Dergisi*, 135, 130-137.

## İZNIK SERAMİKLERİNİN BATIDAKİ İZLERİ: SAMSON SERAMİKLERİ WESTERN TRACES OF İZNIK CERAMICS: SAMSON CERAMICS

**Doç. Dr. Ezgi GÖKÇE**

Uşak Üniversitesi, Güzel Sanatlar Fakültesi

ORCID NO: 0000-0003-3900-1804

### ÖZET

Kültürlerarası etkileşim unsurlarından biri olan seramiğin yüzyıllarca farklı kültürlerdeki etkileri-geçişleri izlenebilmektedir. Osmanlı Döneminde özellikle 16. yüzyılda İznik’de üretilen seramiklerin bünyeleri, dekorlarında kullanılan renkleri ve motifleri ile büyük beğeni toplamışlardır. İznik seramikleri Avrupa’da 19. yüzyılda ilgi çekmeye devam etmiş ve benzerleri üretilmiştir. Avrupa’da başta Fransa, İngiltere ve İtalya gibi ülkelerde Doğu’ya artan ilginin de etkisi ile seramik sanatçıları Doğu seramikleri etkisi ile üretimler yapmışlardır. Bu araştırmada İznik seramiklerine benzer üretim yapmış Samson Seramikleri ele alınmıştır. Samson Seramik Fabrikası Endüstri devrimi sonrası Paris’de kurulmuştur. Fabrika ürettiği imitasyonlar ile ünlenmiştir. Önemli örneklerin; İznik seramikleri, Çin porselenleri, İtalyan mayolikaları gibi klasik seramiklerin taklitlerini üreten Samson bu üretimleri sahtekarlık amacı ile yapmamış ve ürettikleri seramiklere imzalarını atmışlardır. Bu araştırmada özellikle İznik seramikleri ile ilgili yaptıkları örnekler ve tasarımlar incelenmiştir.

**Anahtar Kelimeler:** İznik Seramikleri, Samson, Sanayi Devrimi

### ABSTRACT

The effects-transitions of ceramics, which is one of the elements of intercultural interaction, in different cultures for centuries can be observed. The ceramics produced in Iznik during the Ottoman period, especially in the 16th century, were highly appreciated with their bodies, colors and motifs used in their decorations. Iznik ceramics continued to attract attention in Europe in the 19th century and similar ones were produced. In Europe, especially in countries such as France, England and Italy, with the effect of increasing interest in the East, ceramic artists made productions with the effect of Eastern ceramics. In this research, Samson Ceramics, which produced similar products to Iznik ceramics, were discussed. Samson Ceramic Factory was established in Paris after the Industrial Revolution. The factory is famous for the imitations it produces. Important examples; Samson, who produces imitations of classical ceramics such as Iznik ceramics, Chinese porcelain, Italian majolica, did not make these productions with the aim of forgery and put their signature on the ceramics they produced. In this research, the samples and designs they made about Iznik ceramics were examined.

**Keywords:** Iznik Ceramics, Samson, Industrial Revolution

## GİRİŞ

İznik’de seramik üretimi farklı dönemlerde olmuş ve çağlar boyunca devam etmiştir. Seramikler üretildikleri dönem hakkında bilgi veren önemli referans kaynaklarıdır. Taşınabilir ancak kırılabilir olan seramik malzeme bir ülkeden bir diğerine taşınmış ve kültürel sınırları aşmıştır. Arşiv belgelerinin yetersiz olduğu durumlarda arkeolojik buluntular ve seramikler kültürler arasında belirli etkileşimleri anlama olanağı sağlar. Benzer formlar, üretim teknikleri ve motifler belirli süreler içinde farklı coğrafi bölgelerde görünür olmuştur.

İznik çini ve seramikleri Osmanlı sarayında ve saray dışında büyük beğeniyle kullanılmışlardır. 16. yüzyılda Avrupa’da, İznik çini ve seramiklerine karşı büyük ilgi duyulmuştur. Bu ilgi iki yönde gelişmiştir; ilki, seramik ve çinilere satın alma yoluyla sahip olmak diğeri ise taklit edilerek yeniden üretilmesi yönünde olmuştur.

Avrupa’da özellikle 19. yüzyıldan başlayarak bazı koleksiyoncular Osmanlı çini ve seramiklerine büyük bir tutkuyla yaklaşmıştır. Avrupa’da oluşan İslam sanatı koleksiyonları Londra, Paris gibi Avrupa ülkelerinde hem bilim adamlarının hem de sanatkarların çalışmalarına ilham kaynağı olmuştur. Bu şekilde, koleksiyonlar Avrupa’daki dekoratif sanatların canlılık kazanmasına yardımcı olmuştur. Osmanlı sanatı sanayi devrimi sonrası çağdaş sanat çalışmaları için bir model olmuş hem de geçmişe ışık tutan bir aracı görevi görmüştür.(Gökçe ve Gökçe 2017)

## ARAŞTIRMA VE BULGULAR

İznik çini ve seramikleriyle ilgilenen pek çok kişi için, üretim şekli ve üretimde kullanılan ham madde ve diğer malzemeler gibi teknik konuların yanında, süsleme programı bakımından kompozisyonlarda kullanılan motifler ve renkler de her zaman bir inceleme ve araştırma konusu olmuştur. İznik çini ve seramikleriyle ilgili pek çok yayın yapılmıştır<sup>1</sup>. Bu yayınlar kapsamında, yurtdışındaki müze ve özel koleksiyonlarda yer alan İznik çini ve seramiklerinden bir kısmına ulaşılabilmektedir. Müze ve özel koleksiyonların web üzerinde yayınladıkları dijital kataloglar da, İznik çini ve seramiklerinin görsellerinin sergilendiği alanlardır. Bunun yanında, müze ve özel koleksiyonlarla birlikte, İznik çini ve seramiklerinin satışının yapıldığı uluslararası müzayede evleri de, satış kataloglarında ve web ortamında görsel sunmaları bakımından önemli kaynaklar olarak değerlendirilebilir.

Fransa’da seramik üretimi 19. yüzyılın sonlarında bir dönüşüm geçirmiştir. Çömleklerin sanat eserleri kabul edilmesi gerektiğini belirten bir grup avangart seramikçi, zanaatlarını

---

<sup>1</sup> İznik çini ve seramikleriyle ilgili yayınlanmış en kapsamlı yayınlardan bazıları şöyledir: Nurhan Atasoy-Julian Raby, İznik Seramikleri, İstanbul, 1989. Sitare Turan Bakır, “Osmanlı Sanatında Bir Zirve İznik Çini ve Seramikleri”, Anadolu’da Türk Devri Çini ve Seramik Sanatı, T.C. Kültür ve Turizm Bakanlığı Yayını, İstanbul, 2007 s. 279-305 (edt. Öney G.- Çobanlı Z.). Belgin Demirsar Arlı – Ara Altun, Anadolu Toprağının Hazinesi Çini Osmanlı Dönemi, Kale Grubu Kültür Yayınları, İstanbul, 2008. Hülya Bilgi, Ateşin Oyunu Sadberk Hanım Müzesi ve Ömer Koç Koleksiyonlarından İznik Çini ve Seramikleri, Vehbi Koç Vakfı Sadberk Hanım Müzesi Yayınları, İstanbul, 2009. John Carswell İznik Pottery, London, 2006.

entelektüel ve duygusal olarak geliştirmişlerdir. İngiltere’de gelişen “Arts and Crafts” hareketinin ilkelerine dayanan Art Nouveau sanatçıları, benzersizliğini ve işçiliğe dönmeyi vurgulayarak dekoratif sanatta reform yapmaya çalışmışlardır. Bu seramikçiler kendi küçük atölyelerinde yada daha büyük kuruluşların bünyelerinde çalışmışlardır. (Sullivan, 2014)

19. yüzyılın ortalarında Londra ve Paris sergilerindeki ziyaretçiler, Doğu’ya özgü kostümleri ve dekoratif sanatlarının Avrupalı sanatçılar/gezginler tarafından görülen ya da hayali şekilde resmedilen tuvalerden, Orta Doğu yaşamı hakkında bilgi sahibi olmuşlardır. Bu sergiler o dönemin bir çok alanı etkilemiştir.

Araştırmaya konu olan Samson Seramik Firması Edme Samson tarafından Paris’de kurulmuştur. Firmada, müze parçalarından veya tanınmış Avrupa seramiklerinden ilham alınarak veya doğrudan kopyalanılarak seramikler üretilmiştir. Porselen dekoratörü olan Edme Samson 1849 yılında “Genç Samson” lakabı ile Paris’de bronz malzeme ile çalışmalar da yapmıştır. 1864 yılı civarında Edme Samson ve oğlu Emile ortak çalışmaya başlamışlardır. 1867 ve 1878 yıllarında Paris’de düzenlenen uluslararası sergilere katılmışlardır. Eleştirmenler taklitteki yeteneklerinden o kadar etkilenmişler ki koleksiyonerleri dikkatli olmaları konusunda uyarılmışlardır. Seramik üretiminin tüm aşamalarında ustalaşmayı uman Emile Samson 1879’da Porselen Fabrikası kurmuştur. Bu dönem Samson’ların başarılarının başlangıcı olmuştur, bu dönem fabrikada çok sayıda porselen ve fayans üretimi yapılmıştır. Başta Fransa olmak üzere Fransa ve İngiltere’de müzelerde sergilenen eserlerin kopyalarını yapmışlardır. Bu kopya eserlere müzeler ilgi göstermişlerdir. Samson’lar alabildikleri eski parçaları satın almışlardır ve bunlarla model üretmişlerdir.

Sanayi devrimi sonrası Avrupa’da kurulan birçok müze sanatçılara, üreticilere ilham olmuş ve eğitim kurumu görevi görmüşlerdir. Özellikle Arts and Crafts Akımı etkisiyle atölye tipi sanat eseri üretimine canlılık gelmiş ve eski eserler yeni eserlere ilham kaynağı model olmuşlardır. Samson’ların suluboya tasarımları “Samson fabrikası’ndan İznik tarzı kaplar için beş suluboya tasarımı” başlığı ile Bohnams müzayedesinde satışa çıkarılmıştır (Resim 1-3-5-7-9). Bu tasarımlar Fransa’daki müzelerde bulunan 16. Yy İznik çinilerinden (Resim 2-4-6-8-10) alınmışlardır ve Samsonların ürettikleri İznik tarzı seramikler için kullanılmışlardır.



Resim 1: Samson Fabrikası İznik tarzı tasarım suluboya 19. Yy.

<https://www.bonhams.com/auctions/25434/lot/37/?category=list>





Resim 2: İznik tabak 16. Yy Ulusal  
Rönesans Müzesi

<https://www.photo.rmn.fr/archive/04-501386-2C6NU00J052Z.html>



Resim 3: Samson Fabrikası İznik tarzı  
tasarım suluboya 19. Yy.

<https://www.bonhams.com/auctions/25434/lot/37/?category=list>



Resim 4: İznik şişe 16. Yy. Ulusal  
Rönesans Müzesi

<https://www.photo.rmn.fr/archive/04-502037-2C6NU00JUJZPF.html>



Resim 5: Samson Fabrikası İznik tarzı  
tasarım suluboya 19. Yy.

<https://www.bonhams.com/auctions/25434/lot/37/?category=list>



Resim 6: İznik vazo 16. Yy Ulusal  
Rönesans Müzesi  
<https://www.photo.rmn.fr/archive/04-502121-2C6NU00JOVIG.html>



Resim 7: Samson Fabrikası İznik tarzı  
tasarım suluboya 19. Yy.  
<https://www.bonhams.com/auctions/25434/lot/37/?category=list>



Resim 8: İznik kase 16. Yy Lourve  
Müzesi  
<https://www.photo.rmn.fr/archive/16-577051-2C6NU0AETVIBG.html>



Resim 9 Samson Fabrikası İznik tarzı tasarım suluboya 19. Yy. <https://www.bonhams.com/auctions/25434/lot/37/?category=list>



Resim 10: İznik tabak 16. Yy Ulusal Rönesans Müzesi <https://www.photo.rmn.fr/archive/04-502085-2C6NU00JP3XM.htm> 1



Resim 11: İznik Tarzı tabak Samson 19. Yy. <https://www.catawiki.com/en/1/34098771-antique-iznik-style-ceramic-plate-by-edme-samson-ceramic-france-late-19th-century>

Samson fabrikasında üretilen İznik tarzı seramiklerin bünyelerinin bir çoğunun porselen olduğu belirtilmektedir. Üretilen İznik tarzı seramiklerin bir kısmında motif ve tasarımlar olduğu gibi kullanılırken bir kısmında yer yer yorumlar görülmektedir. Ulusal Rönesans Müzesi'nde bulunan 16. Yy İznik şişesinin (Resim 4) kırık olan boyun ve ağız kısmı için yeni bir tasarım oluşturulmuş (Resim 3) diğer kısımlardaki motifler aynen kullanılmıştır (Resim 12-13).



Resim 12: İznik tarzı şişe 19. Yy Samson <https://www.bonhams.com/auctions/24624/lot/49/?category=list>

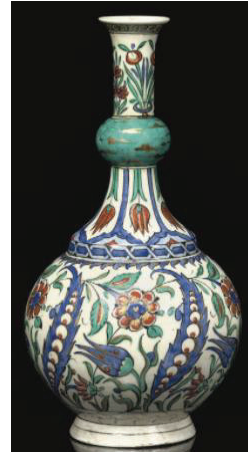

Resim 13: İznik tarzı şişe 19. Yy Samson <https://www.christies.com/lot/lot-a-pair-of-samson-iznik-style-bottle-5125757/?from=salesummary&pos=98&intObjectID=5125757&sid=56cf3d3a-94b5-48f5-9bf2-2be9e0e139ce>

Samson'ların İznik tarzı üretimleri arasında desen tasarımları ve kompozisyonlar gibi form olarak da benzer ürünler bulunmaktadır. Örneğin şişe, vazo, tabak, ayaklı kase, kapalı kase ve cami kandili gibi. Üretilenler benzer formlar olsun ya da olmasın desenlerin iyi incelenip irdelendiği ve formlara iyi bir şekilde uyarlandıkları görülmektedir. Resim14-15 de olduğu gibi daha uzun bir yerde olan desen tasarımı daha kısa bir alana göre düzgün bir biçimde uyarlanabilmiştir.



Resim 14: İznik tarzı ayaklı kase 19. Yy Samson <https://www.sothebys.com/en/buy/auction/2021/arts-of-the-islamic-world-india-including-fine-rugs-and-carpets/a-samson-iznik-style-pottery-footed-bowl-france>



Resim 15: İznik ayaklı kase 16. Yy Victoria & Albert Müzesi <https://collections.vam.ac.uk/item/O79361/bowl-unknown>



Resim 16: İznik tarzı vazo 19. Yy. Samson <https://www.amirmohtashemi.com/artworkdetail/780583/0/iznik-style-samson-vase>



Resim 17: İznik tarzı vazo 19. Yy Samson <https://www.rm-auctions.com/en/winter-auction-2018/12543-an-iznik-style-vase-with-floral-design-samson-paris-19e-eeuw>



Resim 18: İznik tarzı vazo 19. Yy Samson <https://www.christies.com/en/lot/lot-5986208>





Resim 19: İznik tarzı şişe 19. Yy Samson

[https://www.lot-art.com/auction-lots/A-Samson-Iznik-style-porcelain-water-bottle-surahi-Paris-19th-Century/261-samson\\_iznik-24.4.18-bonham](https://www.lot-art.com/auction-lots/A-Samson-Iznik-style-porcelain-water-bottle-surahi-Paris-19th-Century/261-samson_iznik-24.4.18-bonham)



Resim 20: İznik tarzı şişe 19. Yy Samson

<https://www.pba-auctions.com/lot/16867/3570526?>



Resim 21: İznik tarzı cami kandili 19. Yy Samson

<https://www.christies.com/en/lot/lot-5826442>



Resim 22: İznik tarzı vazo 19. Yy Samson

[https://www.auction.fr/\\_fr/lot/grand-vase-en-ceramique-de-samson-decore-en-vive-polychromie-d-illets-et-7056533](https://www.auction.fr/_fr/lot/grand-vase-en-ceramique-de-samson-decore-en-vive-polychromie-d-illets-et-7056533)



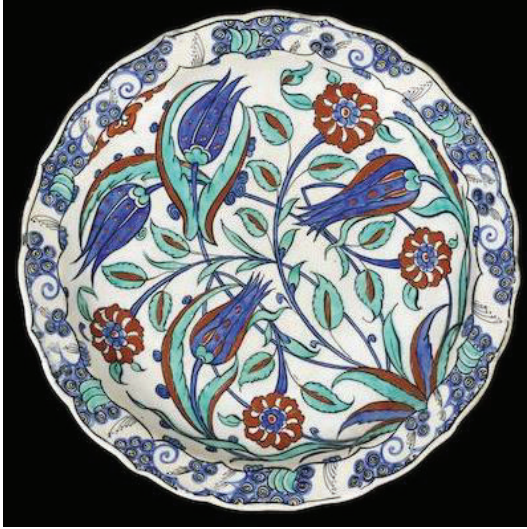

Resim 23: İznik tarzı tabak 19. Yy Samson

<https://www.bonhams.com/auctions/20834/lot/72/?category=list&epik=dj0yJnU9SFBjYmlFVnNKWEZsVUpHMI9teVNDdG5Dd0lFTU1rdFkmcD0wJm49dE54dVQ5NjIKb2Vjb29UUzRHcDB0USZ0PUFBQUFBR0dKSIJr>



Resim 24: İznik tarzı tabak 19. Yy Samson

<https://www.christies.com/lot/lot-5782112/?intObjectID=5782112&lid=1&From=salesummary&sid=df6b842e-f1e8-4b64-a945-efdb9aa49b96>

## SONUÇ VE DEĞERLENDİRME

Sanatsal işçiliğin geliştirilmesi amacıyla üretilen ve müze koleksiyonlarının oluşturulmasını sağlayan Samson ve diğer firmalar tarafından yapılan objeler Osmanlı seramiklerinin 19. yüzyılın ikinci yarısında Avrupa'daki ilginin bir yansıması ve Orta Doğu ve Doğu sanatlarının, el sanatlarının Avrupa'da hatırı sayılır bir popülaritesi olduğunun kanıtıdır.

Samson seramikleri günümüzde de önemlerini korumaktadırlar, müzelerde ve müzayede evlerinde satışlarda karşımıza çıkmaktadırlar. Samson'lar seramik üretiminde edindikleri beceri ve deneyim sayesinde ürettikleri kopya eserlerde gerçeklerine çok yakın sonuçlar yakalamışlardır. Kopya üretimlerine de her zaman imzalarını atmışlar ve orjinallerinden ayırt edilebilmişlerdir.

Araştırma yazılı kaynaktan çok görsel kaynağa dayalı olarak yapılmıştır. İncelenen görsellerde aynı desenlerin farklı formlara uygulandığı, aynı desen ile aynı formun birden fazla üretildiği ve desenlerin araştırılıp incelenmiş olduğu bu uygulamalar ile görülmektedir. Samsonlar'ın İznik tarzı üretim yaparken porselen kullanmış olduğu da görülmüş ve güzel örnekler ortaya çıkmıştır.

## KAYNAKÇA

Atasoy, N., Raby, J. (1998). İznik Seramikleri, İstanbul, Alexandria Press (TEB) Türkiye Ekonomi Bankası.

Arlı, B., Altun, A., (2008). Anadolu Toprağının Hazinesi Çini Osmanlı Dönemi, İstanbul, Türkiye: Kale Grubu Kültür Yayınları

Bilgi, H., (2009). Ateşin Oyunu Sadberk Hanım Müzesi ve Ömer Koç Koleksiyonlarından İznik Çini ve Seramikleri, İstanbul, Türkiye: Vehbi Koç Vakfı Sadberk Hanım Müzesi Yayınları.

Carswell, J., (2006). İznik Pottery, London.

Gökçe, E., Gökçe, C., (2017), “Avrupa’da Osmanlı Dönemi Seramiklerinin Etkisi: Theodore Deck”, SOBİDER Yıl: 4, Sayı: 18, Aralık 2017, s. 428-447

Öney, G., Çobanlı, Z. (2007). Anadolu’da Türk Devri Çini ve Seramik Sanatı. İçinde Bakır, S., Osmanlı Sanatında Bir Zirve İznik Çini ve Seramikleri, İstanbul, Türkiye: T.C. Kültür ve Turizm Bakanlığı Yayını ss. 279-305.

<https://www.bonhams.com/auctions/25434/lot/37/?category=list> (E.T. 01.11.2021)

<https://www.photo.rmn.fr/archive/04-501386-2C6NU00J052Z.html> (E.T. 01.11.2021)

<https://www.photo.rmn.fr/archive/04-502037-2C6NU00JUZPF.html> (E.T. 01.11.2021)

<https://www.photo.rmn.fr/archive/04-502121-2C6NU00JOVIG.html> (E.T. 01.11.2021)

<https://www.photo.rmn.fr/archive/16-577051-2C6NU0AETVIBG.html> (E.T. 01.11.2021)

<https://www.photo.rmn.fr/archive/04-502085-2C6NU00JP3XM.html> (E.T. 01.11.2021)

<https://www.catawiki.com/en/1/34098771-antique-iznik-style-ceramic-plate-by-edme-samson-ceramic-france-late-19th-century> (E.T. 04.11.2021)

<https://www.bonhams.com/auctions/24624/lot/49/?category=list> (E.T. 04.11.2021)

<https://www.christies.com/lot/lot-a-pair-of-samson-iznik-style-bottle-5125757/?from=salesummary&pos=98&intObjectID=5125757&sid=56cf3d3a-94b5-48f5-9bf2-2be9e0e139ce> (E.T. 04.11.2021)

<https://www.sothebys.com/en/buy/auction/2021/arts-of-the-islamic-world-india-including-fine-rugs-and-carpets/a-samson-iznik-style-pottery-footed-bowl-france> (E.T. 03.11.2021)

<https://collections.vam.ac.uk/item/O79361/bowl-unknown/> (E.T. 04.11.2021)

<https://www.amirmohtashemi.com/artworkdetail/780583/0/iznik-style-samson-vase> (E.T. 04.11.2021)

<https://www.rm-auctions.com/en/winter-auction-2018/12543-an-iznik-style-vase-with-floral-design-samson-paris-19e-eeuw> (E.T. 02.11.2021)

<https://www.christies.com/en/lot/lot-5986208> (E.T. 02.11.2021)

[https://www.lot-art.com/auction-lots/A-Samson-Iznik-style-porcelain-water-bottle-surahi-Paris-19th-Century/261-samson\\_iznik-24.4.18-bonham](https://www.lot-art.com/auction-lots/A-Samson-Iznik-style-porcelain-water-bottle-surahi-Paris-19th-Century/261-samson_iznik-24.4.18-bonham) (E.T. 02.11.2021)

<https://www.pba-auctions.com/lot/16867/3570526?> (E.T. 03.11.2021)

<https://www.christies.com/en/lot/lot-5826442> (E.T. 08.11.2021)

[https://www.auction.fr/\\_fr/lot/grand-vase-en-ceramique-de-samson-decore-en-vive-polychromie-d-illets-et-7056533](https://www.auction.fr/_fr/lot/grand-vase-en-ceramique-de-samson-decore-en-vive-polychromie-d-illets-et-7056533) (E.T. 01.11.2021)

<https://www.bonhams.com/auctions/20834/lot/72/?category=list&epik=dj0yJnU9SFBjYmlFVnNKWEZsVUpHMI9teVNDdG5Dd0IFTU1rdFkmcD0wJm49dE54dVQ5NjIKb2Vjb29UUzRHcDB0USZ0PUFBQUFBR0dKSIJr> (E.T. 04.11.2021)

<https://www.christies.com/lot/lot5782112/?intObjectID=5782112&lid=1&From=salessummary&sid=df6b842e-f1e8-4b64-a945-efdb9aa49b96>(E.T. 03.11.2021)

## İZNIK SERAMİKLERİNİN BATIDAKİ İZLERİ: LACHANEL SERAMİKLERİ WESTERN TRACES OF İZNIK CERAMICS: LACHANEL CERAMICS

**Doç. Dr. Ezgi GÖKÇE**

Uşak Üniversitesi, Güzel Sanatlar Fakültesi

ORCID NO: 0000-0003-3900-1804

### ÖZET

İnsanlık tarihinin izlerinin takip edilebildiği en önemli kültürel ürünlerin başında seramik gelmektedir ve aynı zamanda seramik yüzyıllar boyunca kültürlerarası etkileşimin yoğun olarak yaşandığı sanat alanıdır. Osmanlı Döneminde İznik’de üretilen seramikler bünyeleri, dekorlarında kullanılan renkler ve motifler ile büyük beğeni toplamışlardır. İznik seramikleri Avrupa’da 19. yüzyılda ilgi çekmeye devam etmiş ve benzerleri üretilmiştir. Avrupa’da başta Fransa, İngiltere ve İtalya gibi ülkelerde Doğu’ya artan ilginin de etkisi ile seramik sanatçıları Doğu seramikleri etkisi ile üretimler yapmışlardır. Bu araştırmada İznik seramiklerine benzer üretim yapmış Edmond Lachanel, Raoul Lachanel ve Jaques Lachanel Seramikleri ele alınmıştır. Lachanel’ler Fransa’da Oryantalizm döneminde doğuya ilgi arttığı zamanlarda İznik seramiklerinden kopyalar üretmişlerdir. Birçok sanat alanına ve seramiğe olan ilgi ve becerileri ile birçok eser ortaya çıkarmışlardır. Araştırmada görseller üzerinden bu eserlerin tasarımları incelenmiş ve benzerleri ile karşılaştırılmıştır.

**Anahtar Kelimeler:** İznik Seramikleri, Lachanel, Oryantalizm, Sanayi Devrimi

### ABSTRACT

Ceramics is one of the most important cultural products in which the traces of human history can be traced, and at the same time, ceramics is an art field where intercultural interaction has been experienced intensely for centuries. The ceramics produced in Iznik during the Ottoman Period were highly appreciated with their structure, colors and motifs used in their decorations. Iznik ceramics continued to attract attention in Europe in the 19th century and similar ones were produced. In Europe, especially in countries such as France, England and Italy, with the effect of increasing interest in the East, ceramic artists made productions with the effect of Eastern ceramics. In this research, Edmond Lachanel, Raoul Lachanel and Jaques Lachanel Ceramics, which produced similar products to Iznik ceramics, were discussed. Lachanels produced copies of Iznik ceramics in France during the Orientalism period when interest in the east increased. They have produced many works with their interest and skills in many fields of art and ceramics. In the research, the designs of these works were examined through the visuals and compared with the similar ones.

**Keywords:** Iznik Ceramics, Lachanel, Orientalism, Industrial Revolution

## GİRİŞ

Fransa’da seramik endüstrisi 19. yüzyılın son yıllarında radikal bir dönüşüm geçirmiştir. Çömleklerin gerçek sanat eserleri olarak görülmesi gerektiğini belirten bir grup avangart seramikçi, zanaatlarını entelektüel ve duygusal bir gayretle geliştirmişlerdir. Seramikte bu “yeniden doğuş” un öncüleri Auguste Delaherche, Ernest Chaplet, Jean Carriès ve Théodore Deck’tir. İngiltere’de gelişen “Arts and Crafts” hareketinin ilkelerine dayanan Art Nouveau sanatçıları işçiliğe dönmeyi vurgulayarak dekoratif sanatta reform yapmaya çalışmışlardır. Art Nouveau sanatçıları, dekoratif sanatta işçiliği ve benzersiz üretimi vurgulamaya çalışmışlardır. Bu seramikçiler kendi küçük atölyelerinde ya da daha büyük kuruluşların bünyelerinde çalışmışlardır (Gökçe, Gökçe 2017). Araştırmada görseller üzerinden Fransa’da bu dönemlerde önemli seramik eserler üreten Lachenal’ler incelenmiştir.

## ARAŞTIRMA VE BULGULAR

19. yüzyılda Osmanlı’da siyasi olayların ön planda yer almasıyla birlikte İznik geleneği ortadan kalkmıştır. Osmanlı’da bu sanat sönerken Avrupa’da canlanmıştır. Fransa’da İznik seramikleri ilk "modern" stüdyo çömlekçisi olan Joseph-Théodore Deck (1823-1891) tarafından incelenmiş ve üretilmiştir. 1856’da Paris’te kendi atölyesini kuran sanatçı Deck İznik seramiklerini yeniden üretmiştir. Deck’in İznik tarzı üretiminde sentezi ve stili ilgi çekici olmuştur. Deck tarzı ile bir çok önemli seramik sanatçısını etkilemiştir. Öğrencisi Edmond Lachenal de çok etkili bir grup 16. yy İznik tarzı seramik üretmiştir (Denny, 2010).

Edmond Lachenal 15 yaşında, Fransız seramik sanatçısı Theodore Deck’in atölyesinde çalışmaya başlamış ve atölyelerin başına geçmiştir. Böylece seramiğin tüm alanlarında çalışmıştır. Art Nouveau tarzın öncülerinden olan sanatçı, özellikle natüralist tarzda üretimler yapmıştır. Doğu etkisi ile yaptığı seramikler arasında birçok İznik tarzı seramik de bulunmaktadır. Fransa’da Serves Müze’sinde bulunan 16. Yy İznik seramik tabak (Resim 1) Theodore Deck (Resim 2) ve Edmond Lachenal (Resim 3) tarafından tekrar yapılmıştır. Deck’in yaptığı tabakta kullanılan renklerde ve motiflerin boylarının birbirine oranlarında değişiklikler görülmektedir, merkezdeki kompozisyonun etrafına tabak kenarındaki dilim formuna benzer beyaz bir motif orjinalden farklı şekildedir ve orjinalde olmayan bordürün iç kısmına beyaz çerçeve şeklinde çizgi eklenmiştir. Theodore Deck’in bu kompozisyonundan çıkışla ürettiği farklı renkleri kullandığı başka örneklerde mevcuttur (örnekler için bakınız Gökçe, Gökçe 2017). Lachenal’in yaptığı İznik tarzı tabakta bordür kompozisyonu farklı yapılmıştır ve yapraklar yerine rumi motifleri eklenmiştir. Yine Deck’in üretimi gibi bu tabak kompozisyonunda da motiflerin boylarının birbirlerine oranları farklıdır yarım pençler çok daha büyütülmüş ve diğer örneklerin aksine çiçek motiflerinde beyaz renk ve iç kısımlarında kullanılan siyaha yakın mor renk ile motifler ön plana çıkmıştır.





Resim 1: İznik seramik tabak 16. Yy Sevres Müzesi  
<https://www.photo.rmn.fr/archive/03-009370-2C6NU045H8E2.html>



Resim 2: Theodore Deck İznik tarzı seramik tabak 1863 Philadelphia Sanat Müzesi  
<https://philamuseum.org/collection/object/72090>



Resim 3: Edmond Lachenal İznik tarzı seramik tabak 1889 Victoria & Albert Müzesi  
<https://collections.vam.ac.uk/item/O122993/dish-lachenal-edmond>

Edmond Lachenal'in imzası olan seramiklere bakıldığında bir kısmında ustası Theodore Deck'in etkisi görülmektedir. İlk dikkat çeken aynı seramik tabakları çalışmış olduklarıdır ancak bu aynı örneklere ulaşabildikleri için mi yoksa usta-çırak ilişkisinden kaynaklıdır? Farklı örnekler de çalışmış olduklarından usta-çırak ilişkisinin etkisi olduğu düşünülebilir. 16. Yy da üretilmiş beyaz zeminli bir İznik tabağı (Resim 4) hem Deck (Resim 5) hem Lachenal (Resim 6) mavi zeminli yorumlamışlardır. İki örnekte de orjinalden ve birbirlerinden farklı bordür deseni kullanılmıştır. Ayrıca Lachenal kompozisyonda farklı hatayı ve penç örnekleri kullanmıştır.



Resim 4: 16. Yy İznik Tabak Lourve Müzesi  
<https://www.photo.rmn.fr/archive/04-514154-2C6NU07YYWWN.html>



Resim 5: Theodore Deck İznik tarzı tabak  
<https://www.metmuseum.org/art/collection/search/207535>



Resim 6: Edmon Lachenal İznik tarzı tabak  
[https://www.invaluable.com/auction-lot/-1-c-9E14E33B1E?utm\\_source=inv\\_kwalert&utm\\_medium=email&utm\\_campaign=keywordalertlive&utm\\_term=2](https://www.invaluable.com/auction-lot/-1-c-9E14E33B1E?utm_source=inv_kwalert&utm_medium=email&utm_campaign=keywordalertlive&utm_term=2)



Resim 7: İznik tarzı tabak  
Lachenal 19. Yy

<https://www.photo.rmn.fr/archive/99-023604-2C6NU049LAKQ.html>



Resim 8: İznik tarzı  
seramik tabak Lachenal  
19. Yy

<https://www.photo.rmn.fr/archive/16-577787-2C6NU0AEK3JKR.html>



Resim 9: İznik tarzı  
seramik tabak Lachenal  
19. Yy

<https://www.mutualart.com/Artwork/SQUARE/48/DECF3F1F1962B3>

Edmond Lachenal'ın kendi gibi seramikçi olan Jean-Jacques Lachenal ve Raoul Lachenal adlı iki oğlu vardı. Çalışmaları, Louvre, Paris'teki Art Nouveau seramik koleksiyonlarında ve New York'taki Metropolitan Sanat Müzesi'nde yer almaktadır.



Resim 10: İznik tarzı seramik tabak  
Lachenal 19. Yy

<https://www.lotsearch.net/lot/edmond-lachenal-1855-1948-large-plat-creux-52320013?searchID=3217934>



Resim 11: İznik tarzı seramik tabak  
Lachenal 19. Yy

<https://www.lotsearch.net/lot/edmond-lachenal-1855-1930-grand-plat-creux-51385340?searchID=3217934>





Resim 12: İznik tarzı  
seramik tabak Lachenal  
19. Yy

<http://akerart.com/pages/moyenne.php?id=157>

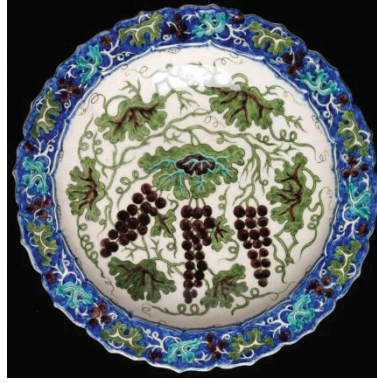

Resim 13: İznik tarzı  
seramik tabak Lachenal  
19. Yy

<http://collections.vam.ac.uk/item/O340222/dish-lachenal-edmond/>



Resim 14: İznik tarzı  
seramik tabak Lachenal  
19. Yy

<https://www.invaluable.com/auction-lot/edmond-lachenal-1855-1930-grand-plat-creux-de-fo-112-c-33b4217bbc>

Jacques Lachenal'in erken dönem kariyeri hakkında pek bilgi bulunmamaktadır. Silahlı kuvvetlerde görev yapmış ve çatışmada yaralanmıştır. Teğmen Jacques Lachenal, Alman sağlık görevlileri tarafından savaş alanında yakalanmış ve esir alınmıştır. Almanya'da bir yıl kaldıktan sonra İsviçre'de bir hastaneye tahliye edilerek orada bir seramik okulu kurmuştur. Bir çok askere seramik eğitimi vermiştir. Eserlerinde kübist etki görülmektedir. Ayrıca İznik tarzı bir çok eser üretmiştir(<https://en.calameo.com/read/001332612b6307d5d15de>).

Raoul Lachenal, Babası Edmond'dan eğitim almış, 16 yaşında kendi parçalarını üretmiş ve ilk kez 19 yaşında porselenlerini sergilemiştir. 1911'de kendi porselen atölyesini kurmuş ve seramik üretimini de eklemiştir. Raoul Lachenal daha çok kalıp ile üretim tercih etmiştir. Büyük ölçüde babasının atölyesinde geçirdiği zamanlardan kalma İznik dekorlu eserler üretmiştir. Ayrıca Mısır mavili seramikler de üretmiştir. (<https://en.calameo.com/read/001332612b6307d5d15de>).

Lachenal seramiklerinde bazılarında Raoul için R., Jacques için J., Edmond için E. gibi baş harfler kullanılmışken bazılarında sadece "LACHENAL" imzası bulunmaktadır (Resim 15-16-17).



Resim 15:Lachenal imzası

<https://www.photo.rmn.fr/archive/05-517864-2C6NU07GQ01J.html>

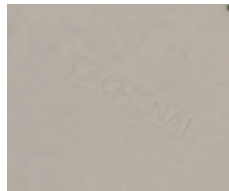

Resim 16:Lachenal imzası

<https://www.photo.rmn.fr/archive/16-577787-2C6NU0AEK3JKR.html>

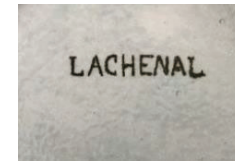

Resim 17:Lachenal imzası

<https://www.catawiki.com/en/1/24094379-edmond-lachenal-37cm-plate-ceramic>

## Sonuç – Değerlendirme

Sanat eserlerinde üretildikleri ilk dönemlerden beri kültürlerarası etkileşimin izleri görülmektedir. Sanayi devrimi sonrası ortaya çıkan “Arts and Crafts” akımı ile sanat alanında bir nevi eskiye dönüş başlamıştır. Bu dönemde sanat eserlerinin üretilmesinde sanat müzeleri ve koleksiyonlar önemli rol oynamışlardır. Aynı dönemde Doğu’ya olan ilginin de etkisi ile Osmanlı dönemi İznik çinileri koleksiyonların önemli parçaları haline gelirken sanatçılara da ilham kaynağı olmuşlardır. Lachenal’lerin ürettiği İznik tarzı seramikler incelendiğinde daha iyiyi yapmak için deneme yaptıkları incelenen örneklerde görülmektedir. Ürettikleri İznik tarzı seramiklerin bazılarında birebir desenler kullanılmış bazılarında orjinallerdeki desen ve renklerden etkilenilmiştir. Örneklerden görüldüğü gibi hazırlanan desenler şablon olarak kullanılmış ve aynı desen ile birkaç üretim yapılmıştır. Her eserin altında “Lachenal” imzası bulunmaktadır ve bazılarında üretenlerin baş harfleri de yer almaktadır ancak hepsinde yoktur. Bu sebeple seramikler araştırmada «Lachenal Seramikleri» adı altında genel olarak ele alınmışlardır.

Günümüzde özellikle sosyal medya, görsel diğer kaynaklar çağımız sanatçıları ve sanatçı adaylarını etkilemektedir. Bazı müze ve koleksiyonlarda bulunan bir çok eser halen kitap ya da kataloglarda yer almamaktadır. Sergilerde, müzelerde veya sosyal medyada karşılaşılan eserler üretimde birçok kişiye ilham olmaktadır. Bu alanda çalışma yapan sanatçılara ilham olacak görsel kaynakların bilinçli olarak arttırılması önem taşımaktadır. Her yaklaşım her görsel yeni bir kapı yeni bir üretime katkı sağlayacaktır.

## KANYNAKÇA

Denny, W., (2010), The Artistry of Ottoman Ceramics Iznik, Thames & Hudson.

Gökçe, E., Gökçe, C., (2017), “Avrupa’da Osmanlı Dönemi Seramiklerinin Etkisi: Theodore Deck”, SOBİDER Yıl: 4, Sayı: 18, Aralık 2017, s. 428-447

<https://en.calameo.com/read/001332612b6307d5d15de> (E.T. 02.11.2021)

<https://www.photo.rmn.fr/archive/03-009370-2C6NU045H8E2.html> (E.T. 03.11.2021)

<https://philamuseum.org/collection/object/72090>(E.T. 03.11.2021)

<https://collections.vam.ac.uk/item/O122993/dish-lachenal-edmond/>(E.T. 03.11.2021)

<https://www.photo.rmn.fr/archive/04-514154-2C6NU07YYWWN.html>(E.T. 03.11.2021)

<https://www.metmuseum.org/art/collection/search/207535>(E.T. 03.11.2021)

[https://www.invaluable.com/auction-lot/-1-c-9E14E33B1E?utm\\_source=inv\\_kwalert&utm\\_medium=email&utm\\_campaign=keywordalertlive&utm\\_term=2](https://www.invaluable.com/auction-lot/-1-c-9E14E33B1E?utm_source=inv_kwalert&utm_medium=email&utm_campaign=keywordalertlive&utm_term=2) (E.T. 03.11.2021)

<https://www.photo.rmn.fr/archive/99-023604-2C6NU049LAKQ.html>(E.T. 03.11.2021)

<https://www.photo.rmn.fr/archive/16-577787-2C6NU0AEK3JKR.html>(E.T. 03.11.2021)

<https://www.mutualart.com/Artwork/SQUARE/48DECF3F1F1962B3>(E.T. 04.11.2021)

<https://www.lotsearch.net/lot/edmond-lachenal-1855-1948-large-plat-creux-52320013?searchID=3217934>(E.T. 02.11.2021)

<https://www.lotsearch.net/lot/edmond-lachenal-1855-1930-grand-plat-creux-51385340?searchID=3217934>(E.T. 02.11.2021)

<http://akerart.com/pages/moyenne.php?id=157>(E.T. 09.11.2021)

<http://collections.vam.ac.uk/item/O340222/dish-lachenal-edmond/>(E.T. 03.11.2021)

<https://www.invaluable.com/auction-lot/edmond-lachenal-1855-1930-grand-plat-creux-de-fo-112-c-33b4217bbc> (E.T. 08.11.2021)

<https://www.photo.rmn.fr/archive/05-517864-2C6NU07GQ01J.html>(E.T. 08.11.2021)

<https://www.photo.rmn.fr/archive/16-577787-2C6NU0AEK3JKR.html>(E.T. 04.11.2021)

<https://www.catawiki.com/en/l/24094379-edmond-lachenal-37cm-plate-ceramic>(E.T. 04.11.2021)



## NAHÇIVAN'DA TEKSTİL SANATININ ÖZEL ÖZELLİKLERİ SPECIFIC FEATURES OF TEXTILE ART IN NAKHCHIVAN

**Doç. Dr. Sadagat NEMATOVA**

Nahçıvan Devlet Üniversitesi, Tarih ve Filoloji Fakültesi,  
Müzecilik, Arşivler ve Kütüphanecilik Bölümü  
Nahçıvan Özerk Cumhuriyeti

### ÖZET

Makalede Azerbaycan ve Nahçıvan Tebriz'in eski çağlardan kaldırım dokumacılığına kadar olan özellikleri incelenmiştir. Nahçıvan'da halı üretimi, Orta Çağ'ın başlarından beri yeni, daha yüksek bir gelişme aşamasına girmiştir. Dış pazarlarda bu ürüne olan talebin keskin bir şekilde artması, özellikle XIX yüzyılda bu sanat alanının genişlemesine yol açmıştır. Bu dönemin kaynaklarından biri, Nahçıvan'da kumaş dokuma ile birlikte çeşitli halı türlerinin üretiminin yaygın olduğunu belirtmektedir. XIX yüzyılın ortalarına ait istatistiklerden bu dönemde Nahçıvan'ın çok sayıda kazıklı ve kazıksız ürün ürettiği açıktır. Nahçıvan'da halı üretimi, Orta Çağ'ın başlangıcından bu yana yeni, daha yüksek bir gelişme aşamasına girmiştir. Özellikle 19. yüzyılda dış pazarlarda bu ürüne olan talebin keskin bir şekilde artması, bu sanat alanının genişlemesine yol açmıştır. Bu dönemin kaynaklarından biri, Nahçıvan'da kumaş dokuma ile birlikte çeşitli halı türlerinin üretiminin yaygın olduğunu gösterir. 19. yüzyılın ortalarına ait istatistiklerden Nahçıvan'ın bu dönemde çok sayıda kazıklı ve kazıksız ürün ürettiği anlaşılmaktadır. Bağımsızlık yıllarında Nahçıvan halı ekolünü incelemek için başka önemli önlemler de alındı. Böylece meslek yüksekokullarında halı dokuma kursları açılmış, Nahçıvan Kız Lisesi'nde "Dikiş, dokuma ve halı dokuma" çemberi açılmış, "Nahçıvan İş Merkezi" Limited Şirketi'nin halk sanatları atölyesinde halı dokumacılığı düzenlenmiştir. Günümüzde modern sanat ve estetik zevke sahip halılar, halk sanatları atölyesi ve çevrelerinde milli bezemeler temelinde dokunmaktadır.

Eski Gence'de farklı tür ve renklerde halıların dokunduğu bilinmektedir. Araştırmacılara göre Azerbaycan'da halı dokumacılığının tarihi Tunç Çağı'na kadar uzanıyor Teymur Bünyadov, Erken Tunç Çağı halkının dini toplantılarına da bazı önemli özelliklerin yansıdığını yazıyor. İnançlarına göre insan ölümsüzdür, ebedidir. Bir dünyadan diğerine öylece geçer ve o dünyada hayatlarını sürdürürler. Doğa nasıl değişmezse insan da öyledir. Bazı halı unsurlarında yaşadığı düşünülür.

**Anahtar Kelimeler:** Azerbaycan, Nahçıvan, Tebriz, halı, Tebriz-Nahçıvan okulu

### ABSTRACT

In the article, the characteristics of Azerbaijan and Nakhchivan Tabriz from ancient times to pavement weaving were examined. Carpet production in Nakhchivan entered a new, higher

stage of development since the early Middle Ages. The sharp increase in demand for this product in foreign markets led to the expansion of this art field, especially in the XIX century. One of the sources of this period states that the production of various types of carpets along with fabric weaving was common in Nakhchivan. It is clear from the statistics of the middle of the XIX century that Nakhchivan produced a large number of piled and pileless products in this period. Carpet production in Nakhchivan has entered a new, higher stage of development since the beginning of the Middle Ages. Especially in the 19th century, the sharp increase in the demand for this product in foreign markets led to the expansion of this art field. One of the sources of this period indicates that the production of various types of carpets was common in Nakhchivan, together with cloth weaving. It is understood from the statistics of the middle of the 19th century that Nakhchivan produced a large number of piled and pileless products in this period. During the years of independence, other important measures were taken to examine the Nakhchivan carpet school. Thus, carpet weaving courses were opened in vocational schools, a "Sewing, weaving and carpet weaving" circle was opened in Nakhchivan Girls' High School, and carpet weaving was organized in the folk arts workshop of the "Nakhchivan Business Center" Limited Company. Today, carpets with modern art and aesthetic taste are woven on the basis of national decorations in the folk arts workshop and its surroundings.

It is known that carpets of different types and colors were woven in Ancient Ganja. According to researchers, the history of carpet weaving in Azerbaijan dates back to the Bronze Age. Teymur Bunyadov writes that some important characteristics were reflected in the religious gatherings of the Early Bronze Age people. According to their beliefs, human beings are immortal and eternal. They simply pass from one world to another and continue their lives in that world. Just as nature does not change, so does man. It is thought to live in some carpet elements.

**Keywords:** Azerbaijan, Nakhchivan, Tabriz, carpet, Tabriz-Nakhchivan school

## GİRİŞ

Antik çağlardan beri halı dokuma sanatı, ulusal bir benlik bilinci ve ulusal kendini ifade etme aracı olarak önemli bir değere sahiptir. Araştırmacılara göre, belirli sorunları olan uzun bir geçmişe sahip olan halı dokumacılığının tarihi çok eskidir. İlk vatanı Mısır olmasına rağmen bu sanat Azerbaycan'da zirveye ulaşmıştır (3). Azerbaycan'da kurulan çok sayıda halı dokuma okulu ve köklü gelenekler de araştırmacıların Azerbaycan halıcılığının tarihinin halkımızın tarihi kadar eski olduğu sonucunu doğrulamaktadır (3).

Halkımızın halı dokumada ifade ettiği düşünce tarihi, halkın arkaik etnik tarihi ile örtüşmektedir ve bunun çok önemli bir parçasıdır. Mitolojik anlam dünyasının ve folklorik imgelerin halıdaki ana çekim merkezlerinin olması tesadüf değildir. resimler. Bu görüntülerin karakteristik özelliklerinin halı çizimlerinde genelleştirilmesine tanık oluyoruz.

Halı dokuma sanatı, ilk söz sanatının dönüştürücü evriminin ve etnik düşüncenin gelişiminin bir göstergesi olarak ilgi görmektedir.

Bu alanlarla ilgili iki alan dikkat çekicidir:

- 1) Halılarda mitolojik dünya ve folklor imgeleri;
- 2) Folklor metinlerinde halı.

Rüyada gördüğün halının yol anlamına geldiği söylenir (1, s. 10).

Masallarımızda uçan halılardan sıkça bahsedilir. Uçmak da yol ve seyahat ile bağlantılıdır. İnsanlar arasında, bir çocuk sürekli halı üzerinde yürürse gözlerinin parlayacağına ve görebileceğine dair bir inanış vardır. uzak. Köroğlu destanında da aynı inancın izleri vardır.

Nahçıvan'dan toplanan bayatlar şöyle der:

Karışımında altın var,

Çalı var, altın var.

Nahçıvan halısının

Ev gibi.

Halı sal,

Çiçek, bütan desenli.

baktım ve kendimi kaybettim

Ne gizem, ne inceleme.

Ünlü bilim adamı Kamil Valiyev şöyle yazıyor: "Halkımızın farklı halıları var, her birinin ayrı deseni, ayrı güzelliği: Karabağ halısı, Şirvan halısı, Nahçıvan halısı, Tebriz halısı, Guba halısı..." (2, s.103)

Bu halıların dokunduğu okulların gelenekleri birbirinden farklıdır. Doğu'nun en eski ve zengin kültür merkezlerinden biri olan Nahçıvan'da sanat, diğer alanlarla birlikte büyük bir tarihsel gelişim göstermiştir. Dekoratif-uygulamalı sanat türlerinden biri olan halı dokumacılığı da bu sanatlar arasında yerini almıştır. Nahçıvan halıları sadece Azerbaycan'da değil, el yazısı, arsa kompozisyonu, süslemeleri, desenleri kısacası kendine has özellikleri ile tüm dünyada farklılık göstermektedir. X-XIII yüzyıl kaynaklarının, Azerbaycan'ın birçok bölgesi ile birlikte Nahçıvan'ı halı dokumacılığının ana merkezi olarak nitelendirmesi tesadüf değildir. Bu dönemde, Nahçıvan şehri, çan ve kilim üretimi ve satışı için ana merkezlerden biri olarak ün kazanmıştır. Araştırmacı Rauf Mammadov, ilk kez Nahçıvan'da shadda ve verni

gibi halıların üretimine başladığını öne sürüyor. Ancak Azerbaycan'ın diğer bölgelerinde olduğu gibi Nahçıvan'da da halı dokuma sanatı en yüksek gelişme düzeyine XVIII-XX yüzyılın başlarında ulaşmıştır. Nahçıvan'da halı dokumacılığının gelişmesinde zengin gelenekler ve yüksek profesyonelliğin yanı sıra işgücünün bolluğu da önemli rol oynamıştır.

## YÖNTEM

Nahçıvan'da halı dokuma geleneği eski çağlardan beri oluşmuştur. Böylece kızlar küçük yaşlardan itibaren halı dokumaya alışmışlardır. 8-10 yaşından itibaren bu sanatın sırlarını deneyimli kadın halı dokumacılarından öğrendiler. Özellikle dağlık bölgelerde, sert kış koşullarında ekim ve hasadın durmasının yarattığı boş zaman, başta halı olmak üzere çeşitli ürünlerin üretimine harlandı.

Nahçıvan'da halı dokuma sanatının gelişimi, her şeyden önce, bu sanatın ana hammadde kaynağı olan koyun yetiştiriciliği ile yakından bağlantılıdır. Tarihsel olarak albas ve mazex koyun ve keçi yünü ile ipek, halı üretiminde yaygın olarak kullanılmıştır.

"Nahçıvan halıları" sanatsal ve teknolojik özelliklerine göre iki gruba ayrılabilir.

İlk grup.

Bu grup, Nahçıvan ustalarının farklı zamanlarda oluşturduğu geometrik desenli halıları içerir. Yüzyıllar boyunca sanatsal bakış açısını mükemmelleştirdiler ve tonları daha da güzelleştirdiler. Açıklamaları çok orijinal. Orta alan, Orta Çağ'ın tuval parçalarını anımsatan gelir - hassas çizgilerden oluşur. Bu halıların bir zamanlar Nahçıvan'da üretilen kumaşlardan desenler alıntılandığı varsayılabilir. Unutulmamalıdır ki çizgili desenler eski çağlardan beri Nahçıvan sanatının özelliği olmuştur. 10. yüzyılda Nahçıvan'da çok popüler olan tesmaslar üretilmiştir. Sanatsal yapısı çizgilerden oluşuyordu.

İkinci grup.

İkinci grup "Nahçıvan halıları", XVII-XVIII yüzyıllarda dokunan büyük halıları içerir. Bu halıların bir kısmı İstanbul'daki "Türk ve İslam Eserleri Müzesi"nde muhafaza edilmektedir. Bu halılar XIV-XVI yüzyıllarda halı dokuma tekniğini çok iyi bilen profesyonel sanatçıların eskizlerine dayanarak dokunmuştur. Ana üretim merkezleri Nahçıvan, Barda ve daha sonra Şuşa idi.

Halı üretimi, Orta Çağ'ın başlarından beri yeni ve daha yüksek bir gelişme aşamasına girmiştir. Dış pazarlarda bu ürüne olan talebin keskin bir şekilde artması, özellikle XIX yüzyılda bu sanat alanının genişlemesine yol açmıştır. Bu dönemin kaynaklarından biri, Nahçıvan'da kumaş dokuma ile birlikte çeşitli halı türlerinin üretiminin yaygın olduğunu belirtmektedir. XIX yüzyılın ortalarına ait istatistiklerden bu dönemde Nahçıvan'ın çok sayıda kazıklı ve kazıksız ürün ürettiği açıktır. Araştırmacı Vidadi Muradov, 1845 istatistiklerine dayanarak, o yıl burada 1.050 halı, 3.000 at nalı, 2.500 keçe, 5.000 çuval, 460 hasır, 10.000 yün çorap, 20.000 arşın, mahud dokunduğunu gösteriyor.

Onuncu yüzyılın ikinci yarısında (982) Hudud al-Alam'da gösterildiği gibi, Mugan palazı ve çuvallarıyla, Nahçıvan, Hoy ve Salmas çanları ve halılarıyla, Şirvan'ı ise parçalarıyla tanınırdı. Nahçıvan'da halı dokumacılığının yaygınlaşması ve ilerlemesi, halkın ev ve estetik ihtiyaçlarından kaynaklanmıştır. Tipik olarak, bu alanda üretilen kalın dokumalı 2-3 metreden büyük havlı ve keçe halılar evlerde yer kaplamak ve odaları süslemek için kullanılmıştır. O dönemde Nahçıvan'ın Şarur, Şahbuz, Ordubad ve Culfa bölgelerinde halı sanatı daha yaygındı. Bu bölgelerde halı dokumacılığının gelişmesinde komşu ülkelerle olan ticari ilişkilerin de önemli etkisi olmuştur. Dokuma halıların yoğunluğu 35x35 ile 40x40 arasında değişiyordu ve iplik, iplik ve yüz ipliği nispeten kalındı.

Nahçıvan'da dokunan halılar, sanatsal ve teknolojik özellikler açısından Karabağ grubunun geleneklerine yakın olmasına rağmen, benzersiz bir şekilde gelişmiştir. Ordubad bölgesi tarihsel olarak halı dokuma türlerinin dikey şeritlerle süslenmiş jecim khovsuz halılarının ana üretim merkezi olmuştur. Ağırıklı olarak ipek liflerinden dokunan bu halılar, beyaz, yeşil, kırmızı, sarı, mavi ve diğer renklerin değişen şeritleri ile süslenerek zarafet açısından kumaş izlenimi yaratmaktadır.

Nahçıvan'da havlı halıların süsü haline gelen "buta" unsuru, kendine özgü sanatsal yapısı ve teknik üslubu nedeniyle "Nahçıvan butası" olarak adlandırılmaktadır. Aynı zamanda Nahçıvan halıları hayvan motifleri de dahil olmak üzere farklı geometrik desenlerle süslenmiştir. Kendine özgü dokusu ve sanatsal yapısı ile öne çıkan tüysüz halı türü, olay örgüsü anlambilimi açısından oldukça ilgi çekicidir. Bazen binicilerin ve develerin dönüşümlü olarak sıralanması ve sarvan veya chul ile süslenmiş deve kervanının sonsuz yaşamın, sürekli dönen yaşam kervanının sembolü olduğunu belirtmek ilginçtir.

Nahçıvan'ın bu zarif halılarının korunması, muhafaza edilmesi ve gelecek nesillere aktarılması için son 30 yılda birçok önemli önlem alınmıştır. Bu olaylardan biri de Nahçıvan Devlet Halı Müzesi'nin kurulmasıydı. Nahçıvan Özerk Cumhuriyeti Yüksek Meclisi Başkanı'nın dikkat ve özeni sayesinde müze 1998 yılında kurulmuş ve 2010 yılında yeni binasına taşınmıştır. Müzenin web sitesinin üç dilde lansmanı, bu kültür kurumunu dünya çapında sanal olarak ziyaret etmeyi, sergideki sergiler hakkında bilgi edinmenin yanı sıra tarihi geçmişimiz hakkında bilgi edinmeyi mümkün kıldı. Bugün, özerk cumhuriyetimizin birçok ziyaretçisi müzeyi ziyaret ediyor ve Nahçıvan Halı Dokuma Okulu'nun zarif halılarıyla tanışıyor. Şu anda müzede 3429 sergi var.

Bağımsızlık yıllarında Nahçıvan halı ekolünü incelemek için başka önemli önlemler de alındı. Böylece meslek yüksekokullarında halı dokuma kursları açılmış, Nahçıvan Kız Lisesi'nde "Dikiş, dokuma ve halı dokuma" çemberi açılmış, "Nahçıvan İş Merkezi" Limited Şirketi'nin halk sanatları atölyesinde halı dokumacılığı düzenlenmiştir. Günümüzde modern sanat ve



estetik zevke sahip halılar, halk sanatları atölyesi ve çevrelerinde milli bezemeler temelinde dokunmaktadır.

Eski Gence'de farklı tür ve renklerde halıların dokunduğu bilinmektedir (4, s.79). Araştırmacılara göre Azerbaycan'da halı dokumacılığının tarihi Tunç Çağı'na kadar uzanıyor Teymur Bünyadov, Erken Tunç Çağı halkının dini toplantılarına da bazı önemli özelliklerin yansıdığını yazıyor. İnançlarına göre insan ölümsüzdür, ebedidir. Bir dünyadan diğerine öylece geçer ve o dünyada hayatlarını sürdürürler. Doğa nasıl değişmezse insan da öyledir (4, s. 46). Bazı halı unsurlarında yaşadığı düşünülür.

İlk yerleşim yerlerinden biri olan Nahçıvan'da halı dokumacılığının eski bir tarihe ve zengin geleneklere sahip olması oldukça doğaldır.1, s.5).

Bugün bu gelenekler hala hassasiyetle işlenmektedir. Devlet Halı Müzesi Nahçıvan'da Şubat 1998'den beri faaliyet göstermektedir. Toplam 377 sergi ile faaliyete başlayan müzede, bugün 3.700'ün üzerinde maddi ve kültürel örnek bulunuyor.

Müzenin sergilenmesi, XVIII-XIX yüzyıllardan günümüze kadar 300 yıllık bir dönemi kapsamaktadır. Burada halı dokumacılığının gelişimi kronolojik olarak izlenir: Keçe bu alandaki ilk örneklerden biridir.

Bildiğimiz gibi yün dövülerek yapılır. Yün yere serilir, su serpilir, ilave edilir, katlanır ve dövülür. Daha sonra dokuma sanatı şekillendi. Örgü teller birlikte dokunmuştur.

Halılar sahip oldukları teknolojiye göre havlı ve havsız olarak ikiye ayrılır.

Halı müzesinde ayrıca palaz, jecim, kilim, sumakh, shadda ve diğer dokuma olmayan ürünlerden oluşan bir koleksiyon bulunmaktadır.

Palaz'ın kemerleri ve kemerleri basittir. Süsler şekil olarak basittir. Yün, pamuk ve bazen ipekten dokunur. Dikey şeritlerin genişliği ve genişliği jecim için tipiktir, bazen üzerlerine geometrik elemanlar yerleştirilir.

Halının boyutu ile ayırt edilir. Çiçek motifli çiçekler, eşkenar dörtgen kanca elemanları, neşeli renkler kilim için tipiktir.

Sumax, bot denilen bir teknikle dokunmaktadır. Madalyonlar hayvan ve kuş resimleriyle süslenmiştir. Dış sınırla çevrilidir.

Halı dokumacılığında çeşitli hayvan imgelerine hitap edilmesi kuşkusuz dünya görüşü ile bağlantılıdır. Örneğin Yusif Vezir Chamanzaminli Kızların Baharı adlı romanında koçun kutsal bir hayvan olarak kabul edildiğini ve itaat edildiğini vurgulamıştır.

Çeşmeye geldik,

Su içmek.

Ağaç koçlarına

Boyun eğmek

Ayrıca kurt, ejderha ve kuş resimleri de halılarda anlamlı birer unsur olarak özel bir işleve sahiptir.

Nahçıvan Halı Müzesi'ndeki sergiler, tüm bunların canlı bir resmini veriyor.

Unutulmamalıdır ki Tebriz-Nahçıvan okulu Azerbaycan'daki 4 ana halı dokuma okulundan biridir. Coğrafi konum, bu ekole ait sanat örneklerinin desen, kompozisyon, renk ve teknik özelliklerini önemli ölçüde etkilemiş ve kendine has özelliklerini belirlemiştir.

Nahçıvan halıları işleme tekniği ve sanatına göre geometrik ve çiçek desenli olmak üzere iki gruba ayrılır.

Birinci grup halılarda geometrik şekiller, eşkenar dörtgenler, güneş biçimli imgeler, koç boynuzları başlıca yerlerdir.

tutar.

İkinci grup halılar ise çiçek desenleri, çiçek desenleri, büta motiflerine dayanmaktadır.

Ordubad, tarih boyunca çecim başta olmak üzere dokumasız halı üretiminin ana merkezi olmuştur. Eşkenar dörtgen ve kanca şeklindeki geometrik desenler tarlaları ve bolluğu simgeliyordu. Bütün bunlar Ordubad'ın hayatıyla yakından bağlantılıydı.

Kaynaklara göre Ordubad, Kafkasya'da yüksek kaliteli ipeğiyle ünlüydü. Ordubad ipeği İran, Suriye, Venedik, Fransa, Küçük Asya ve diğer yerlere ihraç edildi. Kuşkusuz Ordubad ipeğinden yapılan jecimler de güzelliği ve kalitesiyle ünlüydü.

Tebriz-Nahçıvan ekolüne ait halılar ağırlıklı olarak XVIII-XIX-XX yüzyılları kaplar ve bu halılar bölgenin düşünce tarzını ve tarihini yansıtır. Bu açıdan bakıldığında Halı Müzesi'nde sergilenen "Abbas Mirza" havlı halıdır. ilgi duyuyor. O zamanlar Nahçıvan'da muhteşem bir kale olan Abbasabad kalesinin koruyucusu Velihaht Prens Abbas Mirza'nın onuruna dokunan halının bir arsası vardır. Minyatür formdaki bu halı ilgi çekicidir.

teknolojik olarak dokunmuştur. Halının üzerine yazılır.

Tanrıya şükür,

Ölü ruhlar

Yeniden canlandı,

sonsuzluğun Veliht Prensi

Azerbaycan'a geldi.

"Alamlı" havlı halı XVIII. yüzyıla aittir. Halının sağında ve solunda dünya ağacı tasvir edilmiştir.

Halının alt ve üst kısımlarında siyahla betimlenmiş dünyalar vardır. Halı, İslam dünyasında kabul görmüş beş evliyanın (Peygamberimiz, Ali, Fatıma, Hasan ve Hüseyin) isimleriyle ilişkilendirilmiştir.

Halının ortasında bir artar-çapraz işareti bulunur. Haçın kutsallaştırılmasının bir nedeni var. Yaşlı adam iki ağacı birbirine sürterek ateşe verdi. Yükselen haç bir ateş işaretidir. Eski insan ateşi sandığı, ağacı ve haçı kutsal sandığından kutsadı. Yığın "Ordubad halısı" yapısıyla da dikkat çeker. Bu halı XX yüzyıla aittir ve Ordubad'da dokunmuştur. Halı çiçek desenleri ile dekore edilmiştir. Ordubad doğasının büyüleyici güzelliği halıyı bakımlı kılıyor.

"Av" halısı XVIII. yüzyıla aittir, desenlerle süslenmiştir. Poligonal görüntüler, keçi ve av görüntüleri, ortadaki koç boynuzları etkiyi önemli ölçüde artırır.

Nahçıvan Halı Müzesi'nde de işlemler korunmaktadır. Ganovuz, daray, mahud, kadife, keten, pamuklu kumaşlar üzerine ipek ve yün ipliklerden yapılan işlemlerdeki zengin desen motifleri, flora, fauna ve günlük yaşam tasvirleri büyük ilgi görmektedir.

Nahçıvan'da gulabetin, tekelduz, dolma, örtü, jinagi, julma, toz boncuk, file ve diğer işleme çeşitleri yaygındır.

Halıların üzerindeki desen ve resimlerin kendi anlamlarının olduğu bilinmektedir. Ayrıca renklerin farklı anlam tonlarına sahip olduğu da bilinmektedir. Araştırmacılara göre:

Beyaz renk - saf kalp, samimiyet, masumiyet, masumiyet, neşe, mutluluk;

Kırmızı-tutku, aşk, aynı zamanda utangaçlık;

Sarı - şöhret, lüks, sadakatsizlik;

mavi - dindarlık, bilgelik, bilgelik;

Siyah - keder, yas, keder, keder;

Açık-kırmızı-güç, güç, ihtişam;

pembe - gençlik, zarafet;

yeşil- umut;

Mor - saf aşk;

leylak rengi - bilgelik, samimiyet, ihtişam;

Turuncu - hırs;

Gri - üzüntü, hayal kurma, hayal kurma;

koyu pembe - derin üzüntü;

Soluk sarı - yaşlılık anlamına gelir ve ifade eder.

Bu renklerin halılarımızda büyük bir ustalikle kullanıldığını belirtmek gerekir. Bu açıdan kılıfların boyanması da önemli bir durumdur. Kamil Valiyev şöyle yazıyor: “Resim ülkemizin kadim sanatlarından biridir. Halının güzel görünümü ressamın rengine bağlıdır. Eski zamanlardan beri ressamın evi bir misafirhane, bir nimetler evi idi (2, s. 102).

Eski zamanlardan beri çiçekler, ağaç kabuğu, dut kökü ve boya otu boyama için kullanılmıştır. Doğup büyüdüğüm köyde evlerin çoğuna hana yapmışlar, halı, kilim, gabas ve jecim dokumuşlar. Şimdi bile bu güzel sanatı devam ettiren çok kişi var.

Koyunları kırkıyorlar, yünü yıkadılar, taradılar, yüze büktüler, iplik demetleri yaptılar ve boyadıktan sonra kilim, kilim, kilim ve halı demetlerini ayırdılar.

Daha sonra ipleri boyamak için sadece farklı cevherler kullanıldı, ayrıca boya kapları da var. İplikler tencerede boyandıktan sonra güneşin önüne serilir.

Bütün bunlar, gelenek ve pratiğin özel rolü hakkında konuşmanın gerekli olduğu halı teknolojisinde çok önemli aşamalardır.

Unutulmamalıdır ki, halı dokumacılarımız dokuma sırasında el sanatlarının üzerine güzel bir fon oluşturur ve fon üzerine ilmeklerle kelimeler yazarlar. Halıyı dokuyan kişinin adını ya da adını, halının dokuma tarihini, yaşadıkları bölgenin adını anmalarının farklı amaçları vardır. Bunun bir önemi de halı dokumacılarımızın isimlerinin farklı yerlerde bilinmemesi, onların oluşturdukları gelenek ve özelliklerin hızlı bir şekilde tespit edilmesidir.

Bu el sanatları Nahçıvan'da bir sanat abidesi olarak kabul edilir. Dokumalarının yeri ve tarihi de bu açıdan ilgi çekicidir.

Nahçıvan'da meşe ağacından hanas dokuma halılar yapılır.İki ana ağaç kullanılır. Ana ağaçlardan biri üstte, diğeri altta bulunur.

İpleri birbirine bağlayan kuçu ağacı, halı dokumacılığında da önemli rol oynar.

Halatları kaldırmak ve indirmek için kullanılan ağaca dal denir.

Halı dokumacıları bıçak ve makas kullanır.

Dokuma sırasında farklı gelenekler takip edilir, bu bizim inancımızdan kaynaklanmaktadır.

Örneğin, örmeye başladığınızda başarılı bir kişinin size gelmesi önemlidir. Eve halı dokuyan komşular sabahlık ya da şeker getirirler.

Görüldüğü gibi Azerbaycan'da halı dokuma sanatına her zaman çok değer verilmiş ve burada dokunan halılar gerçek sanatın çekirdeği haline gelmiştir. Azerbaycan halılarının korunduğu ve dünyanın birçok müzesinde sergilendiği yadsınamaz bir gerçektir. Bütün bunlar, kadim geleneklere sahip halı dokuma sanatının bugün Nahçıvan'da yeni bir gelişme aşamasına girdiğini bir kez daha teyit etmektedir. Anneannelerimizin emeğinin, sanat zevkinin ve hayal gücünün ürünü olan bu kadim sanatı korumak ve geliştirmek için devletimizin attığı adımlar, tarihi geçmişe, milli ve manevi değerlere verilen büyük önemin ifadesidir. bizim insanlarımızdan.

Araştırma, Tebriz-Nahçıvan ekolüne ait sanat örneklerinin halı dokumacılığında oldukça değerli olduğunu göstermiştir.

## **KAYNAKLAR**

Azerbaycan folkloru antolojisi. Nahçıvan folkloru.I c. Nahçıvan, Acemi, 2010, 512 s.

Valiyev K. Halkın hafızası, dilin hafızası. Bakü, Gençlik, 1987, 280 s.

Zeynalova L. Azerbaycan halıcılığının tarihi, halkımızın tarihi kadar eskidir. "Doğu Kapısı" gazetesi, 16 Aralık 2009

Bunyadov T. Cesur kaleler, sert kayalar. Bakü, Azerbaycan Devlet Yayınevi, 1986, 139 s.



**AZƏRBAYCAN MUSIQİ MƏDƏNİYYƏTİNİN İNKİŞAFINDA NAXÇIVAN  
BƏSTƏKARLARININ ROLU**

THE ROLE OF NAKHCHIVAN COMPOSERS IN THE DEVELOPMENT OF  
AZERBAIJANI MUSIC CULTU

**РОЛЬ КОМПОЗИТОРОВ**

**НАХЧЫВАНА В РАЗВИТИИ АЗЕРБАЙДЖАНСКОЙ МУЗЫКАЛЬНОЙ  
КУЛЬТУРЫ**

**Prof. Dr. Zəminə NƏCƏFOVA**

Naxçıvan Dövlət Universitet

Sənətşünaslıq üzrə fəlsəfə doktoru, dosent

**XÜLASƏ**

“Azərbaycan musiqi mədəniyyətinin inkişafında Naxçıvan bəstəkarlarının rolu” adlı məqalədə Naxçıvanda bəstəkarlıq və musiqi ifaçılıq sənətinin yanaşı inkişafı haqqında danışılır. Məqalədə Naxçıvanda doğulub boya başa çatmış bəstəkarların yaradıcılıqları izlənərək onların musiqinin müxtəlif janrlarında yazılmış əsərləri sadalanır. Bəstəkarların yaradıcılığında bir sıra musiqi janrlarının inkişafından və Azərbaycan musiqi irsində tutduğu layiqli yer qeyd olunur. Bəstəkarlardan Nəriman Məmmədovun, Ramiz Mirişlinin, Kamal Əhmədovun, Yaşar Xəlilovun, Nazim Quliyevin, Ceyhun Allahverdiyevin, Şəmsəddin Qasimovun və b. yaradıcılığının Azərbaycan musiqi mədəniyyətinin, onun bir qolu olan Naxçıvan musiqi mədəniyyətinin inkişafındakı rolu vurğulanır.

**Açar Sözlər:** Azərbaycan, Naxçıvan, bəstəkar, musiqi, janr, mədəniyyət, əsər, incəsənət

**SUMMARY**

The article entitled "The role of Nakhchivan composers in the development of Azerbaijani musical culture" deals with the parallel development of the art of composing and musical performance in Nakhchivan. The author studies the works of composers born in Nakhchivan, and enumerates their works written in different musical genres. The development of a number of musical genres in the works of composers and their worthy place in the musical heritage of Azerbaijan are noted in the article. The role of composers Nariman Mammadov, Ramiz Mirishli, Kamal Akhmadov, Yashar Khalilov, Nazim Guliyev, Jeyhun Allahverdiyev, Shamsaddin Gasimov and others in the development of Azerbaijani musical culture as well as in Nakhchivan musical culture is emphasized.

**Key words:** Azerbaijan, Nakhchivan, composer, music, genre, culture, work, art

## РЕЗЮМЕ

В статье «Роль композиторов Нахчывана в развитии музыкальной культуры Азербайджана» говорится о развитии композиторского и музыкального исполнительского искусства в Нахчыване. В статье прослеживается творчество композиторов, родившихся в Нахчыване, и перечисляются их произведения, написанные в различных музыкальных жанрах. В творчестве композиторов отмечается развитие ряда музыкальных жанров и достойное место, которое они занимают в музыкальном наследии Азербайджана. Среди композиторов-Нариман Мамедов, Рамиз Миришли, Кямал Ахмедов, Яшар Халилов, Назим Гулиев, Джейхун Аллахвердиев, Шамсаддин Гасымов и др. Подчеркивается роль их творчества в развитии музыкальной культуры Нахчывана, как одной из ветвей музыкальной культуры Азербайджана.

**Ключевые слова:** *Азербайджан, Нахчыван, композитор, музыка, жанр, культура, произведение, искусство*

**GİRİŞ:** Naхçıvan mədəniyyəti və incəsənəti Azərbaycan tarixinin və mədəniyyətinin ayrılmaz tərkib hissəsidir. Naхçıvan musiqisi qədim dövrlərdən bu günə kimi müxtəlif sahələr üzrə inkişaf edərək, tədricən Azərbaycan məd

əniyyətinin özünəməxsus, zəngin irsə malik olan böyük bir qoluna çevrilmişdir.

Azərbaycan musiqi mədəniyyətinin bir qolu olan Naхçıvan musiqi mədəniyyəti XX əsrdə yeni bir mərhələyə qədəm qoymuşdu. Bu dövrdə Naхçıvanda bir çox musiqi təhsil ocaqları, musiqi kollektivləri, mədəniyyət müəssisələri yaranmış və uğurla fəaliyyətlərini davam etdirmişlər. Zəngin ənənələrə malik ifaçılıq sənəti də bu dövrdə uğurla inkişaf edirdi. XX əsrdə musiqi ifaçılıq sənəti ilə yanaşı bəstəkarlıq sənəti də inkişaf edərək çox sayda bəstəkarların yetişməsinə səbəb olmuşdur. Araşdırmada Naхçıvan bəstəkarlarının yaradıcılıqlarını izləyib, onların müxtəlif musiqi janrlarına müraciətləri tədqiq olunacaqdır.

**ARAŞDIRMA:** Azərbaycan musiqi incəsənətinin bir çox sahələrində ilklərə imza atan Ü. Hacıbəyli Naхçıvandada peşəkar musiqi ifaçılığı sənətinin təməlini qoymuş və onun inkişaf istiqamətlərini müəyyənləşdirmişdir.

Naхçıvanda ilk musiqi məktəbi 1937-ci ildə dahi bəstəkar Ü. Hacıbəylinin təşəbbüsü ilə yaradılmışdır. Bu məktəb Naхçıvanda uşaq və yeniyetmələrin musiqi təhsili almasında böyük rol oynamışdır. Burada təhsil alan istedadlı tələbələr paytaxt Bakıya gedərək musiqi texnikumunda, konservatoriyada təhsillərini davam etdirirlər. Daha sonra onlar doğma yurda qayıdaraq uşaq və yeniyetmələrin musiqi təhsilində öz töhvələrini verirlər.

Əsası dahi bəstəkarımız Ü.Hacıbəyli tərəfindən qoyulmuş Azərbaycan professional bəstəkarlıq məktəbinin nümayəndələri olan Azərbaycan bəstəkarları Ü.Hacıbəyli ənənələrinə daim sadıq qalmış, onun qoyduğu irsi layiqincə davam etdirərək musiqi janrlarının müxtəlif sahələrində böyük nəaliyyətlər qazanmışlar.

Ü.Hacıbəyli Naxçıvanlı bəstəkarların yetişməsində mühüm rol oynamışdır. Dahi bəstəkarın tələbələri olmuş Ərtoğrul Cavid və Məmməd Nəsirbəyovun adları Azərbaycan musiqi tarixinə həkk olunmuşdur.

Ərtoğrul Cavidin Naxçıvan musiqi mədəniyyətindəki yeri haqqında, “Naxçıvan Muxtar Respublikası Bəstəkarlar Təşkilatının 30 ildə keçdiyi yaradıcılıq yolu” adlı monoqrafiyada müəllif J.Qulamova belə yazır. “Bu diyar Azərbaycan musiqi mədəniyyətinə Ərtoğrul Cavid kimi gənc bəstəkar bəxş edib. Dahi Azərbaycan bəstəkarı Üzeyir Hacıbəylinin sevimli və istedadlı tələbələrindən biri olan və vaxtilə bu qədim diyarda yaşayan gənc sənətkar Ərtoğrul dövrünün amansız rejimindən xilas ola bilsəydi, şübhəsiz ki, Naxçıvan bəstəkarlıq məktəbi daha da zənginləşərdi” ( 1.10).

Naxçıvanda anadan olan professional bəstəkarlardan biri də Məmməd Nəsirbəyovdur. O, hələ uşaq vaxtlarından musiqi qabiliyyətinə görə diqqəti cəlb etmiş, məktəb xorunda və konsertlərdə solist kimi çıxış etmişdir. Məmməd Nəsirbəyov həm musiqi məktəbində, həm də konservatoriyada Ü.Hacıbəyлідən Azərbaycan xalq musiqisinin əsaslarını öyrənmişdir.

1930-cu illərdən başlayaraq Naxçıvanda professional bəstəkarlıq sənəti sürətlə inkişaf etməyə başlamışdır. Tanınmış incəsənət xadimlərinin qədim şəhərlə sıx yaradıcılıq əlaqələri burada ifaçılıq sənəti ilə yanaşı, bəstəkarlıq sənətinin də inkişafına müsbət təsir göstərmişdir.

1940-1950-ci illərdə musiqiçilər- Nəriman Məmmədov, Ramiz Mirişli, Məmməd Məmmədov, Məmməd Ələkbərov, Rəşid Məmmədov, Səfər Rəcəbov, Vahid Axundov, Məmməd Cavadov, Bəxtiyar Kərimov və başqaları ilk əsərlərini yaradırlar. Gənc, istedadlı musiqi ifaçıları, bəstəkarlıq sənətinə hədsiz dərəcədə həvəsləri və qabiliyyətləri olan Nəriman Məmmədov 1951-ci ildə, Ramiz Mirişli isə 1959- cu ildə Ü.Hacıbəyli adına Azərbaycan Dövlət Konservatoriyasının bəstəkarlıq şöbəsinə daxil olurlar. Beləliklə bu cəhəti Naxçıvanda professional bəstəkarlıq sənətinin ilk mərhələsi hesab etmək olar. ( 1.səh.13)

Naxçıvanda bəstəkarlıq sənətinin yaranması musiqi təhsilinin və musiqi ifaçılığının yüksəlişi ilə yanaşı olmuş və bir biri ilə əlaqəli surətdə inkişaf etmişdir.

Naxçıvan musiqi mədəniyyətinin inkişafında peşəkar bəstəkarların və ifaçıların fəaliyyəti böyük əhəmiyyətə malikdir. Naxçıvanlı musiqiçilər həm paytaxtda, həm də

Naxçıvanda yaşayıb yaradaraq Azərbaycan musiqi mədəniyyətinin inkişafına öz töhvələrini verirlər.

Nəriman Məmmədov, Ramiz Mirişli, Kamal Əhmədov, Yaşar Xəlilov, Mehriban Əhmədova, Ceyhun Allahverdiyev, Nazim Quliyev və başqalarının yaradıcılığı Azərbaycan musiqi mədəniyyətinin, eləcə də onun bir qolu olan Naxçıvan musiqi mədəniyyətinin inkişafında əhəmiyyətli rol oynayır.

XX əsrdə və XXI əsrin əvvəllərində Azərbaycan bəstəkarlarının yaradıcılığı professional cəhətdən çoxşaxəli və əhəmiyyətli olmuşdur. Bu baxımdan onu qeyd etmək lazımdır ki, bəstəkarlar həmin dövrdə professional musiqinin bir çox sahələrində öz yaradıcılıqlarını sınağa başlamış və böyük uğurlar əldə etmişlər. Bu nəaliyyətlər opera, musiqili komediya, simfoniya, kantata və s. janrlarda özünü büruzə vermişdir. Belə ki, dahi bəstəkar Ü.Hacıbəyli artıq 1908-ci ildən başlayaraq opera janrının təməlini qoymuş, bundan sonra isə musiqinin sadələşdirmə janrlarının bir çox növlərində ölməz əsərlər yaratmışdır. Naxçıvanlı bəstəkarlar da Ü.Hacıbəyli irsini davam etdirərək, daima yaradıcılıq axtarışlarında olmuşlar. Bu cəhət musiqi incəsənətimizin tarixində dərin və silinməz izlər qoymuşdur.

Naxçıvan bəstəkarları öz yaradıcılıqlarında musiqinin müxtəlif janrlarında maraqlı nümunələr yaradaraq Azərbaycan musiqi irsinin zənginləşməsinə xidmət etmişlər. Belə ki, bu cəhət musiqili səhnə əsərləri, simfonik musiqi nümunələri, orkestr musiqisi janrları, vokal-instrumental, kamera instrumental, vokal janrlarında özünü büruzə verir.

Bəstəkar Nəriman Məmmədov sintetik incəsənət növü olan balet janrına iki dəfə müraciət etmişdir. Belə ki, o, 1981-ci ildə “Humay” baletini, 1995-ci ildə isə “Şeyx Sənan” baletini yazmışdır. “Humay” baleti Azərbaycan Opera və Balet Teatrında tamaşaya qoyulmuş və ölkənin mədəni həyatında mühüm hadisəyə çevrilmişdir. Hüseyn Cavidin əsəri əsasında yazılan “Şeyx Sənan” baleti isə bu günə kimi tamaşaya qoyulmamışdır.

Naxçıvan bəstəkarlıq məktəbinin nümayəndəsi olan Yaşar Xəlilovun yaradıcılığında balet janrına müraciət olunmuşdur. Onun “Əshabi-kəhf” adlanan baleti 2009-cu ildə yazılmış, lakin bu günə qədər səhnələşdirilməmişdir. Baletin bir neçə epizodu 2012-ci ildə Naxçıvan Dövlət Filarmoniyasında ifa olunmuşdur. Bəstəkar “Əshabi-kəhf” baletinin librettosunu Qurani-Kərimin “Kəhf” surəsi əsasında yazmışdır.

Digər sintetik incəsənət növü olan opera janrına Naxçıvan bəstəkarlıq məktəbinin nümayəndəsi olan Nazim Quliyevin yaradıcılığında rast gəlinir. Bunlar, 1990-cı il 20 yanvar hadisələrinin mövzusu əsasında yazılmış “Şəhidlər” operası və 1992-ci ildə Xocalıda baş verən soyqırımı həsr olunmuş 3 pərdəli “Xocalı” operasıdır.

Naxçıvan bəstəkarlıq məktəbinin nümayəndələri musiqili komediya janrında da böyük əmək sərf ediblər. Beləki, bəstəkar Nəriman Məmmədov altı, Ramiz Mirişli isə iki musiqili komediya müəllifidir.

Musiqili səhnə əsərləri sırasında teatr və dram tamaşalarına yazılmış musiqilər də xüsusilə qeyd etmək lazımdır. Bir çox bəstəkarların yaradıcılığında teatr və dram tamaşalarına yazılmış musiqilər də önəmli yer tutur. Bəstəkar N.Məmmədov və R.Mirişli respublikanın bir çox bölgələrində teatr səhnələrində tamaşaya qoyulmuş dram tamaşalarına musiqilər bəstələmişlər. Ramiz Mirişli yaradıcılığında kinofilmlərə və cizgi filmlərinə yazılmış musiqi də xüsusi əhəmiyyət kəsb edir.

Naxçıvanda yaşayıb yaradan bəstəkarların yaradıcılığına nəzər yetirərkən, yerli teatr səhnəsində tamaşaya qoyulan əsərlər üçün yazılmış musiqilər də qeyd olunmalıdır. Şəmsəddin Qasimovun, Rəşid Məmmədovun, Yaşar Xəlilovun, Kamal Əhmədovun bu sahədəki fəaliyyəti təqdirəlayiqdir.

Simfoniya və simfonik musiqi sahəsində də Naxçıvan bəstəkarlarının bir çox əsərləri mövcuddur. N.Məmmədovun, R.Mirişlinin, Y.Xəlilovun, K.Əhmədovun, C.Allahverdiyevin, V. Allahverdiyevin yaradıcılığında simfonik musiqi janrlarına müraciət olunmuşdur.

Bəstəkar N.Məmmədov yeddi simfoniyanın müəllifidir. Bu əsərlər mövzu və obrazlar dairəsinə görə fərqlidir. Vətən mövzusu bu əsərlərdə ön planda durur. Bu mövzu hər bir simfoniya müxtəlif cəhətlərdən açıqlanır.

Bəstəkarın simfoniya klassik forma çərçivəsində bəstəkarın musiqi dilinin rəngarəngliyini nümayiş etdirir.

N.Məmmədov yaradıcılığında simfonik musiqinin digər janrlarına da müraciət olunmuşdur. "Komsomol" və "Dramatik" simfonik poemaları, simli orkestr, zərb alətləri və orqan üçün "Poema"lar, kamera orkestri üçün "Pyes" və s. əsərləri qeyd edə bilərik.

Bəstəkar R.Mirişlinin simfoniya və simfonik musiqi janrına aid əsərləri sırasında simli alətlər orkestri üçün "Simfoniya"nı, "Şəhidlər" simfoniyasını, "Vətən düşüncələri", "Gənclik" simfonik poemalarını, tar və simfonik orkestr üçün "Konsert"i, üç "Üvertura"nı və s. qeyd edə bilərik. Bəstəkarın bu əsərləri Azərbaycan musiqi irsində öz layiqli yerini tutmuşdur.

Bəstəkar Yaşar Xəlilovun simfonik yaradıcılığı özünəməxsusluğu ilə fərqlənir. Bu cəhət "Simfoniya", "Simfoniyyə", "Simfoniya- Kərbəla", "4 fraqment" ("Əshabi-Kəhv" baletindən), və instrumental konsertlərlə əks olunur.

"Simfoniya- Kərbəla" bəstəkarın yaradıcılığında əhəmiyyətli əsərlərdəndir. Dini mövzuda olan bu əsər daha sonra bu istiqamətdə bir neçə əsərin yaranmasına təkan



vermişdir. “Əshabi - kəfv” baleti və bu baletin mövzuları əsasında yaranmış “ 4 fraqment” simfonik silsiləsi bu qəbildəndir.

Naxçıvan bəstəkarlıq məktəbinin layiqli nümayəndəsi K.Əhmədovun yaradıcılığında da simfonik musiqi nümunələri xüsusi yer tutur. Bunlardan “Cavid” simfonik poemasını, “Xocalı” simfoniyasını, “Cəngi”, “Səyahət” simfonik lövhələrini, tar ilə simfonik orkestr üçün, fortepiano və orkestr üçün konsertlərini, kamera orkestri üçün “Gəmiqaya” simfoniyasını, “Simfoniyyə”, “İthaf”, “Noktürn”, “Aşıqsayağı”, “Naxçıvan lövhələri” və s. əsərləri qeyd etmək olar.

Ceyhun Allahverdiyevin yaradıcılığında simfoniya və simfonik musiqi janrı bir sıra əsərlərlə təmsil olunmuşdur. Bəstəkar böyük simfonik orkestr üçün 3 simfoniyanın, o cümlədən, “Azərbaycan” simfoniyasının, kamera orkestri üçün “Misri”, “Səhifələr” simfonik poemasının, F.Əmirovun mövzuları əsasında “Fantaziya”nın, “Mənzərə” simfonik lövhəsinin, piano və kamera orkestri üçün “Dəniz və Səma” və “Sevəcəm” lövhələrinin, tar, kamança, balaban, nağara və kamera orkestri üçün rəqslərin, fortepiano və simfonik orkestr üçün “Konsert”in və digər simfonik əsərlərin müəllifidir.

Naxçıvanlı bəstəkarların yaradıcılığında instrumental konsert janrına aid nümunələri də qeyd etməliyik. Bu konsertlər avropa və xalq çalğı alətləri ilə simfonik orkestr üçün yazılaraq ifaçıların repertuarının zənginləşməsinə səbəb olmuşdur. Bu sırada tar konsertlərini, fortepiano konsertlərini və s. göstərə bilərik.

İlk dəfə 1952 –ci ildə bəstəkar Hacı Xanməmmədov tərəfindən yazılan tar və simfonik orkestr üçün konsert Azərbaycan bəstəkarlarının yaradıcılığında bu janra böyük maraq yaratmışdır. Bunun nəticəsidir ki, bəstəkarlarımız iyirmidən çox tar konserti yazmışlar. Bəstəkarlar konsert janrında yazılan bu əsərlərdə milli musiqi alətimiz olan tar ilə Avropa klassik musiqisinin sintezini müxtəlif şəkildə verərək rəngarəng nümunələr yaratmışlar.

N.Məmmədovun yaradıcılığında konsert janrı xüsusi əhəmiyyət kəsb edir. Bəstəkar fortepiano və simfonik orkestr üçün dörd konsertin, violonçel ilə simfonik orkestr üçün konsertin, fleyta konsertinin və tar konsertinin müəllifidir. N.Məmmədov tar və simfonik orkestr üçün konserti 1983- cü ildə yazmışdır. Əsər görkəmli tarzən Ramiz Quliyevə həsr olunmuşdur. Əsərin ilk ifaçısı xalq artisti Ramiz Quliyev olmuşdur.

R.Mirişlinin yaradıcılığında həm tar və simfonik orkestr üçün, həm də tar və xalq çalğı alətləri orkestri üçün Konsert janrı yer almışdır. Bəstəkar tar və simfonik orkestr üçün konsertini 1984-cü ildə yazmış və bu əsəri öz anasına ithaf etmişdir. Əsər 1985-ci ildə Azərbaycan bəstəkarlarının VI qurultayında ifa olunmuşdur. Konsert Azərbaycan Televiziyası və Radiosunun simfonik orkestri və tarzən Ramiz Quliyevin ifasında lentə yazılaraq radionun qızıl fonduna daxil edilmişdir (dirijor Ramiz Məlikaslanov).

Naxçıvanda yaşayıb yaradan bəstəkar Yaşar Xəlilov tar konsertinin və fortepiano konsertinin müəllifidir. Bəstəkarın tar və simfonik orkestr üçün Konserti 2002-ci ildə yazılmışdır. Əsər ilk dəfə 2009 –cu ildə M.Maqomayev adına Azərbaycan Dövlət Filarmoniyasında Sahib Paşayevin ifasında səslənib. Forteplano və orkestr üçün Konsert 2006-cı ildə bəstələnib. Bu əsər isə ilk dəfə Kamera-orqan musiqisi zalında ifa olunub.

Xalq çalğı alətləri orkestri üçün yazılmış əsərlər Naxçıvanlı bəstəkarların yaradıcılığında xüsusi yer tutur.

Nəriman Məmmədovun xalq çalğı alətləri orkestri üçün yazdığı əsərləri öz rəngarəngliyi ilə diqqəti cəlb edir. Bəstəkar xalq çalğı alətləri orkestri üçün üç süitanın, “Simfoniyyəta”, “Zərbi muğam” – süitasının, xor və xalq çalğı alətləri orkestri üçün “Naxçıvan” süitasının (1964) və s. əsərlərin müəllifidir. Bu əsərlər Azərbaycan Televiziyası və Radiosunun xalq çalğı alətləri orkestrinin ifasında səslənmiş və lentə alınmışdır.

Ramiz Mirişlinin yaradıcılığında xalq çalğı alətləri orkestri üçün yazılmış əsərlər də xüsusi əhəmiyyətə malikdir. Bəstəkar bu orkestr üçün 12 süita, 3 konsert və s. əsərlərin müəllifidir. Bəstəkarın bu əsərləri orijinallığı və özünəməxsusluğu ilə diqqəti cəlb edir.

Naxçıvanda yaşayıb yaradan bəstəkarlardan Rəşid Məmmədovun, Məmməd Ələkbərovun, Şəmsəddin Qasımovun, Kamal Əhmədovun, Yaşar Xəlilovun yaradıcılığında xalq çalğı alətləri orkestri üçün əsərlər xüsusi yer tutur. Bu əsərlərdə milli musiqi ənənələri ilə bağlılıq parlaq şəkildə əks olunur. Bütün bu əsərlər özünəməxsus keyfiyyətləri, janr və musiqi dilinin xüsusiyyətləri ilə fərqlənirlər.

Naxçıvanlı bəstəkarların yaradıcılığını izləyərkən xüsusi olaraq, kantata, oratoriya və digər vokal-instrumental janrda yazılmış əsərlər də qeyd olunmalıdır. Bunlar əsasən iri həcmli olub, solist, xor, simfonik və ya xalq çalğı alətləri üçün yazılmış çoxhissəli, süitaşəkilli və ya birhissəli iri həcmli əsərlərdir. Bu əsərlərin mövzu dairəsi geniş olmaqla yanaşı, əsasən vətən mövzusu üstünlük təşkil edir. Bu cəhət əsərlərin adından və mövzusunda aydın hiss edilir. Xüsusilə bir çox əsərlər “Azərbaycan” və “Naxçıvan” adlandırılır.

Bəstəkar N.Məmmədovun, R.Mirişlinin, Y.Xəlilovun, K. Əhmədovun, C.Allahverdiyevin yaradıcılığında vokal- instrumental janrlara müraciət xüsusilə diqqətəlayiqdir.

N.Məmmədovun “Füzuli” oratoriyası (1998), “Azərbaycan” oratoriyası, “Naxçıvan” süitası, “Araz üstə Çənlibel qalası”, “Çiçəklənən Naxçıvanım” vokal - instrumental

süitaları , “Qızlar bulağı” , “Dəstgah” vokal – instrumental kompozisiyası vokal-instrumental janrda yazılmış əsərlərdəndir.

Ramiz Mirişlinin vokal –instrumental janrda yazılmış əsərlərindən “Azərbaycanım”, “Sən ucadan uca diyar”, “Doğma diyar”, “Odlar diyarı” kantatalarını, “Məşəl kimi yanan ürək” odasını, xor və simfonik orkestr üçün dörd süitanı göstərə bilərək.

Yaşar Xəlilovun “Rekviyem”, “Heydər himni”, “Qurtuluş çələngi”, “Doğma yurdum Naxçıvanım”, “Azərbaycanım” və s. vokal instrumental əsərləri maraqlı xüsusiyyətləri ilə seçilən əsərlərdəndir.

Kamal Əhmədovun vokal –instrumental əsərlərinin bir çoxu xalq çalğı alətləri orkestri üçün nəzərdə tutulmuşdur. Bunlardan “Ömrün Heydər zirvəsi”, “Vətəndir”, “Zəfər türküsü” bu qəbildəndir. Vətənin tərənnümünə həsr olunan bu əsərlərdə bəstəkarın vətən sevgisi öz parlaq təzahürünü tapmışdır.

C.Allahverdiyevin yaradıcılığında da vokal- instrumental əsərlər xüsusi əhəmiyyət kəsb edir. Bunlardan xor və simfonik orkestr üçün “Əbədi sevgimsən” kontatasını, xor və simfonik orkestr üçün “Milli marş” əsərini qeyd etmək lazımdır.

C. Allahverdiyevin yaradıcılığında muğamların vokal- instrumental işlənməsi diqqətəlayiqdir. Bunlardan xanəndə, xalq çalğı alətləri və kamera orkestri üçün “Şur dəstgahı”, “Qarabağ şikəstəsi”, “Zəminxarə”ni göstərmək olar.

Naxçıvanlı bəstəkarların yaradıcılığında kamera instrumental əsərlər və vokal musiqi janrları –mahnı, romans və xorlar da xüsusi əhəmiyyət kəsb edir.

Naxçıvanlı bəstəkarların demək olar ki, hər biri kamera instrumental musiqinin bir çox janrlarında əsərlər yaratmış və bu əsərlərin bir çoxu musiqi mədəniyyətimizin inciləri sırasına daxil edilmişdir. Həmçinin bu əsərlərin bəziləri incəsənət musiqi məktəblərində, ali musiqi təhsili ocaqlarında, musiqi kolleclərində tədris proqramlarına salınıb.

Vokal musiqi nümunəsi olan romans janrı bəstəkar Nəriman Məmmədovun, Yaşar Xəlilovun, Ceyhun Allahverdiyevin yaradıcılığında maraqlı nümunələr ilə təzahür etmişdir. Bəstəkar Ceyhun Allahverdiyev Nizami Gəncəvinin, Almaz Yıldırımın, Hüseyn Cavidin və b.sözlərinə romansların müəllifidir. Sevindirici haldır ki, C.Allahverdiyevin romans silsiləsi 2016-cı ildə VIII Qəbələ Beynəlxalq Musiqi Festivalının açılış konsertində ifa olunmuşdur.

Vokal musiqi janrları sırasında mahnı janrı Naxçıvanlı bəstəkarların daha çox müraciət etdiyi bir janrdır. Müxtəlif məzmunlu mahnılar maraqlı musiqi dili, zəngin melodikası, rəngarəng ritmikası ilə bir birindən fərqlənir. Vətən, Azərbaycanın təbiəti və

onun əsrarəngiz gözəllikləri, məhəbbət lirikası, əmək qəhrəmanları, bayram əhval ruhiyyəsi və uşaq mövzuları bu mahnıların sujet xəttini təşkil edir.

**NƏTİCƏ:** Sonda bu nəticəyə gəlmək olar ki, Naxçıvan musiqi mədəniyyəti Azərbaycan musiqi mədəniyyətinin tərkib hissəsi olaraq bütün dövrlərdə özünəməxsusluğu ilə diqqəti cəlb etmiş və Naxçıvanlı bəstəkarların yaratdıqları musiqi nümunələri Azərbaycan musiqi mədəniyyətinin inkişafında önəmli yer tutmuşdur. Beləki, bu bəstəkarların əsərləri müxtəlif dövlət konsertlərinin, musiqi festivallarının proqramlarına salınmış, Bəstəkarlar İttifaqının plenum və qurultaylarında səsələnmiş, ibtidai, orta və ali təhsil tədris müəssisələrinin tədris proqramlarında yer almışdır. Bəzi əsərlər isə səsyazma studiyalarında lentə alınaraq Azərbaycan Televiziyası və radiosunun fonduna daxil olunmuşdur.

#### **ƏDƏBİYYAT:**

1. Qulamova J. Naxçıvan Muxtar Respublikası Bəstəkarlar Təşkilatının 30 ildə keçdiyi yaradıcılıq yolu. Bakı: 2010. 135 s.
2. Quliyev N. Naxçıvan musiqi mədəniyyəti tarixindən. Bakı: Elm, 1999, 140 s.
3. İsmayılova G. Bəstəkar Ramiz Mirişli. Bakı, 2000. 72 s.
4. Farxadova R. Nariman Mamedov. Bakı, İşıq, 1982. 47s.

**ANLATIM YÖNTEMİ: BİR LİTERATÜR TARAMA ÇALIŞMASI**  
**LECTURE METHOD: A LITERATURE REVIEW STUDY**

**Doç. Dr. Etem YEŞİLYURT**  
Akdeniz Üniversitesi, Eğitim Fakültesi  
ORCID NO: 0000-0002-7340-7536

**ÖZET**

Anlatım yöntemi, tarihsel süreç içerisinde öğretmenlerin en fazla kullandığı öğretim yöntemlerinin başında gelmektedir. Bu nedenle geleneksel öğretim yöntemi olarak da adlandırılmaktadır. Esasılık ve daimicilik eğitim felsefeleri, konu merkezli program tasarım yaklaşımları, öğretmen merkezli eğitim, bilişsel alanın bilgi ve kavrama basamakları gibi farklı değişkenler anlatım yöntemini en fazla kullanılan yöntemlerden biri haline getirmiştir. Bir öğretmenin öğretim yöntem ve teknikleri seçimini etkileyen birçok faktör bulunmaktadır. Bu faktörler arasında “malîyet, zaman, öğretmenin yöntem yatkınlığı” önemli faktörler olarak karşımıza çıkmakta ve bu durum anlatım yönteminin her dönem kullanılmasının önünü açmaktadır. Sınırlıklarına rağmen sahip olduğu üstün yönleri ve kullanımını gerekli kılan faktörler her zaman var olduğu/olacağı için anlatım yöntemi önemini ve kullanımını devam ettirecektir. Çünkü öğretmenlerin dersin çeşitli bölümlerinde bu yöntemi kullanmaları, bir başka deyişle konuşarak bilgi aktarma ihtiyacı her zaman var olacaktır. Yöntemin önemine rağmen konuyla ilgili literatür incelendiğinde anlatım yönteminin tüm yönleriyle bir bütünlük içerisinde ele alınmadığı söylenebilir. Bu çalışma literatür taramasına dayalı olarak anlatım yöntemini tüm yönleriyle açıklamak amacıyla yapılmıştır. Çalışma kapsamında anlatım yönteminin özellikleri açıklandıktan sonra ilgili yöntemin üstün ve sınırlı yönleri ele alınmıştır. Öğretmenlik mesleğiyle özdeşleşen bu yöntemin etkili kullanılması için dikkat edilmesi gereken noktalara vurgu yapılmıştır. Öte yandan anlatım yöntemi içerisinde yer alan öğretim teknikleri ve bu tekniklerin özelliklerine de çalışma kapsamında yer verilmiştir.

**Anahtar Kelimeler:** Anlatım Yöntemi, Öğretim Yöntemleri, Öğretim Teknikleri.



## **ABSTRACT**

During the historical process, lecture method has been one of the teaching methods most used by teachers. Therefore, it is also called the traditional teaching method. Different variables such as essentialism and perennialism educational philosophies, subject-centered program design approaches, teacher-centered education, knowledge and comprehension levels of the cognitive domain have made this method as one of the most used method. There are many factors that affect a teacher's choice of teaching methods and techniques. Among these factors, "cost, time, and the teacher's inclination to the method" appear as important factors and this situation paves the way for the use of the lecture method in every period. Despite its limitations, the lecture method will continue to be important and to be used thanks to its superior aspects and the factors that necessitate its usage will always exist. Because there will always be a need for the teachers to use this method in various parts of a course, in other words to convey information by speaking. Despite the importance of the method, when the literature review was conducted, it can be said that the lecture method is not considered in all its aspects. This study was carried out in order to explain the lecture method in all its aspects based on the literature review. Within the scope of the study, after the features of the lecture method were explained, the superior and limited aspects of it were discussed. The points to be considered for the effective use of this method, which is identified with the teaching profession, are emphasized. On the other hand, the teaching techniques in the lecture method and the characteristics of this technique were also included in the scope of the study.

**Keywords:** Lecture Method, Teaching Methods, Teaching Techniques.

## ANLATIM YÖNTEMİ

Bir konuşmacıdan çok sayıda dinleyicinin yararlanmasını sağlayan bir öğretim yöntemidir. İki bin yıl kadar uzun bir tarihi geçmişe sahip olan bu yöntem varlığını başarıyla sürdürmektedir. Kullanımına sebep olan faktörler ve üstün yanları dikkate alındığında daha uzun yıllar okul ortamında yaygın ve etkin bir yöntem olarak kullanılacaktır. Anlatım yönteminin, sadece okullarda değil toplumsal etkinliklerin büyük bir bölümünde vazgeçilmez konuşma ve öğretme yolu olarak kabul gördüğü ve önemli bir yere sahip olduğu gözlenmektedir (Lucio, 1963; Akt: Bilen, 2006). Anlatım yöntemi, en genel öğretim yöntemidir ve tüm sınıf düzeylerinde ve derslerde kullanılmaktadır. Öğretmen tarafından uygun öğretim yardımları ya da öğretim materyalleri kullanılarak sistematik bir bilgi sunumunu kapsamaktadır (Olaitan & Agusobo, 1981; Akt: Tok, 2012).

Öğretmenler tarafından iyi uygulandığında “anlatım” bilgi verici hatta heyecan uyandırıcı olabilir. Ancak, aksi durumda kargaşa ve sorunlara da yol açabilir. Bilimsel ilerlemelerin çok hızlı gerçekleştiği bazı bilim dallarında dahi konuyu öğretmenin en pratik yolu anlatımdır. Özellikle öğrencilerin karmaşık konuları anlayıp, yorumlayabilmelerinde anlatım yöntemi etkili kullanılabilir (Erciyeş, 2008). Nitekim konuyla ilgili Kelly (1990) tarafından yapılan bir araştırmada öğretmenlerin %93'ü, Mattice ve Richardson'un yaptıkları araştırmada da %85'i anlatım yöntemini daha çok kullanmaktadır (Keim & Biletzk:y, 1999; Akt: Taşpınar, 2012). Benzer bir şekilde Yeşilyurt (2013) tarafından yapılan bir çalışmanın sonuçlarına göre öğretmenler en fazla anlatım yöntemini kullanmaktadır. Çağdaş öğretim kuramları, anlatıma pek fazla yer vermemekle birlikte, öğretmenler geleneksel olan bu yöntemden belli bir ölçüde yararlanma gereği duymaktadır. Çünkü anlatım yönteminin işlevsel, etkili hatta kullanılmak zorunda olduğu durumlar şöyle sıralanabilir (Sünbül, 2011):

- ✓ İşlenen dersin özetlenmesinde,
- ✓ Konu ve alt konular arasında geçişler yapmada,
- ✓ Bilgi içeriğiyle ilgili yönerge ve ipuçları vermede,
- ✓ Öğrencinin motivasyonunu ve dikkatini etkilemede,
- ✓ Bilgi düzeyindeki hedef-davranışları öğrencilere kazandırmada,
- ✓ Diğer öğretim yöntem ve teknikleri arasında organizasyonu sağlamada,
- ✓ Dersin başlangıcında, konunun ana hatlarını ve temel noktalarını sunmada,
- ✓ Konular arasında ve gerçekleştirilemeyen etkinliklerin boşluklarının giderilmesinde.

## ANLATIM YÖNTEMİNİN YAYGIN KULLANIM GEREKÇELERİ

Yukarıda sayılanların dışında anlatım yönteminin yaygın bir şekilde kullanılmasının, kullanılmaya devam edilmesinin başka gerekçeleri de bulunmaktadır. Bu gerekçeler bir bakıma anlatım yönteminin öğretmenlik mesleğiyle özdeşleşmesinin de sebeplerini oluşturmaktadır. Anlatım yönteminin yaygın kullanılmasının diğer gerekçelerini şöyle sıralamak mümkündür:

**Öğretmen merkezli eğitim:** Tarihsel süreç içerisinde en fazla kullanılan eğitim olarak karşımıza çıkmaktadır. Çağdaş öğrenme ve öğretme kuramları, yaklaşımları öğretmen merkezli eğitim yerine öğrenci ve sorun merkezli eğitim anlayışını koysa da öğretmen önemini korumaktadır. Öğretmen denilince bilginin kaynağı, öğrencilere bilgiyi aktaran veya sunan konumunda görülmüştür. Bu anlayış günümüzde geçmişe göre biraz azalmış olsa da etkisini sürdürmektedir.

**Esasicilik ve daimicilik eğitim felsefeleri:** Bu eğitim felsefesi akımları, başta eğitim programlarının geliştirilmesi olmak üzere öğretmene ve öğrenciye biçilen rol/görevlerde önemli paya sahiptir. Temelde geçmişin kültürel mirasını yeni kuşaklara aktarma amacını önceleyen esasicilik ve daimicilik eğitim felsefeleri öğretmene bilgiyi aktarma, öğrenciye de aktarılan bilgiyi alma/kabul etme rolünü vermektedir. Bu duruma uygun olan öğretim yöntemi ise anlatımdır. Bu iki eğitim felsefesi akımı yerini ve önemini başta ilerlemecilik olmak üzere diğer eğitim felsefeleri akımlarına devretmiş olsa da varlığını ve etkisini sürdürmektedir.

**Konu merkezli program tasarımı ve sunuş yoluyla öğretim stratejisi:** Eğitimde program geliştirilirken konu, öğrenen ve sorun merkezli program tasarımı yaklaşımlarından biri veya birkaçı dikkate alınmaktadır. Bunlar içerisinde konu merkezli program tasarımı en fazla kullanılmış ve kullanılmaya devam eden yaklaşımdır. Eğitim programlarının ve derslerin merkezini, bir bakıma varlık sebebinin veya amacını öğrenilmesi, işlenmesi gereken konular oluşturmaktadır. Bu durum öğretmenleri konu/bilgi aktaran konuma koymakta olup anlatım yönteminin kullanılmasının önünü açmaktadır.

**Okulların maddi ve fiziksel imkânları:** Anlatım yönteminin en fazla kullanımına etki eden faktörlerdedir. Ekonomik açıdan bakıldığında eğitim hem gideri hem geliri olan bir alandır. Yöntem ve teknik seçimine etki eden faktörler dikkate alındığında anlatım yönteminin hem devlete hem de aileye yükü diğer öğretim yöntemlerine göre çok düşüktür. Uygulanmasında herhangi bir araç gerece bağımlı kalınmaması nedeniyle fiziksel yetersizliği ya da materyal eksikliği bulunan eğitim ortamlarında tercih edilen bir yöntem olarak öne çıkmaktadır.

**Hedefler taksonomisinin temel basamakları:** Bilişsel, duyuşsal ve psikomotor olarak sınıflandırılan hedeflerin bilişsel alanın bilgi, duyuşsal alanın alma ve psikomotor alanın algılama basamakları temel basamaklardır. Genel kabul görmesi açısından temel basamaklardaki hedefler/kazanımlar elde edilmeden diğer üst basamaklardaki kazanımların elde edilemeyeceği veya çok zor elde edileceği yönündedir. Bu basamaklarla ilgili konunun veya dersin işlenişine daha çok anlatım yönteminin uygun olduğu söylenebilir.

**Kanun ve teoriler:** Bilimsel olarak kesin ispatlanmış doğrular kanun, bazı noktaları tam açıklığa kavuşmamış olsa dahi genel olarak ispatlanmış ve büyük çoğunluk tarafından kabul edilen doğrular ise teori/kuram olarak karşımıza çıkmaktadır. Bir dersin konusu kanun (örneğin, yer çekimi kanunu) veya kuram ise (örneğin, tam öğrenme kuramı), bu dersin işlenmesinde genellikle anlatım yönteminin kullanılması tercih edilmektedir.

Bunların dışında anlatım yönteminin eğitim ortamlarında kullanım gerekçeleri ise şu şekilde özetlenebilmektedir (Stafford & Kelly, 1993, Charlton, 2006; Akt: Işık, 2014):

**Zamandan tasarruf sağlamak:** Bilgi, öğretene tarafından öğrenenlere planlanmış bir biçimde aktarılmaktadır. Genellikle plan dışına çıkılmamaktadır. Amaç sadece öğrenilmesi gereken bilgilerin aktarılmasının sağlanmasıdır. Önceden bir hazırlık gerektirmemektedir. Soru sormak dışında öğrenenler sürece müdahale edememektedir. Bilgi hazır bir biçimde verildiğinden süreç öğrenenlerin becerilerinden etkilenmemektedir. Bu gibi etkilerden dolayı diğer yöntemlere göre daha hızlı bir öğrenmenin gerçekleştiği ve zamandan tasarruf edildiği düşünülür.

**Sınıfların kalabalık olması:** Anlatım yönteminin seçiminde öğrenci sayısı önemli değildir fakat öğrenci grubu çok kalabalıkta diğer yöntemlerin uygulanamamasından dolayı ilk tercih edilen yöntemler arasında olmaktadır.

**Konuyu ayrıntılı açıklamak ve teorik bilgi vermek:** Öğrenenlerin konu ile ilgili ayrıntılı bilgi sahibi olması isteniyorsa konunun öğrenilmesinde ayrıntılar önem kazanıyorsa birçok öğretmen öğrencilerin kendi kendilerine öğrenmeleri yerine kendileri bu noktaları açıklama ihtiyacı duyduğundan anlatım yöntemini tercih etmektedirler.

**Kolay olması:** Uygulanması sırasında akışı bozabilecek etkenlerin olmaması, başka bir etkene bağımlılığının olmaması nedeniyle uygulayıcıya kolay gelmektedir.

**Sınıf kontrolünü sağlamak:** Öğrencilerle yüz yüze iletişim koparılmadığından sınıf kontrolünü sağlamak açısından öğretmene yardımcı olmaktadır. Fakat uzun süre anlatım yönteminin kullanılması dikkat dağınıklığına ve sıkılmaya neden olacağından öğrencilerin ilgisinin farklı yerlere kaymasına ve sınıf kontrolünün kaybedilmesine neden olabilmektedir.

**Konuları yetiştirmek:** Birçok öğretmen “öğretim programlarında verilmesi gereken çok bilgi olduğunu, öğretim kademeleri arasındaki geçiş sınavları ve bu sınavlarda bilgiyi hatırlama ve seçmeye yönelik soruların varlığından dolayı tüm konuları yetiştirmek için daha hızlı çözümler sunduğunu düşündüğü anlatım yöntemini tercih etmektedir. Aynı zamanda öğretmenlerin yılsonu, öğretim programlarında belirtilen hangi konuları işleyip işlemediğini belirten raporlar hazırlamaları ve işleyemediği konular için hesap vermek zorunda olması, konuları yetiştirmek adına anlatım yöntemini seçmesine neden olmaktadır.

Konuyla ilgili Yeşilyurt (2013) tarafından yapılan “Öğretmenlerin Öğretim Yöntemlerini Kullanma Amaçları ve Karşılaştıkları Sorunlar” başlıklı çalışmasından elde edilen sonuçlara göre öğretmenlerin anlatım yöntemlerini kullanma amaçları aynı zamanda yukarıda verilen teorik bilgileri de doğrulamaktadır.

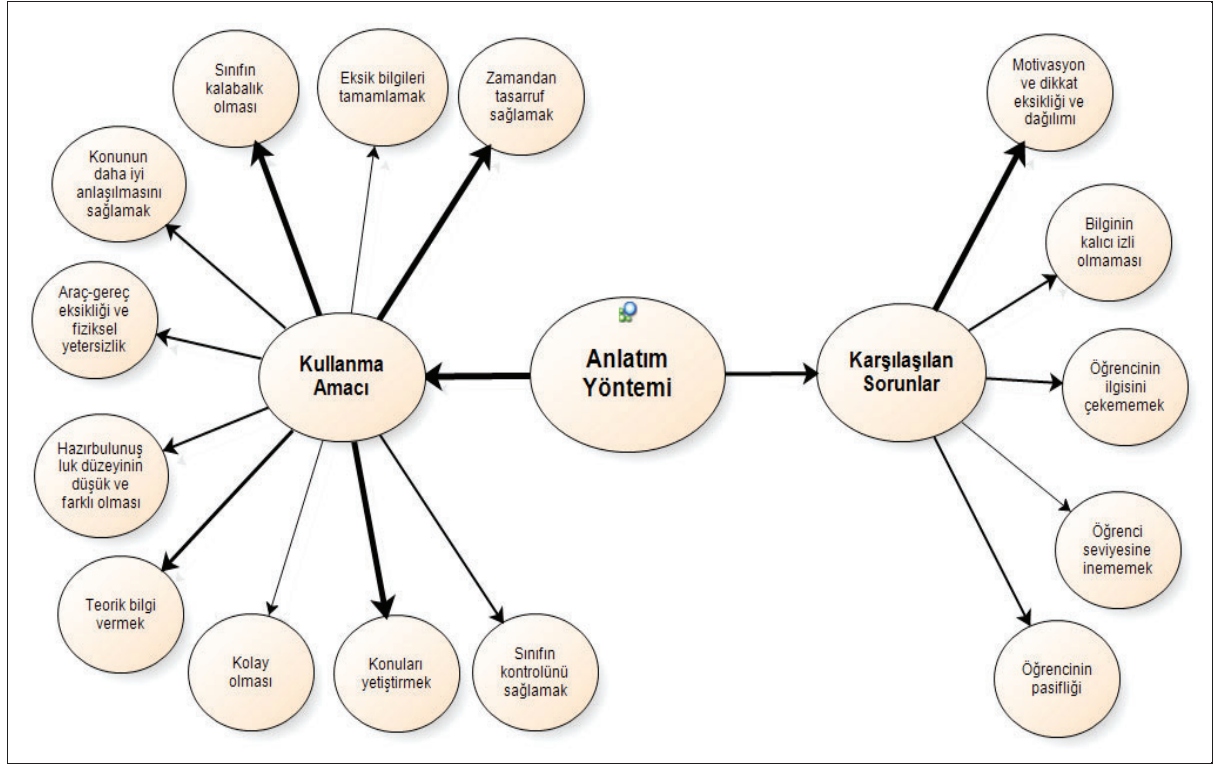

Şekil 1: Öğretmenlerin Anlatım Yöntemini Kullanma Amacı ve Karşılaştıkları Sorunlara İlişkin Şematik Gösterim

## ANLATIM YÖNTEMİNİN UYGULANMASI

Anlatım yönteminin uygulanmasında öğretmenlerin yapması gereken bazı hazırlıklar bulunmakta ve uygun sunum yapımları gerekmektedir. Bu hazırlıklar ve sunum süreci şu şekilde özetlenmektedir (Denman, 2005, Cashin, 2010; Akt: Işık, 2014):

**Hazırlık ve organizasyon:** Dersin hedefleri belirlenmelidir. Her ders için 3-4 ana nokta yeterli olacaktır. Dersin özeti olabilecek notlar hazırlanmalıdır. Derste kullanılacak örnekler, öğrencilere özgü olabilecek şekilde dikkatlice seçilmelidir. Konuşma sırasında ders planında yapılacakları hatırlatacak ilk grafiği göster ya da anlatıma ara ver ve soru sor gibi konuşmacı notları hazırlanmalıdır. Ayrıca konuşmacının, her düzeydeki öğrencinin anlayabileceği basit kelimelerden ve kısa cümlelerden oluşan bir sunum hazırlaması önemlidir. Mümkünse anlatımı destekleyici görseller hazırlanmalıdır.

**Sunum:** Öğrencilerin beklentileri ile bilgi toplanmalı ve sunum sırasında bunlar da dikkate alınmalıdır. Her zaman son derste en önemli bölümler özetlenerek ya da sorular sorularak gözden geçirilmelidir. Yeni bilgiler ile eski bilgiler arasında bağlantı kurulmalıdır. Bu bağlantıyı öğrencilerin kurmasını sağlayacak ortamlar hazırlamak en idealidir. Bol örnek vererek öğrencilerin önemli noktaların kullanımını anlamaları sağlanmalıdır. Konu öğrencilere zor gelebilecek konulardan ise yavaş ilerlemek, önemli noktaları tekrar etmek, sorular sormak ve farklı örnekler kullanmak uygun bir yöntem olacaktır. Öğrencilerin ilgi ve



dikkatlerini kaybetmelerini önleyecek önlemler alınmalıdır. Öğrencilerin soru sorma, yorum yapma ya da anlamadıkları bir noktaya geri dönemleri için fırsat sağlanmalıdır. Periyodik olarak özetlemeler yapılmalıdır. Önemli noktalar “bu çok önemli bir kavramdır” ya da “bu sınavda karşınıza gelecek” gibi vurgulanabilir.

## ANLATIM YÖNTEMİNDE KULLANILAN ÖĞRETİM TEKNİKLERİ

**Takrir:** Değişik konularda kalabalık gruplara bilgi vermek, konuların sırayla sunumunu yapmak amacıyla kullanılan bir tekniktir. Öğretmenin ağırlıklı olarak etkin olduğu bu teknikte tündengelim akıl yürütme yoluyla bir konu alanının temel bilgileri öğrencilere aktarılmaya çalışılır. Özellikle bilgi düzeyindeki hedef-davranışların kazandırılmasında çoğu zaman bu teknik uygulanır. İyi yapılandırılmadığı durumlarda hedefler taksonomisinde yer alan üst düzey basamaklarda etkisiz olabilir. Uygulamada öğretmen konuyu tanımlar, temel ve kritik noktalarını verir, gerekirse örneklendirir. Bu teknik; derse girişlerde, öğrencilerin motive edilmesinde, özet ve tekrar etkinliklerinde, ipucu ve dönüt-düzeltilme etkinliklerinde kullanılabilir (Sünbül, 2011). Anlatım yönteminin en çok özdeşleştiği tekniğidir.

**Günlük Konuşma / İnfomal Öğretmen Konuşması:** Çoğu kez herhangi bir hedef davranışı gerçekleştirmek üzere düzenlenmemiş bir konuşma türüdür. Önceden düşünülp tasarlanmadan yapılan gelişigüzel bir konuşmadır. Derste kendiliğinden oluşan, diğer tekniklerin kullanımı esnasında öğretmenin duruma uygun yaptığı konuşma ve açıklamaları içerir. Öğrenme-öğretme ortamında çoğu kez kullanılmaz. Konular arası ve etkinlikler arası geçişlerde bu teknik işe yarayabilir. Bazen beklenmedik sorular gelince, öğretmence yapılan konuşmalar bu türe girebilir. Sözcüğü; öğrenci “Kaldıraçlarla ilgili problemlerin çözümünü anlayamadım. Bir kez daha bununla ilgili ilkeleri söyler misiniz?” dediği zaman, öğretmen bu ilkeleri öğrenciye hatırlatmak ve buldurmak için, kısa ve öz örnekleri sunabilir. İşte bunlar, günlük konuşmaya girebilir. Bu teknik çok uzun olduğunda ders amacından uzaklaşır ve sıkıcı hale gelmeye başlar. Bu tekniği öğretmenler derste zaman geçirme uygulaması olarak görmemelidirler. Öğrencilerin konulardaki etkinliğini izleyerek gerektiğinde infomal konuşmalara geçmelidirler. Bu amaçla uygulandığında güdüleyici ve dikkat çekicidir (Sönmez, 2008; Sünbül, 2011).

**Sempozyum:** Küçük bir konuşmacı grubun, öğrenci ya da dinleyici topluluğu karşısında bilimsel, sanatsal, düşünsel ağırlık taşıyan bir konunun belirli bir yönü üzerinde önceden belirlenmiş bir konuşma yapımları olarak ele alınabilir. Sosyal bilgiler dersinde “Cumhuriyetimizin kurucusu Atatürk” ünitesiyle ilgili hedef davranışlar öğrenciye kazandırılırken, sınıfta sempozyum yapılabilir. Bu konuda bildiri sunmak isteyen öğrenciler önceden belirlenir. Onlar bildirilerini hazırlar ve sınıfa sunarlar. Öğrenciler, bildiri sunanlara soru sorabilir (Sönmez, 2008).

**Konferans:** Sanatsal, bilimsel ve toplumsal, eğitsel vb. konularda çeşitli uzmanlarca açıklama yapmak, bilgi vermek amacıyla yapılan bir konuşma türüdür. Öğretmen kazandırılacak hedef

davranışlarla ilgili uzmanı bulmalı, onunla ön görüşme yapmalı, sonra konferansı düzenlemelidir. Her bölgede uzman bulunmayabilir. Bazen de bunlar okula gelmeyebilirler. Sosyal bilgiler, tarih, coğrafya, sanat tarihi, edebiyat, müzik, kimya, biyolojiyle ilgili bazı konularda çevrede varsa uzmanlar sınıfa getirilebilir. Konferansçıya öğrenciler soru sorabilirler. Öğretmen buna imkân ve fırsat vermelidir. Önceden sınıfa ne zaman ve hangi konuda konferans verileceği ve kimin geleceği belirtilmeli, öğrencilerin soru hazırlamaları istenmelidir. Öğretmen, konferans öncesinde soruları gözden geçirebilir (Sönmez, 2008).

**Seminer:** Genellikle yükseköğretim seviyesinde daha çok üst düzey akademik çalışmalarda ve lisansüstü eğitimde kullanılır. Seminer konusu ile ilgili olarak grup önceden hazırlık yapar ve seminer sırasında konu etraflıca tartışılır (Küçükahmet, 2001). Sınıfta bir öğretim tekniği olarak kullanılabilir. Örneğin işlenecek konu ya da konuların önceden öğrenci ya da öğrencilere paylaştırıp, onların hazırlıklarını seminer biçiminde sunmaları sağlanabilir. Sunudan sonra öğretmenin yönetiminde tüm sınıfın katılımıyla seminer konusu ile ilgili tartışma yapılabilir (Tan, 2006).

## ANLATIM YÖNTEMİNİN ÜSTÜN VE SINIRLI YÖNLERİ

Herhangi bir derse ilişkin iyi, etkili, uygun, işlevsel vb. yöntem hangi öğretim yöntemidir sorusu her zaman akla gelmekte veya sorulmaktadır. Bu soruya verilecek en uygun cevap hangi öğretim yöntemi, öğretim yöntem ve teknik seçimini etkileyen faktörlere daha fazla sahipse/uygunsa o yöntemdir cevabı verilebilir. Bu nedenle öğretim yöntemlerini kötü, işlevsiz, etkisiz veya iyi, etkili, işlevsel vb. sıfatlarla adlandırmak yerine “öğretim yöntem ve teknik seçimini etkileyen faktörlere daha çok uygun” şeklindeki yaklaşım daha doğrudur. Bu nedenle anlatım yönteminin de diğer öğretim yöntemlerinde olduğu gibi üstün ve sınırlı yönleri bulunmaktadır. Anlatım yönteminin sınırlı yönlerini en aza indirmek ve yöntemin etkili kullanılması için dikkat edilmesi gereken hususlara uyulması gerekmektedir.

### Anlatım Yönteminin Üstün Yönleri

Anlatım yönteminin *üstün yönleri* maddeler şeklinde şöyle sıralanabilir (Bilen, 2006; Taşpınar, 2012; Tok, 2014):

- ✓ Konu düzenli sunulur, dağılmaz.
- ✓ Uygulaması kolay ve ekonomiktir.
- ✓ Bilgileri kalabalık gruplara sunmak kolaydır.
- ✓ Anlaşılması güç olan bölümleri anlaşılır duruma getirir.
- ✓ Bir konuyu ilk defa öğretirken başlangıç noktası oluşturur.
- ✓ Zaman iyi kullanılır, kısa zamanda daha çok bilgi sunulur.
- ✓ Öğrencilerin not alma becerisi ve dinleme alışkanlığı gelişir.
- ✓ Derinlemesine çalışılan / öğrenilen konular arasındaki boşlukları doldurur.
- ✓ Sürpriz bilgi ile karşılaşma ihtimali düşük olduğu için öğretmenin kendine güvenini artırır.

### Anlatım Yönteminin Sınırlı Yönleri

Anlatım yönteminin *sınırlı yönleri* maddeler şeklinde şöyle sıralanabilir (Erciyeş, 2008; Işık, 2014; Özerbaş, 2015; Taşpınar, 2012; Tok, 2014):

- ✓ Öğrenci derse aktif olarak katılmadığı için dersi dinlemeyebilir.
- ✓ Sunum sırasında öğrencinin önemli bilgiyi önemsiz olandan ayırması zordur.
- ✓ Kitaplardaki bilgilerin aynen tekrarı zaman kaybı oluşturur, öğrencinin ilgisini çekmeyebilir.
- ✓ Uzun ve sık tekrar edilen konuşmalar sıkıcı hale gelebilir, öğrenen gündüz rüyasına dalabilir.
- ✓ Dinleyiciler psikomotor davranışlar açısından pasiftir, ancak aynı durum her zaman bilişsel davranışlar açısından doğru olmayabilir.
- ✓ Etkili işletilmezse bilişsel, duyuşsal ve psikomotor alanlarda yer alan üst düzey basamaklardaki hedeflere erişmek çok zordur.
- ✓ İnsan algısı hata ve yoruma açık olduğundan öğrencilerin işittikleri veya anladıklarını sandıkları her zaman öğretmenin söyledikleri ile birebir aynı olmayabilir.
- ✓ Eğer ön bir hazırlık yoksa dinleyiciler söylenenleri koşulsuz kabul eder, öğretmenin her şeyi bildiği ve bütün doğruları barındıran bir kişi olduğu izlenimi verebilir.
- ✓ Ders sürecinde öğretmen ve öğrenciler arasında hiçbir iş birliği, iletişim veya etkileşim olmaması ya da tek yönlü olması motivasyon ve dikkat eksikliğine neden olabilir.
- ✓ Etkili işletilmezse ezber ve tekrar bilgilerin dışında üst düzeyde düşünme davranışlarının gerçekleştirilmesi zordur, ezbere yöneltebilir, bilginin kalıcı olmaması eğitimin başarısını düşürür.
- ✓ Öğretmen öğrencilerin bireysel özelliklerini, ilgilerini, ihtiyaçlarını, stillerini ve becerilerini kısaca bireysel farklarını etkili bir biçimde belirleyemediği için onların seviyesine uygun ders işlemeyebilir.
- ✓ Öğrenciler dinleme ağırlıklı öğrenme sürecinde, bilgiyi kısa süreli hafızadan uzun süreli hafızaya yavaş yavaş geçirdikleri için konunun tekrarı ya da ek açıklamaların yapılması gerekebilir ve bu durum çok zaman alır.

## **ANLATIM YÖNTEMİNİN ETKİLİLİĞİNİ YÜKSELTEN FAKTÖRLER**

Uzun ve başarılı geçmişi olan bu öğretim yönteminin eğitim ortamından silinip atılması mümkün değildir. Aslında yöntemin kendisinden çok, yanlış ve uzun süreli kullanımı eleştirilerin ağırlık noktasını oluşturmaktadır (Bilen, 2006). Anlatım Yönteminin etkili kullanılması için dikkat edilmesi gereken hususları şöyle sıralamak mümkündür (Büyükkaragöz & Çivi, 1996; Binbaşoğlu, 1983; Akt: Ocak, 2011; Bilen, 2006; Demirel, 2008; Özerbaş, 2015):

- ✓ Konunun ana hatları ve kazanımlar dersin başında öğrencilere bildirilmelidir.
- ✓ Öğretim kademelerine bağlı olmakla birlikte anlatım süresi 15-25 dakika olmalıdır.
- ✓ Öğretmen alanında uzman, genel kültürü geniş olmalı ve sözel zekâsını geliştirmelidir.

- ✓ Öğrenciler iyi tanınarak öğrencinin gelişim dönemi ve özelliklerine uygun kelimeler kullanılmalıdır.
- ✓ Konu, öğrencilerin bilgi, ilgi, ihtiyaç ve yetenekleri gibi bireysel farklılıklarını dikkate alarak sunulmalıdır.
- ✓ Öğrenciler düşünmeye yöneltilmeli, ara sıra soru sormalı, konu onların anlama durumuna göre geliştirilmelidir.
- ✓ Kendisine bazı sorular sorulacağını bilen öğrencinin dikkatli olmaya çalması için ders sonunda kısa bir sınav yapılmalıdır.
- ✓ İlginin dağıldığı, öğrencilerin yorgunluk belirtileri gösterdiği anlarda mizahtan yararlanmalı, dikkati tazeleyici önlemler alınmalıdır.
- ✓ Ders öğretim ilkelerine uygun (somuttan soyuta, bilinenden bilinmeyene vb.) işlenmeli, içerik tek tek ve anlamlı ve mantıksal bir sıra ile anlatılmalıdır.
- ✓ Öğretmen yeterli sayıda ve nitelikte örneğe yer vermeli, örnekler gerçekçi olmalı, öğretmen çok uygun olmadıkça kendisinden ve ailesinden örnek vermemelidir.
- ✓ Öğretmenin diksiyonu iyi olmalı, ses tonu açık, zaman zaman dalgalı akım modunda basit, kısa ve tam cümleler kullanılmalı, uzun süre konuşmaktan kaçınmalıdır.
- ✓ Takrir çok sayıda konu içermeyip, az sayıda önemli noktalara değinip, birbiriyle olan ilişkileri vermeli, vurgulanmak istenen yerler birkaç kez tekrar edilmelidir.
- ✓ Öğretmen günlük yaşamdan ve öğrencinin sosyo-kültürel çevresinden örnekler vermeli, öğrencilerin örnek vermesine olanak sağlanmalı ancak aşırılıktan kaçınmalıdır.
- ✓ Öğretmen konuyu canlı ve heyecanlı bir şekilde anlatmalı, el ve kol hareketlerinden, jest ve mimiklerden yararlanmalı, öğrenci mümkün olduğu kadar öğretmenin bakışlarını üzerinde hissetmelidir.
- ✓ Derste ana noktalara giriş yapılmalı, sonra bu noktalar genişletilmeli ve ders ana noktaları içeren bir özetle bitirilmeli, diğer bir deyişle **bütün-parça-bütün** ilkesine uygun bir biçimde işlenmelidir.
- ✓ Derse girişte öğrencilerin dikkat ve ilgileri çekilmeli, verbalizmi (laf salatası) önlemek için plan, kroki, grafik gibi görsel araçlar kullanılmalı, tahtaya resim ve şekil çizilmeli; dikkati ve motivasyonu artıracak bir film, fotoğraf, grafik gösterimi yapılmalı; problemler üzerinde duran bir giriş konuşması veya öğrencilere yöneltilecek bazı basit sorularla işe başlanmalıdır.

## KAYNAKÇA

- Bilen, M. (2006). *Plandan uygulamaya öğretim*. Ankara: Anı Yayıncılık.
- Demirel, Ö. (2007). *Öğretimi planlama ve değerlendirme: Öğretme sanatı*. Ankara: Pegem A Yayıncılık.
- Erciyeş, G. (2008). Öğretim ilke ve yöntemleri (Ed: Ş. Tan), *Öğretim yöntem ve teknikleri* (s. 221-317). Ankara: Pegem Akademi.

- Işık, A. D. (2014). Öğretim ilke ve yöntemleri (Ed: F. Güneş), *Anlatım yöntemi* (s. 111-117). Ankara: Pegem A Yayınları.
- Küçükahmet, L. (2001). *Öğretim ilke ve yöntemleri*. Ankara: Nobel Yayınları.
- Ocak, G. (2011). Öğretim ilke ve yöntemleri (Ed: G. ocak), *Yöntem ve teknikler* (s. 237-336). Ankara: Pegem Akademi.
- Özerbaş, M. A. (2015). Öğretim ilke ve yöntemleri (Ed: S. Güven & M. A. Özerbaş), *Temel öğretim yöntemleri* (s. 237-283). Ankara: Pegem Akademi.
- Sönmez, V. (2008). *Öğretim ilke ve yöntemleri*. Ankara: Anı Yayıncılık.
- Sünbül, A. M. (2011). *Öğretim ilke ve yöntemleri*. Konya: Eğitim Yayınevi.
- Tan, Ş. (2006). *Öğretimi planlama ve değerlendirme*. Ankara Pegem A Yayıncılık.
- Taşpınar, M. (2012). *Kuramdan uygulamaya öğretim ilke ve yöntemleri*. Ankara: Elhan Kitap Yayın Dağıtım.
- Tok, T. N. (2012). Öğretim ilke ve yöntemleri (Ed. A. Doğanay), *Etkili öğretim için yöntem ve teknikler* (s. 161-237). Ankara: Pegem Akademi.
- Yeşilyurt, E. (2013). Öğretmenlerin öğretim yöntemlerini kullanma amaçları ve karşılaştıkları sorunlar. *Atatürk Üniversitesi Sosyal Bilimler Enstitüsü Dergisi*, 17(1), 163-188.



## **SORU-CEVAP YÖNTEMİ: BİR LİTERATÜR TARAMA ÇALIŞMASI** QUESTION AND ANSWER METHOD: A LITERATURE REVIEW STUDY

**Doç. Dr. Etem YEŞİLYURT**  
Akdeniz Üniversitesi, Eğitim Fakültesi  
ORCID NO: 0000-0002-7340-7536

### **ÖZET**

Soru-cevap, diğer öğretim yöntemleri gibi bir ders sürecinde tek başına kullanılmaya pek uygun olmayan bir öğretim yöntemidir. Ancak yenilen yemeğin türü ve öğünü ne olursa olsun her sofrada bulunan su gibi başta anlatım yöntemi olmak üzere diğer öğretim yöntemleriyle birlikte kullanılan bir öğretim yöntemidir. Soru-cevap yöntemi birçok kaynakta bir öğretim yöntemi olarak geçtiği gibi bazı kaynaklarda bir öğretim tekniği olarak da adlandırılmaktadır. Ancak ister öğretim yöntemi ister öğretim tekniği olarak ele alınsın soru-cevap öğretmenler tarafından en fazla kullanılan öğretim yöntemleri arasında yer almaktadır. Bu öğretim yöntemi, öğretim kademesi ne olursa olsun okul öncesinden lisans eğitime kadar örgün eğitimin tüm kademelerinde ve her derste kullanılmaktadır. Bu öğretim yöntemi genellikle öğrencinin konuyu anlayıp anlamadığını kontrol etmeye; eleştirel, yaratıcı ve yansıtıcı düşünme becerilerini geliştirmeye; dersin etkili olup olmadığını değerlendirmeye; öğrencilerin öğrenme düzeylerini değerlendirmeye; öğrencilerin anımsamalarını ve akıl yürütmelerini sağlamaya yönelik olarak kullanılmaktadır. Sahip olduğu üstün yönleri ve kullanımını gerekli kılan faktörler nedeniyle soru-cevap yöntemi her zaman kullanılmaya devam edecektir. Soru-cevap yönteminin önemine rağmen literatürde ilgili öğretim yöntemini tüm yönleriyle bir bütünlük içerisinde ele alan çalışma sayısının doygunluk seviyesinin altında kaldığı söylenebilir. Bu çalışma literatür taramasına dayalı olarak soru-cevap yöntemini tüm yönleriyle açıklamak amacıyla yapılmıştır. Çalışma kapsamında soru-cevap yönteminin özellikleri açıklanmış, üstün ve sınırlı yönleri ele alınmış olup ilgili öğretim yönteminin daha etkili kullanılması için yapılması gerekenlere yer verilmiştir.

**Anahtar Kelimeler:** Soru-Cevap Yöntemi, Öğretim Yöntemleri, Öğretim Teknikleri.

## ABSTRACT

Question and answer, like other teaching methods, is a teaching method that is not very suitable to be used alone in a course process. However, regardless of the type and meal of the food, just like the need of the water when the dining, it is a teaching method needed to use together with other teaching methods, especially the lecture method. The question and answer method is mentioned as a teaching method in many sources, and it is also called a teaching technique in some other sources. However, whether it is a teaching method, or a teaching technique, question and answer are among the teaching methods most used by teachers. This teaching method is used in all levels of formal education regardless of the education level and in every course, from pre-school to undergraduate education. This teaching method is generally used to check the student's understanding of the subject; improve critical, creative and reflective thinking skills; to evaluate whether the lesson was effective; to evaluate students' learning levels; to enable students to remember and reason. Question and answer method will always continue to be used because of its superior aspects and the factors that necessitate its use. Despite the importance of the question and answer method, it can be said that the number of studies in the literature conducted on this teaching method with all its aspects are not enough. This study, based on the literature review, was carried out in order to explain the question and answer method in all its aspects. Within the scope of the study, the characteristics of the question-answer method were explained, its superior and limited aspects were discussed, and the things to be done to use the related teaching method more effectively were included.

**Keywords:** Question and Answer Method, Teaching Methods, Teaching Techniques.

## SORU-CEVAP YÖNTEMİ

Soru-cevap bazı kaynaklarda öğretim yöntemi bazı kaynaklarda ise öğretim tekniği olarak adlandırılmaktadır. Yenilen yemeğin türü ve öğünü ne olursa olsun her sofrada bulunan su ve ekmeğe gibi başta anlatım yöntemi olmak üzere genellikle diğer öğretim yöntemleriyle birlikte kullanılmaktadır. Soru-cevap yöntemi öğretmenler tarafından en fazla kullanılan öğretim yöntemleri arasında yer almaktadır. Bu öğretim yöntemi, öğretim kademesi ne olursa olsun okul öncesinden lisans eğitimine kadar örgün eğitimin tüm kademelerinde ve her derste kullanılmaktadır. Teacher Vision (2007; Akt: Taşpınar, 2012) göre öğretmenler günde ortalama 400 soru sormaktadır. Bu soruların yaklaşık %80'lik kısmı bilgilerin tekrarı nitelikli sorulardır. Erciyeş'e (2008) göre, konuyla ilgili çalışmalar öğrencinin sınıfta geçirdiği ders süresinin yaklaşık %30'unu sözlü soru sormaya ayırdığını göstermiştir.

Soru-cevap yöntemi, öğrencilere düşünme ve konuşma alışkanlıklarını kazandırma bakımından oldukça önemlidir. Bu yöntem, Sokrates yöntemi olarak da bilinmektedir. Sokrates'in önceden düzenlenmiş birtakım sorularla karşısındakinin zihninde gizli bulunan doğruları açığa çıkarma ve böylelikle ona gerçeği buldurma temeline dayanan bir öğretim yöntemidir (Demirel, 2007). Soru-cevap yöntemi, başka öğretim yöntemleri içinde kullanılan soru-cevap tekniğinden ayrı olarak; dersi baştan sona soru-cevap tarzında işlemek anlamındadır. Sokrates'in idealist felsefesine göre, tüm bilgiler insanın kafasında üstü örtülü ve uyur halde vardır. Eğitimin görevi, bu bilgilerin üstünü açmak ve uyandırmaktır. İnsana kafasında olmayan bir şey öğretilemez. Öğretme, soru sorarak yapılmalıdır. Verilen cevaplara göre yeniden sorular sorarak insana, hiç bilmediğini farz ettiği bilgiler öğretilir. Bu yöntemi kullanarak yazılan eserler de vardır. Yusuf Has Hacib'in "Kutadgu Bilig" adlı eseri Sokratvari soru-cevap yöntemi kullanılarak ve dört kişinin soru-cevap tarzında konuşturulması şeklinde yazılmıştır (Özerbaş, 2015).

## SORU-CEVAP YÖNTEMİNİN KULLANIM AMAÇLARI

Soru-cevap yöntemi genellikle öğrencinin konuyu anlayıp anlamadığını kontrol etmeye, düşünme becerilerini geliştirmeye, dersin etkili olup olmadığını ve öğrencilerin öğrenme düzeylerini değerlendirmeye, öğrencilerin anımsamalarını ve akıl yürütmelerini sağlamaya yönelik olarak kullanılmaktadır. Bunların dışında soru-cevap yönteminin *kullanım amaçları* bir yandan da bu yöntemin *üstün yönlerini* göstermektedir. İlgili öğretim yönteminin kullanım amaçları şöyle sıralanabilir (Clark & Starr, 1968; Akt: Bilen, 2006):

- ✓ Öğrenci ile öğretmen arasında iletişim kurmak,
- ✓ Öğrencinin öğrendiklerini uygulama olanağı vermek,
- ✓ Bireyin belirli bir görüşe katılıp katılmadığını belirlemek,
- ✓ Öğrenciyi güdülemek ve zihinsel gelişmeyi hızlandırmak,
- ✓ Bilmek istenen hususları öğrenmek, önemli noktaları belirginleştirmek,
- ✓ Bilgileri örgütlemeye, yorumlamaya ve sebep-sonuç ilişkisini açıklamaya yardımcı olmak,

- ✓ Konuları tekrar etmek, eğitimin verimliliğini değerlendirmek, öğretimin üstün ve eksik yönlerini saptamak.

Bunların yanı sıra soru-cevap yöntemi aşağıdaki amaçlar için de kullanılmaktadır (Borich, 2014):

- ✓ *İlgi ve dikkat çekmek*: Ay'a gidebilmeniz ilk fark ettiğiniz şey ne olur?
- ✓ *Ne bilindiğini teşhis ve kontrol etmek*: İngilizcede "education" sözcüğünün anlamı nedir?
- ✓ *Belli gerçekleri ve bilgileri hatırlamak*: "Şu Çılgın Türkler" adlı eserdeki ana karakterlerin isimleri nelerdir?
- ✓ *Öğrenciyi yönetme*: Benden izin aldınız mı?
- ✓ *Düşünme yeteneğini ve süreçlerini teşvik etmek*: Öğrendiklerimizi bir araya getirdiğimizde sodyum elementi ile ilişkili özellikleri gösteren ev ürünleri nelerdir?
- ✓ *Öğrenmeyi yapılandırmak ve yeniden yönlendirmek*: Öykü formunu işlediğimize göre, açıklayıcı yazı konusuna devam etmeye hazır mıyız?
- ✓ *Duygunun ifade edilmesine izin vermek*: Seyit Onbaşı ile ilgili dikkatinizi çeken ne oldu?

Nitekim kuramsal olarak yer alan bazı amaçların öğretmenler üzerinde yürütülen çalışma sonuçlarıyla örtüştüğü görülmektedir. Yeşilyurt (2013) tarafından yapılan çalışmada öğretmenlerin soru-cevap yöntemi kullanım amaçları aşağıdaki şekilde yer almaktadır.

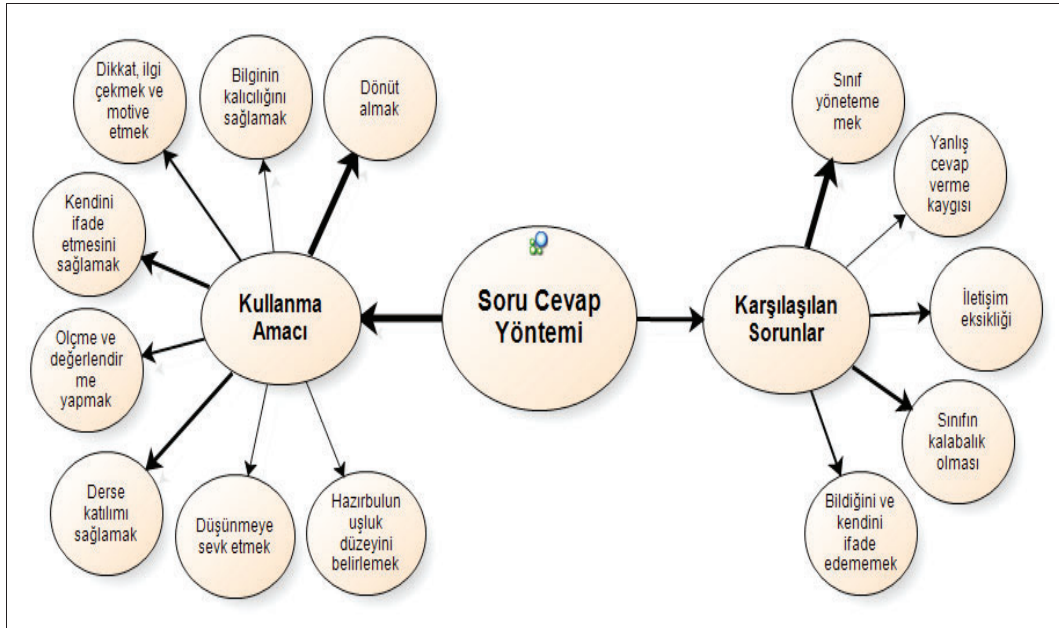

Şekil 1: Öğretmenlerin Soru-Cevap Yöntemini Kullanma Amacı ve Karşılaştıkları Sorunlara İlişkin Şematik Gösterim

## ÇEŞİTLİ DEĞİŞKENLER AÇISINDAN SORULAR

Literatürde soruların çeşitlerine ilişkin farklı yaklaşımların olduğu görülmektedir. Bu çalışma kapsamında soruları sınıflandırmak yerine sorular, ilgili olduğu değişkenlerle birlikte ele

alınmış ve açıklanmıştır. Öğrenme alanları, düşünme türleri, sonda ve zaman bu değişkenlerin arasında yer almaktadır.

### **Bilişsel Alan Açısından Sorular**

Soru-cevap yönteminde kullanılan soruları bilişsel öğrenme alanı içerisinde yer alan basamaklara (bilişsel alan taksonomisine) göre ele almak veya bu taksonomiye göre sınıflamak uygun bir yaklaşım olabilir. Bilişsel alanla ilgili birçok sınıflama olmasına rağmen burada Bloom tarafından geliştirilen orijinal/ilk sınıflamaya göre konu ele alınmış, soru-cevap yöntemi açısından ilgili basamaklara uygun soru örneklerine yer verilmiştir (Akpınar, 2009; Borich, 2014; Demirel, 2012; Koray, Altunçekiç & Yaman, 2005; Krathwohl, 2002; Özçelik, 1998; Sönmez, 2007; Yeşilyurt, 2012):

**Bilgi basmağı:** Tanıma, söyleme, tanımlama, yazma, isimlendirme, hatırlama vb. davranışları içeren bilgi basamağı, bilişsel alanın temel basamağıdır. Birey, bu düzeyde yer alan bilgiye kendisinden bir şey katmaz. Bilgi basamağında anlamı ve mantığı bilerek söyleme veya ezberden söyleme vardır.

**Anahtar soru kelimeleri:** Ne, ne zaman, nerede, kim, hangisi, tanımla, hatırla, yaz, listele, adlandır, tarif et, ezbere söyle, tanıla.

**Örnek sorular:**

- ✓ Kapitalizmin tanımı nedir?
- ✓ Ankara ne zaman başkent ilan edildi?
- ✓ Tarihte yer alan Türk Devletlerini listeleyiniz?
- ✓ 1453 sayısını oluşturmak için kaç basamağa ihtiyaç vardır?

**Kavrama basamağı:** Çevirme, yorumlama, kestirme, özetleme, örnek verme, tablolştırma vb. davranışları içermektedir. Kavrama basamağında hatırlanan bilginin yorumlanması, açıklanması, başka bir şekle dönüştürülmesi ve anlamının yakalanması söz konusudur.

**Anahtar soru kelimeleri:** Karşılaştır, sonuçlandır, kıyasla, yeniden düzenle, hesapla, örnek ver, ilişkilendir, açıkla, yorumla, özetle.

**Örnek sorular:**

- ✓ 1453 sayısında kaç birim vardır?
- ✓ Divan ve halk edebiyatı arasındaki farkı açıklar mısınız?
- ✓ Parazit canlıların vücuttaki olumsuz etkilerini sıralar mısınız?
- ✓ Verilen tabloya göre Akdeniz Bölgesinin en yağışlı mevsimini yazar mısınız?

**Uygulama basamağı:** Bu basamağın kendine özgü davranışları arasında yapma, çalıştırma, ilişki kurma, kullanma, hazırlama vb. yer almaktadır. Bu basamakta bireyin önceki bilgilerine dayanarak kendisi için yeni olan bir sorunu çözmesi ve bilgilerinin zihinsel olarak kullanması gerekmektedir.

**Anahtar soru kelimeleri:** Uygula, geliştir, dene, sına, çöz, geliştirir, tercih et, göster, nasıl, oluştur, kullan, işlet.



*Örnek sorular:*

- ✓ Üslü sayılarla ilgili örnekleri kurallara göre çözer misiniz?
- ✓ Verilen kurala uygun olan bir geometrik şekil çizer misiniz?
- ✓ Verilen metinde anlatım bozukluğu olan cümleleri gösterip doğrusunu yazar mısınız?
- ✓ İklim özelliğine göre Marmara bölgesinin yağış-sıcaklık tablosunu oluşturur musunuz?

**Analiz basamağı:** Analiz basamağının kendine özgü davranışları arasında analiz etme, karşılaştırma, şematik olarak gösterme, ayırt etme, parçalara ayırma vb. yer almaktadır. Bireyin bir bütünü oluşturan öğeleri ve bu öğeler arasındaki ilişkileri anlaması bu basamağın genel özelliğini oluşturmaktadır.

*Anahtar soru kelimeleri:* Sınıfla, betimle, grupla, karşılaştır, ayırt et, tanı, destekle, ilişkilendir, açıkla, farkı göster, öğelere ayır.

*Örnek sorular:*

- ✓ Divan edebiyatını halk edebiyatından ayıran temel özellikler nelerdir?
- ✓ Aşağıdaki organları ait oldukları sistemlere göre sınıflandırır mısınız?
- ✓ Nükleer enerji santralleri ile radyoaktif kirlenme arasındaki ilişkiyi açıklar mısınız?
- ✓ Osmanlı'nın savaş yenilgisi ile ekonomik çöküşü arasında nasıl bir bağlantı kurulabilir?
- ✓ Verilen metni, okuduğunuz romanı yer, zaman ve kahramanlarına göre analiz eder misiniz?
- ✓ Verilen metinde noktalama işaretlerinin yanlış kullanımından kaynaklı anlatım bozukluğu olan cümleleri gösterir misiniz?

**Sentez basamağı:** Birleştirme, yaratma, üretme, tasarlama, planlama, organize etme vb. davranışların yer aldığı sentez basamağında yenilik, özgünlük, icat ve yaratıcılık gibi özellikler ağır basmaktadır.

*Anahtar soru kelimeleri:* Yaz, akıl yürüt, öner, birleştir, planla, formüle et, sonuç çıkar, sentezle, kıyasla, oluştur, üret, yarat, öngör, geliştir.

*Örnek sorular:*

- ✓ Verilen kurallara göre özgün bir hikâye yazar mısınız?
- ✓ Küresel ısınmanın etkilerine göre Türkiye'nin iklim haritasını oluşturabilir misiniz?
- ✓ Nükleer enerji santrallerine alternatif olabilecek enerji üretim türü önerebilir misiniz?
- ✓ Covid-19 salgınının kontrol altına alınmasında denenmemiş hangi yöntemi önerirsiniz?
- ✓ Yer: Erzurum; zaman: Osmanlı'nın son dönemi; Kahraman: Nene Hatun. Bu öğeleri dikkate alarak bir öykü yazar mısınız?

**Değerlendirme basamağı:** Değerlendirme basamağının davranışları arasında yargılama, değerlendirme, açıklama, ispat etme, karar verme, standardize etme vb. eylemler yer almaktadır. Birey bu basamakta mevcut bilgiyi bilinçli ve evrensel ilkelere dayanarak eleştirebilir ve yargıya varabilir.

*Anahtar soru kelimeleri:* Seç, karar ver, yargıla, tercih et, ispat et, değerlendir, savun, gerekçe göster.

### *Örnek sorular:*

- ✓ Yer çekimi kanununu ispat eder misiniz?
- ✓ Ülkemizdeki enerji sorununun çözümü için sizce en uygun yöntem nedir?
- ✓ Akademik olarak bu dersten istedik seviyede bir başarı elde edememenin gerekçeleri neler olabilir?
- ✓ Verilen metni, izlediğiniz filmi, okuduğunuz romanı vb. yer, zaman ve kahramanların özellikleri bakımından değerlendirir misiniz?
- ✓ İklim değişikliğinin tarım üzerindeki etkilerini ve çözüm önerilerini gösteren hangi senaryonun ülkemizde uygulanması daha uygundur?

### **Düşünme Türü (Yakınsak-İraksak) Açısından Sorular**

Yakınsak düşünme (convergent), çok bilinen yanıtlara dayalı, tek doğru cevap odaklı, doğrusal ve mantıksal düşünme boyutudur. İraksak düşünme (divergent), birden fazla ihtimalin varlığına dayanan, sıra dışı ve orijinal fikirler üreten düşünme boyutudur (Guilford, 1984; Akt: Tuğrul, 2006). Yakınsak düşünme yanıtı önceden belli olan sorulara; iraksak düşünme ise yanıtı önceden belli olmayan, özgün veya birden çok yanıt gerektiren sorulara odaklanır. İraksak düşünme, denence hâline getirme, mümkün olan ve kanıtlarla desteklenebilen belirli sayıdaki cevabı teşvik etme veya anlamlı soru sorma anlamını taşımaktadır (Harris, 1998; Akt: Doğanay, 2012). “Türkiye’nin en kalabalık şehri hangisidir?” sorusu yakınsak düşünmeyi; “İstanbul neden veya niçin Türkiye’nin en kalabalık şehri hâline gelmiştir?” veya “Türkiye’de nüfus göçünü önlemek için hangi tedbirler alınmalıdır?” soruları ise iraksak düşünmenin cevap bulması gereken sorulardır. Örneklerden de anlaşılacağı üzere yakınsak sorular cevabı tek ya da az sayıda tepki ile sınırlandırılan, genellikle bilgi, kavrama ve uygulama basamaklarındaki kazanımları dikkate alan, doğrudan ya da kapalı uçlu sorulardır. İraksak sorular ise bilişsel alanın analiz, değerlendirme ve sentez basamaklarıyla ilgili kazanımları dikkate alan genel veya açık uçlu soruları ifade etmektedir. Bu iki soru türünü birbirinden üstünlüğü yerine, kullanım yeri ve amacına göre değerlendirmek daha uygundur.

### **Zamanlama Açısından Sorular**

Soruları öğrenme ve öğretme sürecinde sorulma zamanlamasına göre sınıflamak da mümkündür. Buna göre sorular beş grupta ele alınabilir (Taşpınar, 2000; 2012).

**Giriş testi soruları:** Bir dersin hemen başında yapılabilecek bir etkinlik olan bu testin amacı, öğrencinin dersin amaçlarına ulaşabilmesi için önceden sahip olması gereken bilgi ve

becerilere sahip olma durumunu belirlemektir. Bir bakıma bir öğrencinin “hazırbulunuşluk düzeyini” tespit etmeyi amaçlar.

**Derse hazırlık soruları:** Derse hazırlıklı gelmeleri için öğrencilere önceden derse hazırlık notları verilebilir. Bu notların içinde öğrencinin yapacağı hazırlık çalışmaları sorular biçiminde yer alabilir. Bazı ders kitaplarında bölüm, ünite veya konuların başında yer alan sorular bu gruba dâhil edilebilir. Giriş testi soruları bir önceki dersin tekrarı amacına, derse hazırlık soruları ise gelecek derse hazırlık amacına yöneliktir.

**Ders içi sorular:** Dersin işleme sürecinde sorulan sorulardır. Bu sorular amaçların düzeyine (bilişsel, duyuşsal ve devinişsel), cevaplama şekline, öğretim yöntemine, yöneltme biçimine ve yönelten kişiye göre sorulardan oluşur.

**Değerlendirme soruları:** Dersin son bölümünde yer alan ve dersin amaçlarına ne kadar ulaşıldığını belirlemeyi amaçlayan sorulardır.

**Geri bildirim/dönüt soruları:** Öğrencinin eksik öğrenme davranışlarının belirlenmesi ve tanımlanması amacıyla sorular sorulardır. Belirlenen eksiklikler sorular biçiminde organize edilip öğrencilere yöneltilebilir.

### Sonda Açısından Sorular

*Sonda*, öğrencinin soruya verdiği cevabın hemen ardından sorulan sorudur. Açıklama almak, bilgiyi teşvik etmek, cevabı yönlendirmek veya yapılandırmak amacıyla kullanılmaktadır. Tanımdan da anlaşılacağı üzere üç tür sonda bulunmaktadır. Sondalar ve genel özellikleri şöyle açıklanabilir (Borich, 2014):

**Detay isteyen sondalar:** Öğrenciye cevabı farklı ifadelerle veya sözcüklerle yeniden söyletmek için kullanılan sondalardır. Bu sonda türü sorular; öğrencinin tam olarak neyi anladığını, muğlak cevapları, hatalı akıl yürütmeye veya tesadüfen doğru verilen cevapları, doğru cevabın altının ne kadar dolu olduğunu ortaya çıkarır.

*Örneğin:* Bunu başka türlü söyler misin? Bu cevabı ... durumuna nasıl uygularsın?

**Teşvik edici sondalar:** Kısmen doğru olan veya kabul edilebilir bir anlayış seviyesini gösteren bir cevabın ardından yeni bilgi istemek için kullanılan sondalardır. Öğrencinin cevabını üst seviyelere taşımak, daha büyük beklentilere veya tam cevaba ulaşmak için kullanılır.

*Örneğin:* Yeni element keşfetmek için uygun ortamın laboratuvar olduğunu savunduğunuza göre burada ne tür deneyler yaparsınız? Mademki karekökünü aldınız bu fikri onun küp kökünü bulmak için nasıl genişletirsiniz?

**Yeniden yönlendirici sondalar:** Fikir analizini kanalize etmek, cevapları daha verimli alanlara yönlendirmek, önceki cevabı olumsuz hale getirmeden daha sonra gelecek cevap için yeni bir ortam hazırlamak, öğrencileri doğru yola yönlendirmek için kullanılır.

*Örneğin:* Bu cevabımı yeniden düşünelim. Bu cevabın, köşe ve kenar sayısının geometrik şeklin özelliğine göre değiştiği anlamına gelmez mi?

## **SORU-CEVAP YÖNTEMİNİN SINIRLI YÖNLERİ**

Soru-cevap yönteminin sınırlı yönleri maddeler şeklinde şöyle sıralanmaktadır (Duman, 2008; Er, 2014; Küçükahmet, 2008; Ocak, 2011; Taşpınar, 2012):

- ✓ Belirsiz soru soruluyor ve sorular amaca hizmet etmiyorsa cevap da belirsiz olabilir.
- ✓ Uzun süre tam ve doğru cevap veremeyen öğrencinin kendine olan güveni azalabilir.
- ✓ Soruları sadece öğretmenin sorması belirli ölçüde öğrencinin düşünce özgürlüğüne engel olabilir.
- ✓ Soru hazırlamak ve sormak uzmanlık gerektirir, her öğretmen bu yöntemi etkili kullanamayabilir.
- ✓ Ağırlıklı olarak bu yöntemle işlenmesi veya diğer yöntemlerle desteklenmemesi dersi sıkıcı hale getirebilir.
- ✓ Fazla soru sorulması, cevap verilemeyen sorularla ilgili konuların tekrar edilmesi zaman alacağı için konuların tamamı veya dersin geri kalanı işlevsel işlenemeyebilir.
- ✓ Sorulara yanlış cevap verilmesi öğretmenin kendine olan güvenini sarsabilir, öğretilmekte öğretimin iyi olmadığı düşüncesi ve yetersizlik duygusu oluşturabilir.
- ✓ Telkin edici ve duyuşsal öğrenmeyle ilgili sorular, öğrencilerin duygu ve düşüncelerini ortaya koymasını engelleyebilir, cevabın güvenilirlik ve geçerlik düzeyi düşük olabilir.

## **SORU-CEVAP YÖNTEMİNİN ETKİLİLİĞİNİ YÜKSELTEN FAKTÖRLER**

Soru-cevap yönteminin öğretmenler tarafından etkili kullanılması için dikkat edilmesi gereken hususlar maddeler şeklinde şöyle sıralanabilir (Freiberg & Driscoll, 2000; Akt: Tok, 2012; Bilen, 2006; Borich, 2014; Demirel, 2007; Duman, 2008; Taşpınar, 2012):

- ✓ Sorular mantıklı, dersin hedefleriyle uyumlu ve kazanım odaklı olmalıdır.
- ✓ Öğretmen alanına hâkim ve sorduğu soruların cevapları hakkında yeterli olmalıdır.
- ✓ Dersin giriş, gelişme ve sonuç bölümlerinin tamamında soru-cevap yönteminden yararlanılmalıdır.
- ✓ Dikkatli dinleme, sınıf yönetiminin olumsuz etkilenmemesi için sorular sık tekrarlanmamalı ancak makul nedenlerden dolayı anlaşılmayan soru tekrar edilmelidir.
- ✓ Sorulara verilen cevaplar sadece beklenen, favori veya ön yargılı cevaplarla sınırlandırılmamalı; kısmen doğru hatta sıra dışı cevaplar sonda sorular kullanılarak öğrenciler doğru cevaba yönlendirilmelidir.
- ✓ Soruya verilen doğru cevaplar pekiştirilmeli, vurgulanmalıdır; yanlış cevaplar doğrusu tekrar ettirilerek düzeltilmeli, doğru cevaptan sonra yanlış cevap veren öğrenci rencide edilmeden doğru cevap ona da tekrar ettirilmelidir.

- ✓ Sorular hoş bir tavırla, dostça, kolay anlaşılır, samimi güven verici bir konuşma havası içinde sormalı; demokrat öğretmen özellikleri gösterilmeye gayret edilerek sorular istekli olmayanlar da dâhil öğrencilere dengeli veya adaletli şekilde yöneltilmelidir.
- ✓ Sorular yalnızca öğretmenden öğrenciye değil öğrenciden öğretmene ve öğrenciden öğrenciye şeklinde de sorular sorulmalı; olumsuz düşüncenin önlenmesi için öğrencilerin öğretmene sorduğu sorular derste cevaplandırılmalıdır.
- ✓ Dersin işlenişi ve sorular sadece sınıfın aritmetik ortalamasına göre değil aynı zamanda bireysel farklar dikkate alınarak uç noktalarda yer alan öğrencilerin de derse aktif katılmaları, dersin amaçlarına ulaşmaları ve gelişimlerini sağlamalarına dikkat edilmelidir.
- ✓ Yanıtını içinde barındıran, “evet”, “hayır” gibi kısa cevaplı ya da şans yoluyla doğru cevabı söyleme ihtimali yüksek soru türü olmamalıdır. *Örneğin:* Enerji ihtiyacını karşılamak için yakıt olan kullanılan kömür çevre kirliliğine sebep olmakta mıdır? Böyle soru kullanıldıysa cevabın arkasından “neden”, “niçin” gibi sonda soruları sorulmalıdır.
- ✓ Sorular açık, net, herkes tarafından aynı anlamda anlaşılmalı ve sorulmak istenen kesin bir dille sorulmalıdır; karmaşık, muğlak ve belirsiz sorulardan kaçınılmalıdır. *Karmaşık yapı sorusu örneği:* Almanya ile Türkiye Cumhuriyeti’ni karşılaştırınız? *Basit, açık soru örneği:* Almanya ile Türkiye Cumhuriyeti’nin ihracat ve ithalat kalemlerini karşılaştırınız?
- ✓ Sorular öğrencinin hazırbulunuşluk düzeyine uygun olmalı, sorunun güçlük düzeyi öğrencinin bilgisi veya kapasitesiyle erişecek düzeyde olmalıdır. Merdiven metaforunu kullanırsak soru öğrencinin bulunduğu basamaktan aşağı, bulunduğu basamakta veya yukarı basamakta değil bir üst basamakta olmalı; kısaca soru öğrenci için çok kolay, kolay, zor veya çok zor değil, orta güçlükte olmalıdır.
- ✓ Sorunun yanıtını düşünmesi için öğrencilere zaman verilmeli, bu zaman sorunun güçlük düzeyine göre ayarlanmalı (3 sn., 3 dak. vb.), cevap vermesi için öğrenciler teşvik edilmeli, cevabı bilinmeyen sorularda ipuçlarından yararlanılmalı, uygun görülen süre içinde cevap alınamamışsa cevap öğretmen tarafından verilip derse devam edilmelidir.
- ✓ Sorular öğrencinin zihinsel/bilişsel gücünü kullanabileceği, düşünmesini özendirici ve geliştirici nitelikte olmalı, “hangi koşullar altında, ne dereceye kadar, nasıl, niçin ya da karşılaştırınız” gibi ifadelerle sorulmalı; “kim biliyor, bilen kimse var mı, kim söyleyecek?” gibi ifadelerden kaçınılmalıdır.
- ✓ Öğrencileri cezalandırmak, savunma moduna koymak veya küçük düşürmek için soru sorulmamalıdır. *Örneğin* ödevini yapmayan öğrenciye o ödevle ilgili soru sormak, yanlış cevap veren öğrenciye daha zor soru sormak, dersi bölen öğrenciye bilemeyeceği soru sormak, dikkatsiz öğrenciye arka arkaya sorular sormak ağırlıklı olarak cezalandırma amacını taşımaktadır.
- ✓ Sorular öncelikle sınıfın geneline sorulmalı, söz hakkı öncelikle gönüllü öğrencilere verilmelidir; bu durumun sürekli kullanılması belirli öğrencilerin derse katılımını sağlayacağı gibi sınıfın geri kalanı soruyu dinlemeyebilir. Bireysel yöneltilen sorularda ise öğrencilere cevap hakkı sadece sırası gelen öğrenciyi uyanık tutacağı için alfabe, numara



ve oturma sırası gibi belli bir sıraya göre değil tesadüfi yöntemle sağlanmalı ve öğrenciye ismiyle hitap edilmelidir.

- ✓ Öğretmen öğrencileri tanımalı, derslerinde bilişsel alanın tüm basamaklarına ilişkin sorulara yer vererek bireysel olarak hangi öğrencinin ilgili soruya cevap vereceğini kestirip bütün öğrencileri derse bilişsel olarak dâhil / aktif etmelidir. *Örneğin:* Hangi ilimiz Türkiye'nin başkentidir? Bu soruya cevap vermek için her öğrenci el kaldırır, öğretmen akademik başarı açısından en alt düzeyde olan öğrencilere söz hakkı verebilir. *Örneğin:* Ankara'ya komşu olan illeri söyler misin? sorusuna cevap vermek için daha az sayıda öğrenci el kaldırır. Bu soruya ise akademik başarısı orta seviyede olan öğrencilerden birine söz hakkı tanımak daha uygun olabilir. *Örneğin:* İlgili dönemin özelliklerini dikkate aldığımızda Ankara'nın dışında hangi ilimiz başkent olarak seçilebilirdi? sorusuna ise daha da az sayıda öğrenci cevap vermek için el kaldırır. Bu durumda ise akademik başarısı daha yüksek seviyede olan öğrencilerden birine söz hakkı tanımak uygun olabilir. Böylece sınıftaki her öğrenci derste kendini bulmuş olur.

## KAYNAKÇA

- Akpınar, B. (2009). *Eğitim ve program*. Ankara: Data Yayınları.
- Bilen, M. (2006). *Plandan uygulamaya öğretim*. Ankara: Anı Yayıncılık.
- Borich, G. D. (2014). Effective teaching methods (Etkili öğretim yöntemleri; Çev. Editörü: M. B. Acat, 2014), *Soru sorma stratejileri* (s. 224-251; Çev: S. Demiral Dilsem). Ankara: Nobel Akademik Yayınları.
- Demirel, Ö. (2007). *Öğretimi planlama ve değerlendirme: Öğretme sanatı*. Ankara: Pegem A Yayıncılık.
- Demirel, Ö. (2012). *Kuramdan uygulamaya eğitimde program geliştirme*. Ankara: Pegem A Yayıncılık.
- Doğanay, A. (2012). Öğretim ilke ve yöntemleri (Ed. A. Doğanay), *Üst düzey düşünme becerilerinin öğretimi* (s. 303-356), Ankara, Pegem Akademi Yayınları.
- Duman, B. (2008). *Öğretim ilke ve yöntemleri*. Ankara: Maya Akademi.
- Er, H. (2014). Öğretim ilke ve yöntemleri (Ed: F. Güneş), *Soru-cevap yöntemi* (s. 140-148). Ankara: Pegem A Yayınları.
- Erciyeş, G. (2008). Öğretim ilke ve yöntemleri (Ed: Ş. Tan), *Öğretim yöntem ve teknikleri* (s. 221-317). Ankara: Pegem Akademi.
- Koray, Ö., Altunçekiç, A. & Yaman, S. (2005). Fen bilgisi öğretmen adaylarının soru sorma becerilerinin Bloom taksonomisine göre değerlendirilmesi. *Pamukkale Üniversitesi Eğitim Fakültesi Dergisi*, (17), 33-39.

- Krathwohl, D. R. (2002). A revision of Bloom's Taxonomy: An overview, *Theory into Practice*, 41(4), 212-218.
- Küçükahmet, L. (2008). *Öğretimde planlama ve değerlendirme*. Ankara: Nobel Yayıncılık.
- Ocak, G. (2011). Öğretim ilke ve yöntemleri (Ed: G. Ocak), *Yöntem ve teknikler* (s. 237-336). Ankara: Pegem Akademi.
- Özçelik, D. A. (1998). *Eğitim programları ve öğretim: Genel öğretim yöntemi*. Ankara: ÖSYM Yayınları.
- Özerbaş, M. A. (2015). Öğretim ilke ve yöntemleri (Ed: S. Güven & M. A. Özerbaş), *Temel öğretim yöntemleri* (s. 237-283). Ankara: Pegem Akademi.
- Sönmez, V. (2007). *Program Geliştirmede öğretmen elkitabı*. Ankara: Anı Yayıncılık.
- Taşpınar, M. (2000). *Soru sorma ve hazırlama teknikleri özel yönergesi*. Balıkesir: K.K.K. Çok Prog. Astsb. Hzlm. Okulu Matbaası.
- Taşpınar, M. (2012). *Kuramdan uygulamaya öğretim ilke ve yöntemleri*. Ankara: Elhan Kitap Yayın Dağıtım.
- Tok, T. N. (2012). Öğretim ilke ve yöntemleri (Ed: A. Doğanay), *Etkili öğretim için yöntem ve teknikler* (s. 161-237). Ankara: Pegem Akademi.
- Tuğrul, B. (2006). Okul öncesi dönemde düşünme becerilerinin gelişmesinde yaratıcı bir süreç olarak drama, *Yaratıcı Drama Dergisi*, 1(2), 99-110.
- Yeşilyurt, E. (2012). Öğretmen adaylarının bilişsel alanla ilgili sınama durumu soruları yazma yeterliklerinin değerlendirilmesi. *Kastamonu Eğitim Dergisi*, 20(2), 519-530.
- Yeşilyurt, E. (2013). Öğretmenlerin öğretim yöntemlerini kullanma amaçları ve karşılaştıkları sorunlar. *Atatürk Üniversitesi Sosyal Bilimler Enstitüsü Dergisi*, 17(1), 163-188.

## GEZİ-GÖZLEM YÖNTEMİ: BİR LİTERATÜR TARAMA ÇALIŞMASI TRIP OBSERVATION METHOD: A LITERATURE REVIEW STUDY

**Doç. Dr. Etem YEŞİLYURT**  
Akdeniz Üniversitesi, Eğitim Fakültesi  
ORCID NO: 0000-0002-7340-7536

### ÖZET

Gezi-gözlem yöntemi; amaçlı ve planlı bir biçimde okul veya sınıf dışı bir ortama gidilerek gözlemlerde bulunulması olarak tanımlanabilir. Gezi-gözlem yöntemi; halk pazar yerinde, müzede, tarihi ve kültürel yerlerde, bilim merkezleri ve fuar alanlarında, dağ, orman veya bir sanat galerisinde olabilir. Gezi-gözlem yöntemi öğrencilerin dil, zihinsel, sosyal ve duygusal becerilerini geliştiren etkili bir öğretim yöntemi olarak kabul edilmektedir. Birden fazla duyu organına hitap etmesi, okul ve yaşam, bilgi ile uygulama arasında ilişki kurması, öğrenmede yüksek düzeyde kalıcılığı sağlaması bakımından önemli bir öğretim yöntemi olarak karşımıza çıkan gezi-gözlem yönteminin önemi ve kullanım yeri özellikle son dönemlerde giderek artmaktadır. Başta üniversiteler olmak üzere örgün eğitimin diğer kademelerinde de program dışı uygulamalar, etkinlikler, organizasyonlar, sosyal ve kültürel faaliyetler gezi-gözlem yönteminin kullanım alanını daha net ortaya çıkarmaktadır. Bazı kaynaklarda gezi ve gözlem ayrı birer öğretim yöntemi olarak ele alınsa da genel kabul gezi ve gözlemin birlikte bir öğretim yöntemi oluşturduğu yönündendir. Yöntem seçimini etkileyen faktörler dikkate alındığında zaman ve parasal konular bakımından diğer öğretim yöntemlerine göre daha az ekonomiklik özelliği taşısa da sahip olduğu üstün özellikleri nedeniyle öğrenme ve öğretme süreci içerisinde bu yöntem yer verilmektedir. Bu çalışma literatür taramasına dayalı olarak gezi-gözlem yöntemini tüm yönleriyle açıklamak amacıyla yapılmıştır. Çalışma kapsamında gezi-gözlem yönteminin özelliklerine, üstün ve sınırlı yönlerine, etkili kullanılması için yapılması gerekenlere yer verilmiştir.

**Anahtar Kelimeler:** Gezi-Gözlem Yöntemi, Öğretim Yöntemleri, Öğretim Teknikleri.

## **ABSTRACT**

Trip and observation method can be identified as making observations by going to the outside of the classroom or school in a frame of the lesson plan. The trip-observation method can be used in the public marketplace, museum, historical and cultural places, science centers and fairgrounds, mountain, forest or an art gallery. Trip-observation method is accepted as an effective teaching method that improves students' language, mental, social and emotional skills. Upon becoming one of the important teaching methods in the terms of appealing to more than one sense, establishing a relationship between school and life, knowledge and practice, and providing a high level of permanence in learning, the importance and usage of the trip-observation method has been increasing especially in recent years. Extracurricular practices, events, organizations, social and cultural activities reveal the field of use of the trip-observation method more clearly in all levels of formal education, particularly universities. Although trip and observation are considered as separate teaching methods in some sources, the general acceptance is that trip and observation form a teaching method together. Considering the factors affecting the choice of method, although it is less economical than other teaching methods in terms of time and money, this method is included in the learning and teaching process due to its superior features. This study was carried out in order to explain the trip-observation method in all its aspects based on the literature review. Within the scope of the study, the features of the excursion-observation method, its superior and limited aspects, and what needs to be done for its effective use are explained.

**Keywords:** Trip Observation Method, Teaching Methods, Teaching Techniques.

## GEZİ-GÖZLEM YÖNTEMİ

Gezi-gözlem yönteminin kullanım tarihi eski dönemlere kadar uzanmaktadır. Gezi-gözlem yöntemi bazı kaynaklar da gezi yöntemi/teknigi ve gözlem yöntemi/teknigi diye farklı başlıklar altında ele alınmaktadır. *Gezi yöntemi*; öğrencilerin çevreyi tanımaları, kazanımları ile gerçek yaşam arasında ilişki kurmaları, bilgiye kaynağından ulaşmaları amacıyla kullanılan bir öğretim etkinliğidir (Erden, ?; Akt: Çetin, Kuş & Karatekin, 2010). Başka bir tanıma göre gezi yöntemi/teknigi; öğretimi sınıf dışına taşıyarak yaşam şartlarının yerinde gözlenmesidir (Ocak, 2011). *Gözlem yöntemi* “bir kişi, bitki, hayvan, olay, nesne, durum ya da güneşin doğuşu gibi herhangi bir olgunun özelliklerini anlamak için yapılan planlı ve amaçlı izleme ve inceleme etkinliğidir (Fer & Cırık, 2007). Üst düzey bilişsel yetenekleri ve sosyal becerileri geliştiren gözlem yönteminde amaç, bir modelin davranışlarını ve sonuçlarını gözlemleyen öğrencinin kendi davranışlarına yön vermesini sağlamaktır (Işık, 2014).

Gözlem; eğitsel amaçları gerçekleştirmek için, bir nesne olay, olgu veya bir gerçeğin, niteliklerini tespit etmek amacıyla yapılan planlı incelemedir. Dolayısıyla gezi ve gözlem iç içe geçmiş bir bütünü, birbirlerini tamamlayan iki unsuru vurgulamaktadır. Bu nedenle okullarda organize edilen gözleme ilişkin geziye, gözlem gezisi de denilmektedir (Açıkgöz, 2006: Akt: Çetin, Kuş & Karatekin, 2010). Gezi-gözlem yönteminde gözlemin bir gezi ile birlikte yapılması söz konusudur. Bu yöntemin kapsamı öğretim kademesine, öğrencilerin bireysel özelliklerine göre değişmektedir (Aytaç, 2014). Ayrıca bu iki yöntem, teorik temelleri doğrultusunda ve alanyazında genellikle birlikte ele alınmakta ve gezi-gözlem yöntemi olarak adlandırılmaktadır.

*Gezi-gözlem yöntemi*; sınıfa getirilemeyen ancak hayatta yer alan, olguları, olayları, araçları, nesnelere ve insanları bir plan dâhilinde öğrencilerin incelemelerine, anlamalarına imkân tanıyan bir öğretim yöntemidir (Yel, Taşdemir & Yıldırım, 2015). Öğrencilerin bir amaç doğrultusunda okul dışındaki beşerî ya da doğal bir mekânı görerek ve izleyerek ziyaret etmek, bu esnada bilgi ve deneyimlerinden yararlanmak ve sonuçta edindikleri tüm bilgileri sentezleyip görselleştirerek kalıcı hale getirmek bu gezi-gözlem yönteminin genel amaçlarını oluşturmaktadır (Aytaç, 2014). Gezi-gözlem yöntemi; meclisler, mahkemeler, ibadethaneler, fabrikalar, kütüphaneler, çarşılar, sanat galerileri, müzeler, anıtlar, mağaralar, tarihi kalıntılar, hayvanat bahçeleri, tarihi yapılar, köyler, akarsu, deniz, göl, botanik bahçeleri, barajlar, dağlar, hava alanları, ormanlık alanlar, istasyonlar, limanlar, tarım arazileri, sel bölgesi, deprem bölgesi vb. yerlerde uygulanabilir. Öte yandan gezi-gözlem yöntemi konuyla bağlantılı insan ürünü mekânlara, doğal ortama yapılan gezilerle ilintili olan fotoğraf, film, eşya, nesne, tablo gibi malzemelerin sınıf ortamına getirilerek gözlemlenmesi şeklinde de gerçekleştirilebilir (Tok, 2012).

Deneyisel yöntemin başlıca amaçları olan bir varsayımı ispatlamak, bilimsel bir gerçeği gözlemek ve göstermek (Garipağaoğlu, 2013), öğrenmede fazla duyu organını kullanarak, yaparak ve yaşayarak öğrenerek kalıcı öğrenmeyi sağlamak gezi-gözlem yönteminin amaçlarını oluşturmaktadır. Gezi-gözlem yöntemi birden fazla duyu organlarının öğrenme



yaşantıları üzerinde etkili olmasını sağlayan bir öğretim yöntemidir. Nitekim Cobun (1968; Akt: Çilenti, 1985) göre öğrenilenlerin;

- ✓ %83'ünü görme,
- ✓ %15'ini işitme,
- ✓ %3,5'ini koklama,
- ✓ %1,5'ini dokunma,
- ✓ %1'ini tatma duyularının kullanımı sonucu yaşantılar yoluyla edinilmektedir.

Texas Üniversitesinde yürütülen bir araştırmanın sonuçlarına ise zaman sabit tutulduğunda bilginin hatırlama oranları şöyle karşımıza çıkmaktadır (Arslan & Ergin, 2010). İnsanlar:

- ✓ Okuduklarının %10'unu,
- ✓ İşittiklerinin %20'sini,
- ✓ Gördüklerinin %30'unu,
- ✓ Görüp işittiklerinin %50'sini,
- ✓ Söylediklerinin %70'ini,
- ✓ Yapıp söylediklerinin %90'ını hatırlamaktadır.

## GEZİ-GÖZLEM YÖNTEMİNİN AŞAMALARI

Gezi-gözlemin kapsamı, öğretim kademsine, dersin konusuna, öğrencilerin bireysel özelliklerine göre değişebilir. Ancak bu yöntemin aşamaları olan planlama, uygulama ve sonuç aşaması değişmez. İlgili aşamalar ve bu aşamaların genel özelliklerine aşağıda yer verilmiştir.

### Planlama Aşaması

Hazırlık dönemi olarak da adlandırılan bu aşamada gezi-gözlemin düzenleneceği yerler, incelenecek konular ve zaman gibi unsurların planlaması yapılır. Gezi-gözlem yöntemi, uygulama için hazırlık yapmanın çok gerektiği, çok zaman aldığı ve uygulamanın önemli olduğu bir öğretim yöntemidir. Yöntemin uygulanmasından yüksek verimin alınması, yöntemi planlanmadaki ve uygulamadaki hazırlıklarla yakından ilişkilidir. Gezi-gözlem yönteminde hazırlıklar aşağıdaki şartlara göre değişebilir (Demir, 2007):

- ✓ Gezinin yapılacağı gün ve saatteki hava durumu,
- ✓ Geziye katılan öğrenci sayısı (1-2 sınıf, bütün okul vb.),
- ✓ Gezinin süresi ve konaklama durumu (birkaç saat, birkaç gün),
- ✓ Gezide kullanılacak ulaşım yöntemi (özel araç, yürüyüş, tırmanma vb.),
- ✓ Geziye katılacak öğrencilerin özellikleri (yaşı, sınıfı, sağlık durumu vb.),
- ✓ Gezi bölgesindeki imkânlar (kafeterya, sağlık kuruluşu, iletişim olanakları vb.),
- ✓ Gezinin yapılacağı yer (mağara, hayvanat bahçesi, fabrika, müze, tarihi yapı, göl vb.),
- ✓ Gezinin hangi dersin amaçlarına dayanılarak yapıldığı (hayat bilgisi, sosyal bilgiler vb.).

Gezi-gözlem yönteminin uygulama öncesinde yapılması gereken hazırlıklar, maddeler şeklinde şöyle açıklanabilir (Doğanay, 2002; Küçükahmet, 2001; Sönmez, 2008; Sünbül, 2011; Taşpınar, 2012):

- ✓ Varsa gezi sırasında görevli rehberlerle görüşülür.
- ✓ Öğretmen üzerine düşen sorumlulukların yasal yönünü bilir.
- ✓ İlçe MEM'den, okul yönetiminden ve velilerden izinler alınır.
- ✓ Gezinin ekonomik maliyeti çıkarılır ve gerekli önlemler alınır.
- ✓ Planınla birlikte geziye gidilecek yerin yetkilileriyle ön görüşme yapılır.
- ✓ Gezi-gözleme katılan öğrencilerin isim ve iletişim bilgileri kayıt altına alınır.
- ✓ Öğrencilere gezi-gözlem için tespit edilen bölge ve amaç hakkında önceden bilgi verilir, kazanımlar öğrencilerle belirlenir.
- ✓ Gezi-gözlem süresinde nasıl bir plan izleneceği, nerelere gidileceği ve buralarda hangi konuların ve sorunların gözleneceği belirlenir.
- ✓ Gezi-gözleme katılan öğrencilerin yapacakları hazırlıklar (gezi-gözlem kayıt defterleri, uygun kıyafet seçimi, fotoğraf makinası vb. yanlarına almaları) hakkında bilgi verilir.
- ✓ Gidilecek yerde nerelerde kalınacak, hangi bölgeler gezilecek, gidiş ve dönüş hatları, uyulması gereken kurallar vb. konularda ayrıntılı bir plan yapılır, bu plan paydaşlarla paylaşılır.

### **Uygulama Aşaması**

Gezi-gözleminin uygulama başlangıcından sonuna kadarki süreyi ve yapılan işleri kapsayan aşamadır. Gezi-gözlem süresince şu esaslara uymak yöntemin geçerliğini yükseltebilir (Doğanay, 2002):

- ✓ Gezi-gözlem hazırlık aşamasında yapılan plana göre yapılmalıdır.
- ✓ Öğrencilerin gezi-gözlem süresince işlenen konuları not almaları sağlanmalıdır.
- ✓ Gezi sırasında dikkat edilmesi gerekenler, gezinin amaçları ve gözlem sırasında, özellikle izlenmesi gerekenler açıklanmalıdır.
- ✓ Her varış noktasında bilimsel konular geniş tabanlı bir biçimde tartışılmalı, öğrencilerin görüşleri ve soruları dikkate alınarak anlatılmalıdır.
- ✓ Çıkması muhtemel olaylara karşı gezi-gözlem faaliyeti daha önceden hazırlanmış plan çerçevesinde tek kişi tarafından yönetilmeli ve yönlendirilmelidir.

### **Sonuç Aşaması**

Bu aşama, gözlem ve araştırma aşaması sonrasında yapılacak işleri kapsamaktadır. Gezi grubunun kazanımları ile varsa sorular bir araya getirilerek uygulama bir rapor şekline getirilir. Bu raporun hazırlanması için yöntem katılı öğrenciler gruplara (örneğin iki veya üç gruba) ayrılır. Gruplar tarafından hazırlanan raporlar, grup temsilcileri ve öğretmenden oluşan bir komisyon tarafından değerlendirilir. Çalışmanın sonunda bilgiler tek rapor içerisinde toplanır. Raporun bir örneği öğretmene, bir örneği öğrencilere ve bir örneği de okul yöntemine ve eğer gerek varsa bir örneği de gezi-gözlem yapılan yerin yetkilisine verilir.

Gelen düzeltmeler doğrultusunda rapora son şekli verilir. Son şeklini alan raporun, öğrenciler ve öğretmen tarafından genel bir değerlendirilmesi yapılarak gezi sonuçlandırılmış olur. Bu rapor resmî bir belge veya bilimsel bir araştırma niteliği de taşıyabilir (Garipağaoğlu, 2013).

Gezi-gözlemin sonunda yapılması gereken işlemler şöyle sıralanabilir (Doğanay, 2002; Küçükahmet, 2001; Sönmez, 2008; Sünbül, 2011; Taşpınar, 2012):

- ✓ Gezi düzenlenen yere teşekkür yazısı yazılır.
- ✓ Geziyle ilgili öğrencilere ayrıntılı rapor hazırlatılır.
- ✓ Gözlem sonuçları vakit geçirilmeden tartışılır ve değerlendirilir.
- ✓ Öğrencilerin elde ettikleri bilgileri içeren bir ödev hazırlamaları istenir.
- ✓ Öğrencilerin aynı durum ya da olayı gözlemleyip elde edikleri sonuçlar karşılaştırılır.
- ✓ Edinilen izlenimler, derlenen bilgiler, kazanımlar, yapılan etkinlikler öğrencilerle tartışılır, sonuçlar okul yönetimine ve gezi yapılan kuruma rapor halinde sunulur.

## GEZİ-GÖZLEM YÖNTEMİNİN ÜSTÜN VE SINIRLI YÖNLERİ

### Üstün Yönleri

Gezi-gözlem yönteminin yararları veya üstün yönleri maddeler şeklinde şöyle sıralanabilir (Atayeter & Tozkoparan, 2016; Aydın, 2004; Gök & Girgin, 2001; Küçükahmet, 2001; Orion & Hofstein, 1994; Tok, 2012; Warburton & Higgitt, 1997):

- ✓ Kullanım alanı geniştir, her derste kullanılabilir.
- ✓ Tarihi ve doğal çevreyi koruma bilinci oluşturur.
- ✓ Sınıf etkinliklerini destekler, öğretimi sıkıcılıktan kurtarır.
- ✓ Bilgi ve tecrübe doğrudan olaylar ve olgulardan elde edilir.
- ✓ Seyahat kültürü, sanat zevki ve estetik duygularını geliştirir.
- ✓ Doğrudan bilgi ve deneyime ulaşılan bir eğitim ortamı yaratır.
- ✓ Öğrencileri sosyalleştirir ve onları gelecekteki öğrenmelere hazırlar.
- ✓ Bilgiyi ve teoriyi gerçek hayatla ilişkilendirir, birçok konu alanda kullanılır.
- ✓ Öğrenilecek konu ile ilgili nesne, olgu ve olaylar gerçek ortamlarında incelenir.
- ✓ Okul-çevre ilişkisi gelişir; dış dünyanın, okulun ve öğrencinin faaliyetleri tanınır.
- ✓ İnsan ve doğal yaşama bakış açısını genişletir, ilgi ve merak uyandırır, yeni ufuk kazandırır.
- ✓ Fazla duyu organına hitap eder; bilişsel, duyuşsal ve psikomotor öğrenme alanlarını zenginleştirir kalıcı öğrenme sağlar.
- ✓ Öğrencinin gözlem yapma yeteneği gelişir; olgu ve olayları iyi anlamalarına, yaşamı yakından tanımalarına olanak sağlar.

### Sınırlı Yönleri

Gezi-gözlem yönteminin birtakım sınırlılıkları da bulunmaktadır. Bunlar maddeler şeklinde şöyle sıralanabilir (Akbulut, 2004; Atayeter & Tozkoparan, 2016; Kisiel, 2007; Tok, 2012; Yavuz, 2019):

- ✓ Öğretmen için yorucudur.
- ✓ Aileler ve diğer paydaşlar isteksiz olabilir.
- ✓ Gezi yapılacak yerler tehlikeli durum arz edebilir.
- ✓ Sınırlılıkları uygulamada devamlılığı engelleyebilir.
- ✓ Pahalı bir yöntemdir, ek maddi yük ve zaman gerektirir.
- ✓ Diğer öğretmenlerle koordineli şekilde çalışmak zordur.
- ✓ Yasal sorumluluğu ve izlenmesi gereken prosedür fazladır.
- ✓ Plana sadık kalınmazsa organizasyon karmaşık bir hal alabilir.
- ✓ Gruba eşlik edecek rehber ihtiyacı duyulabilir veya rehber olmayabilir.
- ✓ Kaza, karmaşa, disiplin ve davranış problemi gibi istenmeyen sonuçlar doğurabilir.
- ✓ Gezi yapılacak yer seçimi ve bu yer için ilgili makamlardan izin almak zor olabilir.

## KAYNAKÇA

- Akbulut, G. (2004). Coğrafya ve aktif öğretim yöntemleri. *Erzincan Eğitim Fakültesi Dergisi*, 6(1), 65-77.
- Arslan, M. & Ergin, A. (2010). Yabancılara Türkçe öğretiminde görsel ve işitsel araçların etkin kullanımı. *Dil Dergisi*, (147), 63-86.
- Atayeter, Y. & Tozkoparan, U. (2016). Sosyal bilgiler öğretmenleri ile 6. sınıf sosyal bilgiler öğrencilerinin gezi-gözlem yöntemi üzerine düşünceleri. *Mehmet Akif Ersoy Üniversitesi Eğitim Bilimleri Enstitüsü Dergisi*, 3(5), 1-21.
- Aydın, M. Z. (2004). *Din öğretiminde yöntemler*. Ankara: Nobel Yayınları.
- Aytaç, A. (2014). Sosyal bilgiler öğretmen adaylarının eğitimlerinde gezi-gözlem metodunun yeri ve önemi. *Hasan Ali Yücel Eğitim Fakültesi Dergisi*, 11(1), 55-69.
- Çetin, T. , Kuş, Z. & Karatekin, K. (2010). Sınıf ve sosyal bilgiler öğretmenlerinin gezi-gözlem yöntemine ilişkin görüşleri. *Sosyal Bilimler Araştırmaları Dergisi*, 5(2), 158-180.
- Çilenti, K. (1985). *Fen eğitimi teknolojisi*. Ankara: Kadioğlu Matbaası.
- Demir, M. K. (2007). Sınıf öğretmeni adaylarının gözlem gezisi yöntemine bakış açılarının incelenmesi. *Gazi Üniversitesi Gazi Eğitim Fakültesi Dergisi*, 27(3), 83-98.
- Doğanay, H. (2002). *Coğrafya öğretim yöntemleri*. İstanbul: Aktif Yayınevi.
- Fer, S. & Cırık, İ. (2007). *Yapılandırmacı öğrenme: Kuramdan uygulamaya*. İstanbul: Morpa Kültür Yayınları.
- Garipağaoğlu, N. (2013). Gezi-gözlem metodunun coğrafya eğitimi ve öğretimindeki yeri. *Marmara Coğrafya Dergisi*, (4), 13-30.

- Gök, Y. & Girgin, M. (2001). Ortaöğretim coğrafya programında deney ve gezi-gözlemin önemi. *Doğu Coğrafya Dergisi*, 7(6), 61-73.
- Işık, A. D. (2014). Öğretim ilke ve yöntemleri (Ed: F. Güneş), *Gözlem yöntemi* (s. 315-317). Ankara: Pegem A Yayınları.
- Kisiel, J. (2005). Understanding elementary teacher motivations for science fieldtrips. *Science Education*, 89(6), 936-955.
- Küçükahmet, L. (2001). *Öğretim ilke ve yöntemleri*. Ankara: Nobel Yayınları.
- Ocak, G. (2011). Öğretim ilke ve yöntemleri (Ed: G. Ocak), *Yöntem ve teknikler* (s. 237-336). Ankara: Pegem Akademi.
- Orion, N. & Hofstein, A. (1994). Factors that influence learning during a scientific field trip in a natural environment. *Journal of Research in Science Teaching*, 31(10), 1097-1119.
- Sönmez, V. (2008). *Öğretim ilke ve yöntemleri*. Ankara: Anı Yayıncılık.
- Sünbül, A. M. (2011). *Öğretim ilke ve yöntemleri*. Konya: Eğitim Yayınevi.
- Taşpınar, M. (2012). *Kuramdan uygulamaya öğretim ilke ve yöntemleri*. Ankara: Elhan Kitap Yayın Dağıtım.
- Tok, T. N. (2012). Öğretim ilke ve yöntemleri (Ed: A. Doğanay), *Etkili öğretim için yöntem ve teknikler* (s. 161-237). Ankara: Pegem Akademi.
- Warburton, J. & Higgitt, M. (1997). Improving the Preparation for Fieldwork with 'IT': Two examples from physical geography. *Journal of Geography in Higher Education*, 21(3), 333-347.
- Yavuz, M. (2019). Özel eğitim öğretmenlerinin gezi-gözlem yöntemini uygularken karşılaştıkları sorunları öğretmen görüşleri açısından değerlendirilmesi. *Uluslararası Sosyal Araştırmalar Dergisi*, 12(63), 892-904.
- Yel, S., Taşdemir, A. & Yıldırım, K. (2015). Özel öğretim yöntemleriyle sosyal bilgiler öğretimi (Ed: B. Tay & A. Öcal). *Sosyal bilgilerde öğretim strateji, yöntem ve teknikleri* (s. 41-98). Ankara: Pegem Akademi Yayıncılık.



## **FBMC VERSUS UFMC: A WAVEFORM CONTENDER FOR 5G COMMUNICATION SYSTEMS**

**Dr. Ghasan Ali Hussain**

ORCID No.: 0000-0001-8368-4708)

(University of Kufa , Faculty of Engineering, Electrical Engineering Department, Najaf,  
IRAQ)

### **ABSTRACT**

Recently, fifth generation (5G) taken the attention from researchers because of providing higher capacity and data rate, low latency and massive device connectivity. In contrast, the conventional OFDM does not meet the requirements of 5G networks due to its suffering from high of out of band emission (OOBE) and big Peak to Average Power Ratio (PAPR). Consequently, the need of looking another modulation technique has become necessary to overcome the disadvantages of OFDM and to be suitable technique for 5G communication systems. Universal Filtered Multicarrier (UFMC) and Filter Bank Multi-Carrier (FBMC) system were introduced by several researchers as new modulation technique for 5G wireless communication system. Both techniques are considered as alternative schemes to solve the common OFDM disadvantages. In this paper, the performance of UFMC and FBMC systems in terms of BER, PAPR and OOBE has been discussed and compared to conventional OFDM system. Both systems are proposed as alternative waveforms for the OFDM system have the ability of solving its disadvantages and thus introducing them as contender waveforms for 5G wireless communication system. Both advantages and disadvantages of UFMC versus FBMC are discussed in this paper. On the other hand, the OFDM system is utilized for comparison purpose as baseline. The outcomes showed that both UFMC and FBMC systems outperformed the conventional OFDM system in terms of lower OOBE. However, the UFMC system outperformed FBMC system in terms of achieving lower values of PAPR than OFDM system and achieving smoother BER performance than FBMC system that could not be decreasing the number of errors after 24dB SNR.

**Keywords:** UFMC, FBMC, OOBE, PAPR, BER.

### **1. INTRODUCTION**

In modern society, the mobile communication is playing a vital role. Since, 1980's, first generation (1G) has been appeared and used the Total Access Communication System (TACS), Nordic Mobile Telephone (NMT) and Advanced Mobile Phone System (AMPS) technologies. 2.4 kbps data rate provided by 1G. Second generation (2G) is appeared in the end of 1980's due to some limitations of 1G. Global System Mobile (GSM) is the major subscriber for the second generation which was provide up to 64kbps data rate. Up to 100kbps data rate or slightly more was provided by upgrading the GSM by General Packet Radio

Service (GPRS). Thereafter, up to 300 kbps is provided by introducing the Enhanced Data rate in GSM Environment (EDGE). In 2000's, third generation (3G) is appeared providing 2Mbps and different features including mobile television and video calling. Both of Code Division Multiple Access (CDMA) and Wideband Code Division Multiple Access (WCDMA) introduced and used in 3G. In fourth generation (4G), different features are provided including higher data rate, video chat, Digital Video Broadcasting (DVB), mobile with high definition TV. Multicarrier modulation, the Orthogonal Frequency Division Multiplexing (OFDM) was introduced and utilized in 4G. Currently, fifth generation (5G) taken the attention from researchers due to providing higher capacity and data rate, low latency and massive device connectivity [1]. In contrast, the conventional OFDM does not meet the requirements of 5G networks [2] due to its suffering from high both of out of band emission (OOBE) and Peak to Average Power Ratio (PAPR) [3]. Consequently, the need of looking another modulation technique has become necessary to overcome the disadvantages of OFDM and to be suitable technique for 5G communication systems [3].

Universal Filtered Multicarrier (UFMC) system has been described by [3] and introduced as new modulation technique for 5G wireless communication system. They discussed Bit Error Rate (BER) and PAPR with different mapping schemes. Their results mentioned that using 16QAM, PAPR of UFMC was better compared to OFDM. On the other hand, to overcome Inter-Carrier Interference (ICI) problem in OFDM system, multicarrier transmission technique has been proposed in [4]. Where, UFMC has been used to a set of consecutive subcarriers to reduce OOBE and thus decreasing the potential ICI that occurring between neighbouring users in asynchronous transmission cases. They concluded that for both non-perfect and perfect frequency synchronization between User Equipment's (UEs) and Base Stations (BSs), the UFMC system outperformed the OFDM system. In [5,6], the UFMC technique is proposed as an alternative scheme to solve the common OFDM disadvantages and introduced for 5G wireless communication system. On contrast, Filter Bank Multi-Carrier (FBMC) system has been introduced in [7,8] as a more effective solution of OFDM demerits. So, it is considered a new waveform scheme with some of merits over OFDM for 5G mobile communication systems [8]. Comparison between OFDM and UFMC systems in terms of PAPR, BER and both Spectral Efficiency and Density have been conducted in [9]. The result showed that the FBMC gives better performance of Spectral Density, higher PAPR, lower BER and greater spectral efficiency than OFDM system.

Several researchers are discussed both UFMC and FBMC systems and the advantages versus disadvantages such [1] which studied the contender candidate waveforms including both systems. They are well discussed the OOBE issue and compared among of them. They showed the priority of using UFMC and FBMC systems and both systems outperformed against the conventional OFDM system. Nevertheless, they did not discuss both of BER performance and PAPR values for both systems. In contrast, both UFMC and FBMC systems are discussed and compared with OFDM in [10]. They showed that UFMC system is still does not optimal due to have different issues which need to pay costly price to solve it. On the other hand, UFMC system which have FBMC gains able to avoid the drawbacks. While, the

performance of both UFMC and FBMC are better than OFDM system in terms of they have higher spectral efficiency and extra robust against multi user interference. However, this study is lack to discuss the parameters and evaluate the criteria of each system such as OOB, PAPR and BER as well compare among of them.

In this paper, the performance of UFMC and FBMC in terms of BER, PAPR and OOB has been discussed and compared to the conventional OFDM system. We proposed a different study in this paper by comparing these three systems under the same simulation parameters with evaluate all of BER, PAPR and OOB as well studying the advantages versus disadvantages to make a fair comparison. Both systems are proposed as alternative waveforms for the OFDM system have the ability of solving its disadvantages and thus introducing them as contender waveforms for 5G wireless communication system. The OFDM system is utilizing in this paper for comparison purpose as baseline.

## 2. SYSTEM DIAGRAM

Both FBMC and UFMC system diagrams are described in this section and show the system architecture of each of them with the system parameters as shown in Table 1. On the other hand, OFDM system is utilized for comparison purpose as baseline. Figure 1, shows the FBMC transceiver system block diagram, it is one of the waveform competitor candidate for 5G wireless communication systems. FBMC system is an updated OFDM system where, it passes the subcarriers via a filters bank. Where,  $K$  is the overlapping factor which is a feature of FBMC filters, it describes the number of symbols' multicarrier which is overlapping in time domain [1]. In contrast, Figure 2 depicted the UFMC system's block diagram. It shows both transmitter and receiver of UFMC systems. UFMC uses the division of whole band into sub-bands. Individually, these sub-bands will be processing by modulation technique, where each subband has a constant number of subcarriers [3].

Table 1, System Parameters

|                               |              |
|-------------------------------|--------------|
| <b>Transmission Bandwidth</b> | <b>10MHz</b> |
| IFFT/FFT Points               | 1024         |
| Occupied Subcarrier           | 600          |
| Cyclic Prefix Length          | 72           |
| Modulation                    | 256QAM       |
| Range of SNR in dB            | 0 to 40      |
| Channle                       | AWGN         |

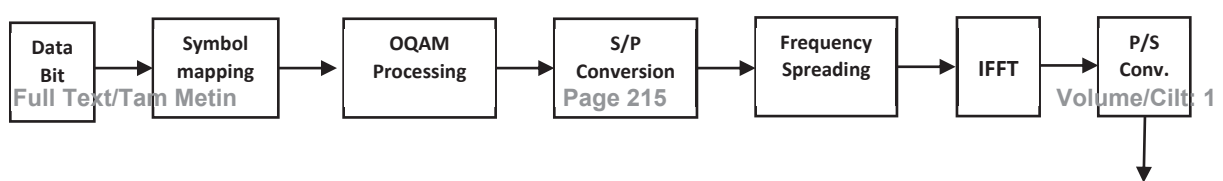

Fig. 1, FBMC System Diagram [1]

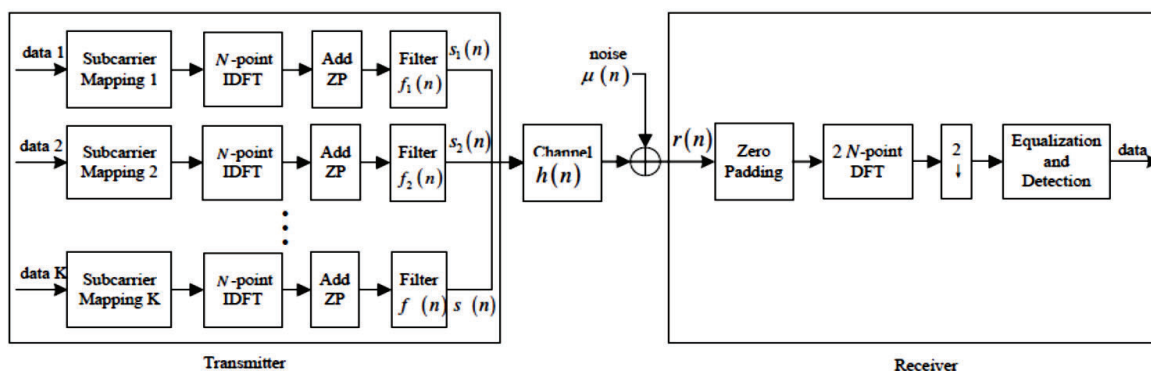

Fig. 2, UFMC System Diagram [2]

### 3. RESULTS AND DISCUSSION

Both systems have been evaluated by three issues (BER, OOB and PAPR) in this section. The OFDM system is used for comparison purpose as baseline. The simulation is performed using MATLAB software over AWGN channel. Figure 3 shows the BER performance for UFMC versus FBMC systems. The result showed that, although BER performance of FBMC system achieved lower BER values than UFMC system. However, it could not able to decrease the errors after 24dB of SNR, where it gives a fixed number of errors. Unlike, the UFMC system which gives smooth BER performance curve and decreasing the errors with increasing SNR. So, the UFMC system performance outperformed FBMC system in terms of BER performance.

On the other hand, Power Spectral Density (PSD) of FBMC versus OFDM systems is shown in Figure 4. It shows that the OOB value of OFDM system is high compared to low OOB values for FBMC system. The results show that the OOB for OFDM system is around -40dB against around -170 dB for FBMC system. Consequently, the FBMC system achieved 130 dB lower than the OFDM system. Hence, the FBMC system outperformed OFDM system in terms of achieving lower OOB values.

While, Figure 5 shows the PSD of UFMC versus OFDM systems. Also, for UFMC system, the OOB value is lower than OFDM system. Where, it gives around -80dB against around -

35dB for OFDM system. So, the UFMC system could decreasing the OOB values to be 45dB lower than OFDM system.

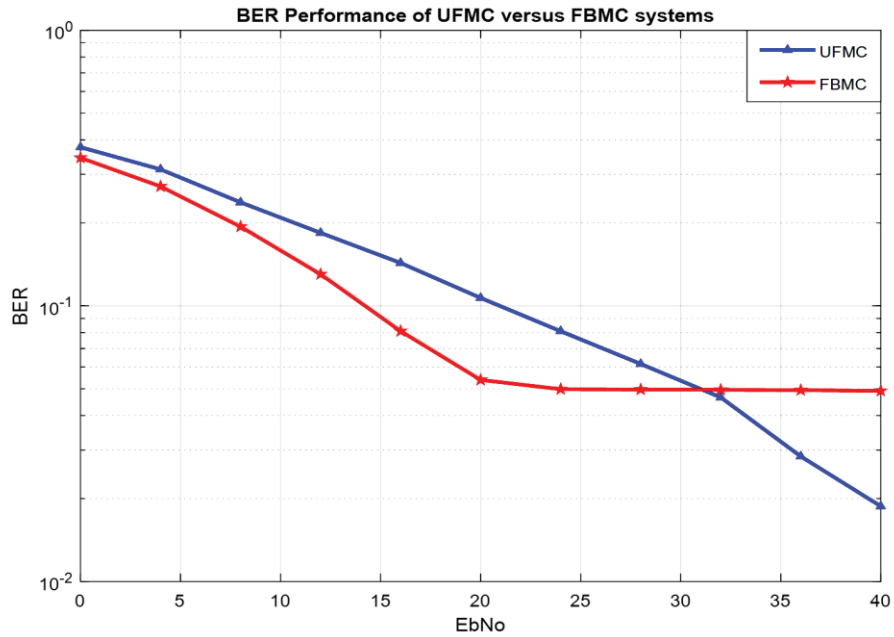

Fig. 3, BER Performance of UFMC versus FBMC systems

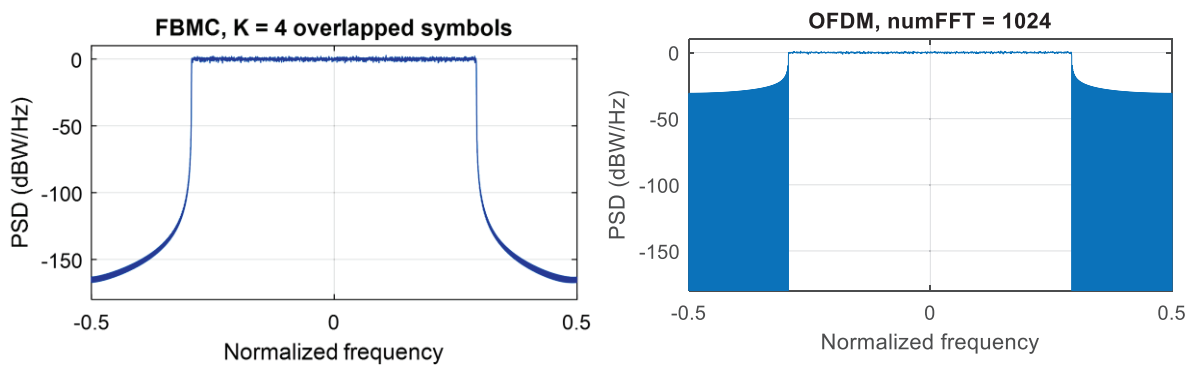

Fig. 4, Power Spectral Density of FBMC versus OFDM systems

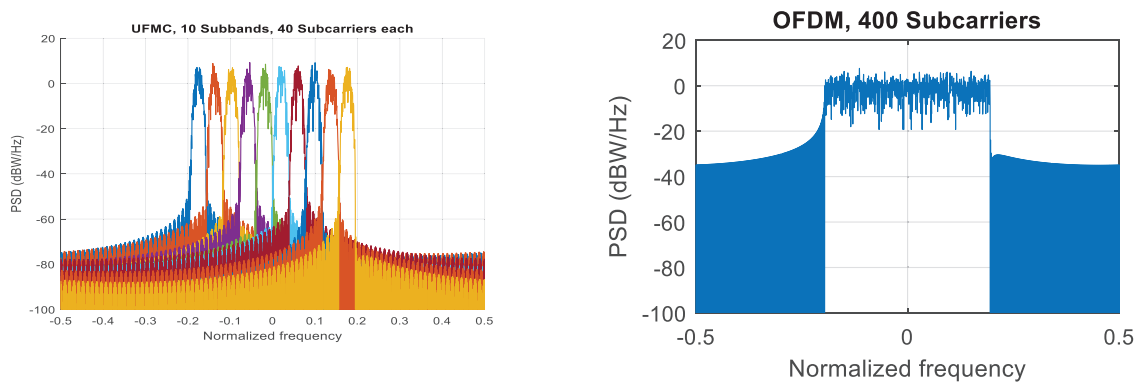



Fig. 5, Power Spectral Density of UFMC versus OFDM systems

The PAPR values of UFMC and FBMC systems against OFDM system is the last evaluation for both systems. Table 2 depicted the PAPR values of UFMC, FBMC and OFDM systems.

Table 2, The PAPR Values of UFMC, FBMC and OFDM Systems

|           | OFDM      | UFMC     | FBMC     |
|-----------|-----------|----------|----------|
| PAPR (dB) | 7.4869 dB | 7.394 dB | 7.6075dB |

It is clear that the PAPR value of UFMC system was lower than OFDM system. It recorded 7.394 dB for UFMC system against 7.4869 dB for OFDM system. On contrast, the FBMC system could not decrease the PAPR value to be lower than OFDM system. It recorded 7.6075dB for FBMC system against 7.4869 dB for OFDM system. So, the UFMC system outperformed FBMC system in terms of achieving lower values of PAPR than OFDM system.

In a conclusion and due to the previous results, although FBMC system achieved lower OOB values than both UFMC and OFDM systems. However, the UFMC system is considered better than FBMC system in terms of solving the OFDM system's disadvantages. Where, the UFMC system achieved smoother BER performance than FBMC system which could not be decreasing the number of errors after 24 dB SNR. Moreover, the UFMC system recorded lower PAPR values than both FBMC and OFDM systems. So, the UFMC system is considered the contender candidate waveform for 5G wireless mobile communication systems.

#### 4. CONCLUSION

In this paper, the comparison between UFMC and FBMC systems have been discussed to show the optimum waveform for 5G wireless communication systems. In contrast, OFDM system is used as baseline for comparison purposes and to show how can both systems solve its disadvantages and remaining its advantages. The results showed that, BER performance of UFMC system was smoother than FBMC system that could not be decreasing the number of errors after 24 dB SNR. On the other hand, both UFMC and FBMC systems achieved lower OOB values than OFDM system. Where, around 130 dB OOB lower than OFDM system has been achieved for FBMC system while, around 45dB OOB lower than OFDM system has been achieved for UFMC system. UFMC system could decrease the PAPR values to be lower than OFDM system, unlike the FBMC system which recorded higher PAPR values than both UFMC and OFDM systems. Where, 7.394 dB and 7.6075dB have been recorded for UFMC and FBMC systems against 7.4869 dB for OFDM system. In conclusion, UFMC can be introduced in this paper as highly competitor candidate waveform for 5G wireless communication systems due to these features.

#### REFERENCES

- [1] H. Jebbar, S. E. Hassani and A. E. Abbassi, "Performance study of 5G multicarrier waveforms," *2017 International Conference on Wireless Networks and Mobile Communications (WINCOM)*, 2017, pp. 1-6, doi: 10.1109/WINCOM.2017.8238183.
- [2] Y. Cai, Z. Qin, F. Cui, G. Y. Li and J. A. McCann, "Modulation and Multiple Access for 5G Networks," *IEEE Communications Surveys & Tutorials*, vol. 20, no. 1, pp. 629-646, Firstquarter 2018, doi: 10.1109/COMST.2017.2766698.
- [3] P. N. Rani and C. S. Rani, "UFMC: The 5G modulation technique," *2016 IEEE International Conference on Computational Intelligence and Computing Research (ICCIC)*, 2016, pp. 1-3, doi: 10.1109/ICCIC.2016.7919714.
- [4] V. Vakilian, T. Wild, F. Schaich, S. ten Brink and J. Frigon, "Universal-filtered multi-carrier technique for wireless systems beyond LTE," *2013 IEEE Globecom Workshops (GC Wkshps)*, 2013, pp. 223-228, doi: 10.1109/GLOCOMW.2013.6824990.
- [5] G. A. Hussain, L. Audah, " BCH codes in UFMC: A new contender candidate for 5G communication systems", *Bulletin of Electrical Engineering and Informatics*, vol. 10, no. 2, pp. 904-910, April 2021.
- [6] G. A. Hussain, L. Audah, " UFMC system performance improvement using RS codes for 5G communication system", *TELKOMNIKA Telecommunication, Computing, Electronics and Control*, vol. 18, no.4, pp. 1843-1848, Aug. 2020.
- [7] B. Farhang-Boroujeny, "OFDM Versus Filter Bank Multicarrier," *IEEE Signal Processing Magazine*, vol. 28, no. 3, pp. 92-112, May 2011, doi: 10.1109/MSP.2011.940267.
- [8] A.N. Ibrahim, M.F.L. Abdullah, " The Potential of FBMC over OFDM for the Future 5G Mobile Communication Technology", *AIP Conference Proceedings*, 2017.
- [9] J. Hu, J. Yang, Y. Chuan and E. Li, " Performance Analysis of OFDM and FBMC," *IOP Conference Series: Materials Science and Engineering*, 2019.
- [10] F. Schaich and T. Wild, "Waveform contenders for 5G — OFDM vs. FBMC vs. UFMC," *2014 6th International Symposium on Communications, Control and Signal Processing (ISCCSP)*, 2014, pp. 457-460, doi: 10.1109/ISCCSP.2014.6877912.

**YASIN BİLİŞSEL, DUYGUSAL VE DAVRANIŞSAL SONUÇLARI**  
COGNITIVE, EMOTIONAL AND BEHAVIORAL CONSEQUENCES OF MORNING

**Öğr. Gör. Vedat BAKIR**  
Kütahya Dumlupınar Üniversitesi  
0000-0001-5458-5110

**ÖZET**

Kayıp, birçok bireyin farklı durumlarda etkilendiği ve yoğun tepkilerin yaşanabildiği bir yaşam olayıdır. Bu anlamda yas etkilerinin çok geniş kapsamlı değerlendirilmesi gerekmektedir. Yas tepkilerinin ve yas tutmanın sistematik olarak izlenecek ortak bir yolu yoktur. Her birey değer atfettiği ve kendisi için önemli gördüğü somut veya soyut bir kayıpla karşılaştığında farklı şekillerde tepki verebilmektedir (Rubin, Malkinson ve Witztum, 2012). Kayıp sonrasında çaresizlik, kabullenmeme, umutsuzluk, üzüntü, öfke gibi tepkiler doğal olarak kabul edilmektedir. Birey zaman içerisinde bu duyguları kabul etmeye ve psikolojik ve sosyal anlamda hayata yeniden uyum sağlamaya başlar (Brown ve Stoudemire, 1983). Yas süreci değer verilen bir kayıp sonrasında bireyin yeniden uyum sağlamaya yönelik gösterdiği bir çabadır ve bu çaba içerisinde içsel alanda duygular, düşünceler ve inançlar; dışsal alanda ise davranışlar yer almaktadır. Bununla birlikte uyum süreci bireyin iş, aile ve arkadaş çevresi bağlamında gerçekleşmekte ve bu süreç kayıp yaşayan kişi tarafından yönlendirilmektedir (Versalle ve McDowell, 2005). Yas durumunda olan bireyin kayba dair tepkilerindeki farklılık yaş, cinsiyet, yakınlık derecesi, atfedilen değer, ölüm ve kedere yüklenen gibi pek çok faktörden etkilenmektedir (Rubin, Malkinson ve Witztum, 2012). Bununla birlikte, yas durumunda bireyin gösterdiği tepkiler ve bu tepkilerin kapsamı kültürden kültüre farklılık gösterebilmektedir. Bu bağlamda yas sürecindeki kişilerle yürütülecek çalışmalarda bireyin duygularını anlamlandırma yardımcı olmak ve yasin hemen ardından ortaya çıkabilecek tepkilerin doğal olduğunu fark etmelerini sağlamak birincil görevlerdendir (Attig, 1991). Yas süreci içerisinde bireylerin duyguları değişkenlik gösterebilmektedir; hatta aynı gün içerisinde bile birçok defa farklı duygular yaşanabilmektedir. Bununla birlikte bu duygular bireyin durumla başa çıkmasında destek olabilmektedir. Bu doğrultuda söz konusu duygular bazen zorlayıcı olmakta bazen de sakinleştirici bir rol alabilmektedir. Zaman ilerledikçe zor dönemler arasındaki aralıklar uzamakta ve yoğun olan yas tepkileri azalmaktadır (Leick ve Davidsen-Nielsen, 1991). Bu dönemde özellikle yas tepkilerinin normallikten söz etmek sağlıklı bir işleyiş için destekleyici bir tavır olabilmektedir (Mander, 2009).

**Anahtar Kelimeler:** Yas, Yas Süreci, Yas Tepkileri

## ABSTRACT

Loss is a life event that affects many individuals in different situations and can experience intense reactions. In this sense, the effects of grief need to be evaluated in a very comprehensive way. There is no common way of grieving and grieving to follow systematically. Each individual can react in different ways when faced with a tangible or intangible loss that he values and deems important for himself (Rubin, Malkinson, & Witztum, 2012). Reactions such as helplessness, disapproval, hopelessness, sadness and anger after a loss are accepted as natural. Over time, the individual begins to accept these feelings and adapt to life psychologically and socially (Brown & Stoudemire, 1983). The mourning process is an individual's effort to re-adapt after a valued loss, and in this effort, feelings, thoughts and beliefs in the inner area; In the external field, there are behaviors. However, the adaptation process takes place in the context of the individual's work, family and friend circle and this process is directed by the person who has lost (Versalle & McDowell, 2005). The difference in the reactions of the bereaved individual about the loss is affected by many factors such as age, gender, degree of closeness, the value attributed to death and grief (Rubin, Malkinson, & Witztum, 2012). However, the individual's reactions and the extent of these reactions may differ from culture to culture. In this context, in the studies to be carried out with people in the bereavement process, one of the primary tasks is to help the individual to make sense of their feelings and to make them realize that the reactions that may occur immediately after the bereavement are natural (Attig, 1991). During the grieving process, the emotions of individuals may vary; Even in the same day, different emotions can be experienced many times. However, these feelings can support the individual in coping with the situation. In this direction, these feelings can sometimes be compelling and sometimes take a calming role. As time progresses, the intervals between difficult periods become longer and intense grief reactions decrease (Leick & Davidsen-Nielsen, 1991). In this period, talking about the normality of mourning reactions can be a supportive attitude for a healthy functioning (Mander, 2009).

**Keywords:** Grief, Grief Process, Grief Reactions

## Giriş

Bireyin yas tepkilerine yönelik bilgi sahibi olması bu tepkilerin doğasını bilmesi gerekmektedir. Böylelikle yas sürecini anlamlandırmakla birlikte durumla ilgili daha sağlıklı bir değerlendirme imkânı edinmiş olacaktır. Bu çerçevede, yapılacak çalışmalarda yas sürecinin özgülüğüne ve yas tepkilerini belirginleştirme dönük deneyimlere dikkat çekilmelidir. Bireylerin yas tepkileri duygusal, fiziksel, bilişsel ve davranışsal boyutta ele alınacaktır.

## Duygusal Tepkiler

Birey kayıp yaşadığında normal olarak bu durumu saklamaya ihtiyaç duyarken öbür tarafta da gerçeğe yüzleşmesi gerektiğini fark etmektedir (Bozarth, 1994). Bu sebeple, bireyin doğuştan sahip olduğu güç duyguları uzaklaştırma isteği normal görülmelidir, ancak geçici bir tepki olduğu unutulmamalıdır (Wolfelt, 2007). Yasın duygusal tepkilerine dar bir perspektiften baktığımızda sadece yaşanan hisler olarak algılanırken daha geniş kapsamda duyguların bedensel, davranışsal ve bilişsel yönleri de bulunmaktadır. Yas süreci yoğun duyguların yaşandığı bir dönem ve duyguların hızlıca değiştiği, karmaşık duyguların dışavurumu olarak kayıptan doğan acının da yaşandığı bir olgudur. Bireyin kayıp yaşantısı, derine işlenen duygusal tepkilerden daha fazlasıdır. Bu nedenle kaybın etkileri geniş bir kapsamda değerlendirildiği takdirde yas süreci daha kolay anlamlandırılabilir (Parkes ve Prigerson, 2010). Yas döneminde en sık görülen duygusal tepkiler şaşkınlık, şok, öfke, üzüntü, kızgınlık, suçluluk, kaygı, korku, çaresizlik, bitkinlik, uyuşukluk, yalnızlık, özlem ve farklı bir rahatlama gibi tepkiler sayılabilir. Bununla birlikte bu duyguların varlığı ya da olmaması herhangi bir patolojik problemin olduğu anlamına gelmemektedir (Silverman ve Rubin, 2015).

Şaşkınlık ve şok tepkisi, bireyin kayıp yaşantısından kaynaklı derin acısına verdiği ilk tepkilerden biridir. Şaşkınlık ve şok tepkisi beklenmedik ve büyük bir kayıp yaşayan bireyin kendini acıdan korumasının bir yoludur. Şaşkınlık ve şok, kişinin gerçek acıyla karşılaşmaktan korunmaya olan ihtiyaca göre uzun ya da kısa olabilir (Bozarth, 1994). Bu aşamada kayıp yaşayan birey kendini bir kâbus içinde hissedebilir veya olayın bir başkasının başına gelmiş gibi yanıltıcı duygulara kapılabilir.

Üzüntü tepkisi, yas tutan bireylerde en sık görülen duygulardan bir tanesidir. Birey üzüntü duygusunu birçok şekilde yansıtırsa da genellikle bu durum ağlama şeklinde olmaktadır (Worden, 2009). Kayıp yaşayan kişi, üzüntüsünü sadece uygun sözcükler kullanarak ifade edemeyebilir. Bu anlamda kişinin beden dili ve davranışları önemli ipuçları sağlamaktadır. Bireyin yüzündeki üzüntü ifadesi duygu ve düşüncelerini başkalarıyla paylaşmak için yardıma ihtiyacı olduğuna dair bir işaret olabilir. Bu şekilde dikkatli yapılan bir gözlem, kişinin üzüntüsünün fark edilmesine ve gerekli desteğin sağlanmasına yardımcı olmaktadır (Harris ve Winokuer, 2016).

Kayıbın ardından ortaya çıkan öfke, acıya verilen doğal tepkilerden bir tanesidir (Archer, 2003). Öfke tepkisi bireylerdeki çaresizlik, incinme, yalnızlık gibi birincil duygularla baş etmede genellikle daha işlevsel olmaktadır (Wolfelt, 2007). Yas tutan kişi, öfke tepkisini



çeşitli bahanelerle başka kişilere yöneltebilmektedir. Örneğin, sağlığına yeterince dikkat etmediği bahanesiyle ölen kişinin bizzat kendisine ya da sorumlu olarak gördüğü sağlık çalışanlarına, olayda ihmali olduğu düşündüğü kişilere karşı olabilmektedir. Bununla birlikte, öfke hem kişisel hem de sosyal olarak olumsuz sonuçlara neden olabilir. Kişinin öfkesi, çevresindeki yardım etmek isteyen insanları uzaklaştırması sonucu yalnız kalmasına yol açabilir ve bundan dolayı birey öfkeli tepkilerinde ötürü suçluluk hissi yaşayabilir.

Bireyler kayıp yaşadktan sonra ölen kişiyle olan ilişkilerinde eksik gördüğü konularda pişmanlık duygusu yaşayabilir. Bu çerçevede yaptığı hatalar ve yapamadığını düşündüğü davranışlar sebebiyle suçluluk duygusu yaşayabilir (Çitçiler Aydın, 2020). Yas tutan bireyler, kayıp yaşadıkları süreci gözden geçirerek bir değerlendirmede bulunup yapabilecekleri her şeyi yaptıklarından emin olmak isterler. Bu kapsamda “Daha farklı ne yapabilirdim?”, “Elimden gelen her şeyi yaptım mı?” ve “Yaptıklarım doğru muydu?” şeklinde kendilerine çeşitli sorular yöneltilir ve bu soruları cevaplarırken suçluluk hissedebilirler (Parkes ve Prigerson, 2010). Doğal ya da doğal olmayan felaketten sonra yakınlarını kaybeden bireylerde bu sorular nedeniyle suçluluk duygusu oluşabilir.

Rahatlama duygusu zorlayıcı yaşam şartlarından sonra ortaya çıkan bir tepkidir. Bireyin değer verdiği kişi uzun zaman bir hastalık yaşadığında ve hastalığa bağlı yoğun acılar çektiğinde veya kişi hastaya bakım verme durumunda kaldığında yaşanan kayıp bir rahatlama duygusu hissettirebilir. Bununla birlikte rahatlık duygusunu yaşayan bireye suçlulukta eşlik edebilir. Suçluluk duygusunun eşlik etmesi genelde bireylerin gerçekçi olmayan çarpıtıcı düşüncelerinden kaynaklanmaktadır (Bozarth, 1994). Bu anlamda bireyin gerçekçi olmayan düşüncelerini fark etmeleri sağlanmalıdır.

Yasın duygusal tepkilerinden biri de kaygıdır. Kayıptan sonra geride kalan bireylerde ölen kişinin eksikliğine uyum sağlanamaması veya ölüm gerçeğiyle yüzleşememe sebebiyle kaygı oluşabilmektedir (Worden, 2009). Bireyin hayatın fani olduğunu olduğunu ve bir gün beklenen son ile karşılaşp sevdiklerinden ayrılmak durumunda kalacağını fark etmesi kaygı düzeyini arttırmaktadır (Firestone ve Catlett, 2009). Kaygı yaşayan bireyin kontrol duygusunu kaybetmesi, belirsizlikle karşılaşması ve ölen kişinin bir daha geri gelmeyeceği gerçeğini düşünmesi kaygı duygusunun meydana çıkmasına neden olur (Parkes ve Prigerson, 2010).

Kayıp yaşayan bir kişinin duygusal tepkilerinden bir diğeri de yalnızlık duygusudur. Yalnızlık, eğer eş kaybından sonra yaşanıyorsa bu durum fiziksel, sosyal, cinsel ve duygusal bir bağlamda değerlendirilmelidir. Alanyazına baktığımızda duygusal yalnızlık ve sosyal yalnızlık arasında ikili bir ayrım yapılmaktadır (Çitçiler Aydın, 2020). Sosyal yalnızlık

yaşandığında bireylere sosyal destek sağlamak faydalı olabilmektedir ancak duygusal yalnızlık için aynı durum geçerli değildir. Sevilen kişinin ölümü ile eşler arasındaki bağın kopması sonucunda oluşan boşluğun doldurulması oldukça güç görünmektedir. Özellikle duygusal yalnızlıkla ilişkili görülen dokunma ihtiyacı daha çok eşin ölümüyle ortaya çıktığı ifade edilmektedir.

Yas tutma sürecinde, kayıp yaşanan kişiyle ayrılmanın meydana getirdiği üzüntüyle birlikte çaresizlik duygusu da ortaya çıkmaktadır. Bu anlamda birey yeterli yaşam becerilerine sahip olsa bile yine de ölümün kontrol edilemez ve gerçekliği karşısında çaresizlik duygusu yaşamaktadır (Ülger, 2016). Önemli olan bireyin bu durumda gerçek dışı düşüncelerden uzak durmasıdır.

Kayıptan sonra görülen bir diğer tepki ise özlem duygusudur. Ölen kişinin artık olmaması yaşamın her safhasında hissedilmektedir. Fiziksel anlamda sarılamamak, elini tutamamak gibi görülen yokluk; duygusal anlamda ise ortak yapılan faaliyetlerin eksikliğinden kaynaklanan bir yokluktur. Özellikle kayıptan sonraki ilk yıldönümleri, doğum günü gibi özel günlerde ölen kişi olmadığı için daha yoğun özlem duygusu yaşanır (Dyregrov ve Dyregrov, 2008). Zaman ilerledikçe yas tutan kişinin ölen kişiye yönelik özlem duygusunun yoğunluğu azalmaya devam etse de tamamen ortadan kalkması mümkün görülmemektedir.

### **Fiziksel Tepkiler**

Bireyin sevdiği bir kişiyi kaybetmesi yaşamı boyunca karşılaşılabileceği en zorlayıcı olaylardan bir tanesidir. İnsan vücudu, zorlu bir durum karşısında her an tepki vermeye ve sahip olduğu kaynakları olması gerekenden farklı olarak kullanmaya hazırdır. Yas tutulan dönemde bedenin çalışma sisteminin performansının azalması durumunda baş dönmesi, mide ya da baş ağrısı görülebilmektedir. Bununla birlikte halsizlik, enerji kaybı, fizyolojik stres, cinsellik ile ilgili problemler, iştah kaybı, iştah artışı ya da uykusuzluk gibi fiziksel belirtiler ortaya çıkabilmektedir (Ülger, 2016). Ayrıca yas tutan kişide birkaç dakika devam eden kalp atış hızı değişiklikleri, kas problemleri, derin derin nefes alıp verme gibi fiziksel reaksiyonlar görülebilmektedir (Parkes ve Prigerson, 2013). Bireyin yas döneminde olduğu bu süreçte söz konusu fiziksel semptomlar oldukça normal ve geçici görülmektedir (Wolfelt, 2007).

### **Bilişsel Tepkiler**

Kaybın ardından yaygın olarak görülen bilişsel tepkilere baktığımızda inanmama, dikkatle ilgili problemler, karar verme güçlükleri, kayba yönelik aşırı zihinsel meşguliyet ve sınırlar sıklıkla meydana gelen tepkilerdir. Bu tepkilerin her biri kaybın gerçekliğine inanmaya doğru

giden süreçte geçici bir koruyucu işlev görmektedir. Bununla birlikte özellikle bireyin yaşadığı kayba yönelik inkârı, bireyin kontrol edilebilir düzeyde tehdit edici deneyimle karşılaşması açısından işlevsel olduğu görülmektedir. Ayrıca uyku ve yemek bozuklukları gibi rahatsızlıklar odaklanma ve düşünme gücüne benzer bilişsel zorluklarına sebep olmaktadır (Rubin, Malkinson ve Witztum, 2012). Yas tutan bireylerde düşüncelerin karmaşık olması, odaklanmada güçlükler, başladığı işleri devam etmekte zorluklar, dikkat dağınıklığı ve unutkanlık gibi problemler görülebilmektedir.

### **Davranışsal Tepkiler**

Yas tutan bireyde davranışsal anlamda aniden meydana gelen ağlama nöbetleri, içine kapanma ve yalnız kalma, sık sık rüya görme, aşırı hareketlilik veya hareketsizlik, herhangi bir eylemde bulunamama gibi tepkiler görülebilmektedir. Bireyde görülen bu davranışsal tepkiler genellikle normal yas sürecinin sonunda düzelmektedir. Uykuya dalmada zorluk ya da sabah erken uyanma gibi uyku bozuklukları bu dönemde en sık görülen davranışsal tepkilerdir (Worden, 2009). Bu dönemde görülen davranışsal tepkilere bakıldığında özellikle ölen kişiyle ilgili konuşma ve bununla birlikte sık sık ağlama tepkileri görülmektedir. Aslında ağlama davranışıyla beraber duyguların ifade edilmesi kişide rahatlama sağlar. Bireyin yaşadığı üzüntünün bir sonucu olan ağlama davranışı bireyin doğal bir şekilde acısını yaşamamasını imkân sağlamakta, çevresindeki insanlar tarafından şefkat ve destek bulma ihtiyacını karşılamaktadır. Kayıp yaşamış bireyler şefkat ve destek ihtiyaçlarına karşın yas sürecinde insanlardan uzaklaşmayı da tercih edebilirler. Yas sürecinde sosyal geri çekilme, izolasyon ve sosyal ilişkilerin normal olarak görülen davranışsal tepkiler arasındadır. Bu davranışlar, bireyin normal zamanlarda yaptığı sinemaya gitmek, alışverişe çıkmak, sosyal kulüplere katılım göstermek gibi aktiviteleri yapmaması şeklinde görülebilir. Bireyler bu aktiviteleri artık anlamlı bulmadıkları ya da bunları yapacak enerjiyi bulamadıkları için yapmayabilirler. Yas döneminde birey sıklıkla kaçınma davranışı da gösterebilir. Birey, sevdiği kişiyi hatırlatan eşyaları görmekten ve o kişiyi hatırlatan mekânlara hatta mezarlığa bile gitmekten kaçınabilir (Parkes ve Prigerson, 2010). Sonuç olarak birey bir taraftan gerçeği kabul etmek ister bir taraftan da kaçınma davranışı gösterebilir. En sağlıklı olan durum zaman içerisinde gerçeği kabul etmesidir.

### **Kaynakça**

- Archer, J. (2003). *The nature of grief: The evolution and psychology of reactions to loss*. Routledge.
- Attig, T. (1991). The importance of conceiving of grief as an active process. *Death Studies*, 15(4), 385-393.
- Bozarth, A. R. (1994). *Life is goodbye, life is hello: Grieving well through all kinds of loss*. Hazelden Publishing.
- Brown, J. T., ve Stoudemire, G. A. (1983). *Normal and pathological grief*. *Jama*, 250(3), 378-382.
- Çiftçiler Aydın, Z. (2020). Kayıp ve Yas Sürecinde Sanatla Zenginleştirilmiş Grup Müdahale Programının Etkililiğinin İncelenmesi. *Bahçeşehir Üniversitesi Sosyal Bilimler Enstitüsü [Yüksek Lisans Tezi]*. İstanbul.
- Dyregrov, K., ve Dyregrov, A. ( Raundelen, M ile). (2008). *Effective Grief and Bereavement Support The Role of Family, Friends, Colleagues, Schools and Support Professionals*. Jessica Kingsley Publishers.(Orjinal yayın 2008).
- Firestone, R. W., ve Catlett, J. (2009). *Beyond death anxiety: Achieving life-affirming death awareness*. Springer Publishing Co.
- Lichtenberg, P. A. (1990). Remembering Becky. *OMEGA-Journal of Death and Dying*, 21(2), 83-89.
- Mander, R. (2009). Good grief: Staff responses to childbearing loss. *Nurse Education Today*,29(1), 117-123.
- Parkes, C. M. (2010). A historical overview of the scientific study of bereavement. M. S. Stroebe, R. O. Hansson, W. Stroebe ve H. Schut (Eds.) *Handbook of Bereavement Research: Consequences, Coping and Care* (s. 25-45). Washington: American Psychological Association.
- Parkes, C. M., ve Prigerson, H. G. (2010). *Bereavement studies of grief in adult life*. Routledge Taylor & Francis Group.

- Rubin, S. S., Malkinson, R., ve Witztum, E. (2012). *Working with the bereaved: Multiple lenses on loss and mourning*. Taylor & Francis.
- Silverman, P. R., ve Rubin, S. S. (2015). Bereavement/Grief interventions. *The Encyclopedia of Clinical Psychology*, 1-7.
- Ülger, E. (2016). Kanser Hastalarının Yas Tepkileri ve Evlilik Uyumları Arasındaki İlişkinin İncelenmesi. *Dokuz Eylül Üniversitesi Eğitim Bilimler Enstitüsü [Yüksek Lisans Tezi]*. İzmir.
- Versalle, A., ve McDowell, E. E. (2005). The attitudes of men and women concerning gender differences in grief. *OMEGA - Journal of Death and Dying*, 50(1), 53–67.
- Winokuer, H. R. ve Harris, D. L. (2012). *Principles and practice of grief counseling*. Springer Publishing Company.
- Wolfelt, A. D. (2007). *Living in the shadow of the ghosts of grief*. London: Thorsons.
- Worden, J. W. (2009). *Grief counseling and grief therapy a handbook for the mental health practitioner*. Springer Publishing Company.



## YASTAKI ÇOCUK VE ERGENLERE PSİKOLOJİK YARDIM

PSYCHOLOGICAL ASSISTANCE TO BEREAVED CHILDREN AND ADOLESCENTS

**Öğr. Gör. Vedat BAKIR**  
Kütahya Dumlupınar Üniversitesi  
0000-0001-5458-5110

### ÖZET

Yastaki çocukların hepsi profesyonel anlamda yapılan psikolojik danışma uygulamaları gibi desteklere ihtiyaç duymayabilir. Çocukların bir kısmı bu süreci ebeveyn, arkadaş, öğretmen ve çevre gibi sosyal destek sağlayıcı unsurlarla atlatabilmektedir. Yastaki çocuk ve ergenlerin öncelikli olarak temel ihtiyaçları karşılanmalı ve erken tarama yoluyla yas durumunun problemlili bir hale gelmeden gerekli çalışmaların yapılması gerekmektedir (Worden, 1996). Çevresel destek olmasına rağmen bazı çocuklarda ise aşırı tepkiler görülebilmektedir. Bu nedenle aşırı tepki gösteren çocukların psikolojik danışman ve psikologlar gibi uzmanlardan profesyonel anlamda destek almaları gerekmektedir. Bu anlamda yüksek düzeyde risk altında olanların bir ruh sağlığı uzmanı; orta düzeyde risk altında olanlar aile ve akran desteğiyle birlikte grup desteği; düşük düzeyde risk altında olanlar ise aile ve arkadaş desteğine ihtiyaç duymaktadır (Aoun vd., 2015). Çocuk ve ergenlerin yaşı, cinsiyeti, kaybın beklenen ve beklenmeyen yapısı, daha önce kayıp yaşama durumu ve sosyal destek düzeyine göre yas durumu değişiklik göstermektedir. Bununla birlikte tüm yas durumlarında bireylerin karşılanması gereken ihtiyaçları bulunmaktadır. Bu ihtiyaçlar; yeterli bilgilendirmenin yapılması, korku ve kaygıların ele alınması, yaşanan kayıptan kendilerinin suçlu olmadığını güvencesinin verilmesi, dikkatle dinlenmek, duyguların onaylanması, yoğun duygularla baş ederken yardım, dâhil edilmek, rutinin devam ettirilmesi, örnek alınan davranışlar, ölen kişinin anılması için fırsat oluşturulmasıdır (Barış Şahbudak, 2017).

**Anahtar Kelimeler:** Yas, Psikolojik Yardım, Çocuk ve Ergenler

### ABSTRACT

Not all bereaved children need grief counseling and support such as group counseling. Some of the children can get through this process with social support factors such as parents, friends, teachers and the environment. The basic needs of bereaved children and adolescents should be met first and necessary studies should be carried out through early screening before the grief situation becomes problematic (Worden, 1996). Despite the environmental support,

some children may experience extreme reactions. For this reason, children who overreact should receive professional support from experts such as psychological counselors and psychologists. In this sense, a mental health specialist of those at high risk; group support with family and peer support for those at moderate risk; those at low risk need support from family and friends (Aoun et al., 2015). Grief status varies according to the age, gender, expected and unexpected nature of the loss, previous loss, and social support level of children and adolescents. However, in all mourning situations, individuals have needs that must be met. These needs are; providing adequate information, addressing fears and anxieties, reassurance that they are not guilty of the loss, listening carefully, acknowledging emotions, helping with coping with intense emotions, being included, continuing the routine, exemplary behavior, creating an opportunity to commemorate the deceased (Barış Şahbudak). , 2017).

**Keywords:** Grief, Psychological Assistance, Children and Adolescents

### **Giriş**

Ölüm olgusu bireylerin bilişsel gelişimlerine göre soyut düşünebilme becerileri, ölüme atfedilen anlam ve yaşamın sonlanmasını anlamalarına göre farklı anlamlar kazanmaktadır. Bununla birlikte çocukların daha önce kayıp deneyimine sahip olmalarına göre de değişebilmektedir (Barış Şahbudak, 2017). Çocuk ve ergenler ölümle ilgili yeterli bilgiye sahip olmadıklarında uydurma hikâyeler ve batıl inançlara kapılabilmektedir. Bu nedenle öncelikle çocukların ölüme dair yanlış inançları varsa bunlar giderilmeli ve onlara yeterli bilgi sağlanmalıdır. Özellikle beklenen bir ölüm durumu olduğunda öncesinde süreçle ilgili çocuklara ihtiyaç duydukları bilgiler verilmelidir. Aksi takdirde çocuklar gereksiz kaygılara ve değersizlik hislerine kapılabilirler. Yas durumunda olan bir çocuğun öncelikle kendini güvende hissetmesi için onunla ilgileyecek kişinin belli olması gerekmektedir. Ebeveynlerden birinin kaybı söz konusu ise çocuk diğer ebeveynini de kaybetmekten korkacaktır. Bu sebeple korku ve kaygı durumu oluşabilmektedir. Bu süreçte bireyin korku ve kaygıları göz önünde bulundurularak gerekli açıklamalar yapılmalı; korku ve kaygı düzeyini azaltacak bir iletişim kurulmalıdır.

Yas durumunda çocuklar yaşanan kaybın kendi eksikliklerinde ve varsa o kişiye yönelik kızgınlıklarından kaynaklı olduğunu düşünerek kendini suçlayabilir. Benmerkezci düşünen çocuk, ölen kişiye yönelik yaşamış olduğu yoğun duygular nedeniyle kişinin öldüğüne dair bir çıkarımda bulunabilir. Bu nedenle çocuklar iletişim kurulurken bu durum göz önünde bulundurulmalı ve ölümün çocuktaki negatif duygulardan kaynaklanmadığı açıklanmalıdır. Aynı şekilde ergenler de ölen kişiye yönelik olarak birbirine zıt duygular yaşayabilmektedir

(Barış Şahbudak, 2017). Bu anlamda ergenler özellikle anne ve babasına karşı hissettiği yoğun duyguların ölüme sebep olmadığını duymak isterler. Bununla birlikte yas durumunda çocuk ve ergenler akıllarına gelen soruları cevaplayabilecek insanlara ihtiyaç duymaktadırlar. Bu anlamda sorular oldukça karmaşık olabilir ancak yetişkinlerin bu soruları dikkatli dinleyerek cevaplamaları gerekmektedir. Özellikle çocukların soruları çok saçma bile gelse dikkatle dinlenilerek geçerli açıklamalar yapılmalıdır.

Yas döneminde çocuk ve ergenlerin duygu ve düşüncelerini kendine özgü bir şekilde ifade etmeye ihtiyaçları bulunmaktadır. Bireysel farklılıklardan dolayı her çocuğun duygularını anlatma şekli ve tarzı farklı olmaktadır. Bu sebeple yas tepkileri de aynı doğrultuda farklı olabilmektedir. Bu dönemde çocukların duyguları kabul edilmeli ve saygı duyulmalıdır. Bununla birlikte yaşanan yoğun duygular doğrudan ifade edilemediğinden anormal davranışların çıkmasına neden olabilmektedir. Yetişkin bireylerin çocuklara duygularını sağlıklı ve güvenli bir şekilde ifade edebilmeleri için olanak sağlamalıdır. Bu kapsamda çeşitli oyunlar, etkinlikler, aktiviteler ve sanat çalışmaları gibi yöntemler kullanılabilir.

Çocuk ve ergenler kayıp yaşanmadan önce de kayıp yaşandıktan sonra da kendilerini değerli ve sürece dâhil edilmeyi istemektedirler. Özellikle küçük çocuklar başta olmak üzere tüm çocuklar bu sürece dâhil edilmediklerinde değersizlik ve dışlanma gibi duygular yaşayabilmektedir. Bu anlamda çocukların istekleri doğrultusunda hasta ziyareti, cenaze töreni ve planlamasına olabildiğince katılımları sağlanmalıdır. Bununla birlikte cenaze işlemleriyle ilgili gelişim dönemi dikkate alınarak gerekli bilgilendirmeler yapılmalıdır (Chadwick, 2012).

Kayıp sonrası yapılması gerekenlerden bir tanesi de çocuk ve ergenlerin en kısa zamanda günlük rutinelere dönmelerini sağlamaktır. Bu süreçte çocuklar belki de yetişkinlere anlamsız gelebilecek tepki ve kaygılar yaşayabilirler (Barış Şahbudak, 2017). Örneğin okula kiminle gideceğini veya ölen kişiyle günlük yapılan rutinlerin kiminle yapılacağını düşünebilir. Bu noktada gerekli bilgilendirmelerin yapılması gerekmektedir.

Öğrenme kuramları dikkate alındığında çocuk ve ergenlerin yas tepkilerini ifade etmede çevresindeki bireyleri gözlemleyerek öğrendikleri ifade edilmektedir. Örneğin ebeveynlerde birinin ölümü gerçekleştiğinde diğer ebeveynin yas tepkileri ve duygularını ifade etmesi çocukları tarafından örnek alınmaktadır. Bu anlamda çocukların yetişkinleri rol model aldıkları düşünüldüğünde ölen kişiyle ilgili konuşmaların, hatıraların ve duyguların ifade edilmesi çocuklara fayda sağlayacaktır (Barış Şahbudak, 2017). Çocuklar yas tuttıkları kişiyi ölümünden sonra ve ilerleyen dönemlerde de hatırlamak isterler. Bu anlamda aile içinde

anların paylaşılması çocuğa mutluluk verecektir. Özellikle ebeveynlerin birinin ölümünden sonra yeni bir evlilik gerçekleştiyse çocuklara kaybettiği ebeveyni ile ilgili konuşması için çeşitli fırsatlar tanınmalıdır.

Çocuk ve ergenlere yönelik kullanılacak her müdahale yönteminin kendine özgü avantaj ve dezavantajları bulunmaktadır. Bu kapsamda yas durumundaki çocuk ve ergenlerle çalışırken akran grubu çalışmaları, bireysel danışmanlık ve aile müdahaleleri kullanılmaktadır. Müdahale çalışmalarının temel noktası çocuk ve ergenlerin duygu ve düşüncelerini ifade edebilecekleri güvenli ortam sağlamak, tutarlı destek ve bilgi vermektir (Barış Şahbudak, 2017). Akran grubu çalışmaları, bireysel danışmanlık ve aile müdahaleleri aşağıdaki açıklanmıştır.

### ***Akran Grubu Çalışmaları:***

Akran grubu çalışmalarının çocuk ve ergenler üzerinde birçok olumlu etkileri bulunmaktadır. Bunlar şu şekilde ifade edilebilir:

- Çocuk ve ergenlere kendi bakış açıları dışında farklı bir perspektif sunar,
- Güvenli bir ortam sağlar,
- Duygu ve düşünceler daha rahat bir şekilde ifade edilir,
- Yas durumuyla ilişkisi olmayan üyelerin olması yas sürecindeki bireylerin kaygı durumlarının azalmasını sağlar,
- Doğru bilinen yanlışların gözden geçirilmesini sağlar,

### ***Bireysel Danışmanlık:***

Bireysel danışmanlık uygulamalarında ön görüşme için ayrı bir oturup yapılmadan doğrudan çalışılmaya başlanır. Öncelikle çocukların çatışmaları ve kaygıları ele alınır. Yetişkinlerden farklı olarak yönlendirilmiş etkinlikler aktif bir şekilde kullanılır. Yas durumundaki çocuk ve ergenlerle çalışılırken “yönlendirilmiş imgeleme” tekniği kullanılabilir (McIntyre, 1990). Yönlendirilmiş imgeleme tekniği çerçevesinde çocuklardan kayıp durumuyla ilgili hayal kurması istenir. Örneğin; çocuk ölen kişiyle hayali bir konuşma gerçekleştirerek daha önce söyleme imkânı bulamadığı duygu ve düşüncelerini dile getirebilir. Bu sayede bitirilmemiş işleri tamamlama fırsatı bulur. Oturumlar esnasında hayal edilen sahneler yeniden yapılandırılarak bunlar üzerinde çalışılır. Ayrıca çocuğun kendini daha rahat ifade etmesini sağlayacak çeşitli sanat etkinlikleri de oldukça fayda sağlamaktadır. Bununla birlikte alanda çalışan uzmanlar birçok farklı kuramı birlikte veya ayrı ayrı kullanabilmektedir.

Örneğin; oyun terapisi ile birlikte başka bir psikolojik danışma kuramının beraber kullanılması gibi.

### ***Aile Müdahaleleri:***

Aile müdahaleleri genellikle aile üyelerinden birinin kaybı yaşandığında aktif bir şekilde kullanılan yöntemdir. Aile müdahalelerinin asıl amacı yaşanan kayıptan sonra aile bireylerinin en kısa bir sürede rutin hayatına dönmesidir. Bu şekilde yas süreci sağlıklı ve güvenli ilerleyerek aile sisteminin işleyişine destek olunur. Problemlerin çözümüne yönelik aile rolleri ve dinamikleri yeniden ele alınabilir. Aile müdahalesi uygulamasında kayıp yaşayan çocukların duyguları aile ortamında ele alındığı için değişen roller, ölümün kabullenilmesi ve duyguların paylaşımı daha rahat olmaktadır.

### **Kaynakça**

Aoun SM, Breen LJ, Howting DA, Rumbold B, McNamara B, Hegney D. (2015). Who needs bereavement support? A population based survey of bereavement risk and support need. *PLoS One*; 10(3):e0121101. doi: 10.1371/journal.pone.0121101. PMID: 25811912; PMCID: PMC4374848.

Barış Şahbudak, S. (2017). Yas Sürecindeki Çocuklarla Çalışmak. Ö. Erdur Baker, & İ. Aksöz Efe içinde, *Yas Danışmanlığı*. Ankara: Anı Yayınları.

Lingertat-Putnam, C. (2015). Chadwick, A. (2012). Talking About Death and Bereavement at School: How to Help Children Aged 4 to 11 to Feel Supported and Understood. *OMEGA - Journal of Death and Dying*, 71(3), 286–288. <https://doi.org/10.1177/0030222815575520>

McIntyre B. B. (1990). Art therapy with bereaved youth. *Journal of palliative care*, 6(1), 16–25.

Worden, J. W. (1996). *Children And Grief: When A Parent Dies*. New York: Guilford. ED 405 133



## DƏRSDƏ ŞAĞIRDLƏRİN FƏALLAŞDIRILMASI ŞAĞIRDYÖNÜMLÜ TƏHSİLİN VASİTƏSİ KİMİ

MAKING STUDENTS MORE ACTIVE IN THE CLASSROOM AS A MEANS OF  
STUDENT-ORIENTED EDUCATION

**Prof. Dr. Müseyib İbrahim oğlu İlyasov**

pedaqogika üzrə elmlər doktoru, professor.

Azərbaycan Dövlət Pedaqoji Universiteti

### XÜLASƏ

Dərs pedaqoji prosesin mərkəzində dayanır və onun əsasını təşkil edir. Dərs öyrədir, tərbiyə edir, inkişaf etdirir. Məktəbin bütün fəaliyyəti də dərslə ətrafında cərəyan edir. Məktəbdə dərslər yüksək səviyyədədirsə deməli hər şey yaxşıdır. Buna görə də dərslə müasir tələblər əsasında qurulması, onun şəxsiyyətin inkişafı və formalaşdırılması funksiyasının reallaşdırılmasına nail olunması hazırda məktəblərimizin qarşısında duran ən ümdə vəzifələrdəndir.

Müasir pedaqoji nəzəriyyədə və praktik pedaqogikada dərslə funksiyaları, onun quruluşu, həyata keçirilməsi texnologiyaları haqqında çoxlu sayda nəzəriyyələr, təcrübələr vardır və bu sahədə tədqiqatlar yenə də davam edir. Bunların hamısında bir xətt, bir ideya özünü qabarıq şəkildə göstərir: necə təşkil etmək və aparmaq ki, dərslə yüksək nəticələrə səbəb olsun, qarşısında duran vəzifələri reallaşdırma bilsin və inkişafa səbəb olsun, şagirdləri maraqlandırsın və onların şəxsi tələbatlarını təmin etmiş olsun...

Dərslə sual-cavab, axtarış, təfəkkür hökm sürməlidir. Fikir, axtarış, fərziyyə, fəaliyyət, ünsiyyət, əməkdaşlıq və s. kimi amillər onun əsas qayəsini təşkil etməli və konkret zaman kəsiyində müəllim də, şagird də dərslə yaşamaladırlar. Bunlarsa dərslə prosesində şagirdlərin fəal olması, müəllim tərəfindən onların fəallığının təmin edilməsi ilə sıx surətdə bağlıdır. Şagirdlər dərslə fəal olduqca dərslə şagirdyönümlülüyü, şəxsiyyətyönümlülüyü, inkişafyönümlülüyü və nəticəyönümlülüyü müəyyən bir xətt üzrə “düzülür” və pedaqoji prosesin tamlığı təmin edilmiş olur. Buna görə də pedaqoji prosesin əsas nüvəsini təşkil edən dərslə elə qurulmalı və elə aparılmalıdır ki, orada şagirdlərin subyekt kimi iştirakı, müəllimlə qarşılıqlı əməkdaşlığı fəal, işgüzar məcrada öz həllini tapa bilsin. Ən başlıcası müəllimin deyil, şagirdlərin fəallığı, dərslə onların fəal fəaliyyətə qoşulması təmin edilmiş olsun. Bütün bunlar isə müəllimin dərslə peşəkarlıqla, səriştəli şəkildə qura bilməsi, bir sıra müasir forma və metodlardan istifadə etməsi və onları yaradıcılıqla tətbiq edə bilməsi ilə sıx surətdə bağlıdır. Burada ən başlıca şərtlərdən və amillərdən biri şagirdlərin yaradıcı fəallığının təmin edilməsi, onların təfəkkür müstəqilliyinə nail olunmasıdır. Yəni, fəaliyyətlə şüurun vəhdətinə, psixika ilə şüurun fəaliyyətdə inkişafına nail olmaqdır ki, bu zaman təlim fəaliyyəti şəxsiyyətin inkişafı istiqamətində öz aparıcı rolunu oynamış olur.

Fəallıq fəaliyyətlə bağlıdır və fəaliyyətin əsasını təşkil edir. Fəaliyyət isə biliyin şüurlu mənimsənilməsinin ən real vasitələrindəndir. Hələ bizim eramızdan əvvəl böyük Çin filosofu və mütəfəkkiri Konfutsi qeyd edirdi ki, mən eşidəndə unuduram, oxuyanda yadda saxlayıram, özüm edəndə dərk edirəm. Buna görə də dərslə şagirdlərin öyrədiləcək mövzunun, problemin mahiyyətini tam dərk etmələri üçün əsas diqqət onların fəaliyyətə qoşulmalarının təmin edilməsi, bu prosesdə onların fəal olması və dərslədən gözlənilən nəticənin şagirdlərin özləri tərəfindən alınmasına nail olunmasına yönəldilməlidir.

Fəaliyyət isə insanın bir şəxsiyyət kimi formalaşmasının əsasında durur. Dərsdə şagirdlərin fəal olması onların təkcə hansısa yeni bir biliyin qazanılması, öyrənilməsi deyil, eyni zamanda onların bir şəxsiyyət kimi, gələcək cəmiyyətin sosial həyatında fəal iştirak edəcək bir vətəndaş kimi formalaşmasına da əsaslı təsir göstərir. Buna görə də dərsdə şagirdlərin fəal olması bir tərəfdən biliyin şüurlu mənimsənilməsini təmin etməklə, digər tərəfdən də şagirdlərin şəxsiyyətinin inkişaf etdirilməsi, formalaşdırılması funksiyasını yerinə yetirmiş olur.

**Açar sözlər:** dərs; şagirdyönümlülük; fəallıq; metod.

### **ABSTRACT**

The lesson is at the center of the pedagogical process and forms its basis. Teaches, educates, develops. All the activities of the school revolve around the lesson. If the lessons at the school are at a high level, then everything is fine. Therefore, the construction of the lesson on the basis of modern requirements, the achievement of its function of development and formation of personality are some of the most important tasks facing our schools today.

In modern pedagogical theory and practical pedagogy, there are many theories and experiments on the functions of the lesson, its structure, technology of implementation, and research in this area still continues. In all of this, one line, one idea stands out: how to organize and conduct a lesson so that it leads to high results, fulfills the tasks and leads to development, interests students and meets their personal needs ...

Questions and answers, search and thinking should prevail in the lesson. Thought, search, hypothesis, action, communication, cooperation, etc. Factors such as: should be the main idea and both the teacher and the student should live with the lesson in a certain period of time. These are closely related to the active participation of students in the teaching process, ensuring their activity by the teacher. The more active the students are in the lesson, the more the student-oriented, personality-oriented, development-oriented and result-oriented aspects of the lesson are "lined up" and the completeness of the pedagogical process is ensured. Therefore, the lesson, which is the core of the pedagogical process, should be structured and conducted in such a way that the participation of students as a subject, interaction with the teacher can be resolved in an active, businesslike manner. The most important thing is to ensure the activity of students, not the teacher, and their active participation in the lesson. All this is closely related to the teacher's ability to organize the lesson professionally, competently, use a number of modern forms and methods and apply them creatively. One of the main conditions and factors here is to ensure the creative activity of students, to achieve their independence of thought. That is, the activity is to achieve the unity of consciousness, the development of the psyche and consciousness in action, in which case the learning activity plays a leading role in the development of personality.

Activity is related to activity and is the basis of activity. Action is one of the most realistic means of conscious acquisition of knowledge. As far back as our era, the great Chinese philosopher and thinker Confucius said that when I hear, I forget, when I read, I remember, and when I do, I understand. Therefore, in order for students to fully understand the topic and the nature of the problem to be taught in the lesson, the main focus should be on ensuring their participation in the activity, their active participation in this process and achieving the expected outcome of the lesson.

Activity is the basis for the formation of a person as a person. The active participation of students in the classroom has a significant impact not only on the acquisition and acquisition of new knowledge, but also on their formation as a person, as a citizen who will take an active part in the social life of the future society. Therefore, the active participation of students in the lesson,

on the one hand, ensures the conscious acquisition of knowledge, on the other hand, fulfills the function of developing and shaping the personality of students.

**Key words:** lesson, student-oriented, activity, method.

## GİRİŞ

Şagirdyönümlülük bütün pedaqoji prosesin, o cümlədən konkret dərslərin şagird şəxsiyyətinin inkişafına, bu inkişafın izlənməsinə istiqamətləndirilməsidir. Burada şagird şəxsiyyətinin inkişafı və formalaşması önə keçir və bütün pedaqoji proses buna yönəldilir. Bu baxımdan pedaqoji prosesdə şagirdyönümlülük prinsipinin gözlənilməsi həm də təlim prosesinin məhsuldarlığının yüksəldilməsinə mühüm təsir göstərir.

Pedaqoji prosesin şagirdyönümlü təşkili və aparılması bütün iş proseslərinin, fəaliyyətin şagirdlərin marağı, motiv və tələbatlarının təmin olunmasına, onların potensial imkanlarının, şəxsiyyətinin, bacarıq və qabiliyyətlərinin inkişaf etdirilməsinə yönəldilməsinə nəzərdə tutduğundan bu prosesdə təhsilənlərin fəallığının təmin olunması olduqca vacib məsələlərdəndir. Çünki fəallıq olmadan istər mənimsəmə prosesinin şüurlu olması, istərsə də yadda qalma və yadasalmanın uzunmüddətliyi bir o qədər təmin oluna bilmir. Öyrənilənlər tez bir zamanda unudulur, yaddan çıxır və çox halda isə onlardan istifadə etmək, yəni praktik fəaliyyətə tətbiq etmək çətin olur. Şagirdlər öyrəndiklərinin mahiyyətini bütün dərinliyi ilə dərk edə bilmir, mexaniki əzbərləmə, hafizə gücünə yadda saxlama üstünlük təşkil edir. Nəticədə təlimin əsas məqsəd və vəzifələri tam reallaşa bilmir, lazım olan nəticənin əldə edilməsi çətinləşir, yaxud dərslərdə hansı nəticəyə gəldiyi məlum olmur. Düzdür, dərslər gedir, müəllim fəallıq göstərir, şagirdlərlə müəyyən işlər aparır, lakin real nəticənin nələrdən ibarət olması kölgədə qalır. Beləliklə, dərslər prosesində dərk etmə prosesi tam reallaşa bilmir. Bunun da nəticəsində öyrənilən mövzunun mahiyyəti və məqsədi açılmamış qalır.

Dərslərdə şagirdlərin fəallaşdırılması mühüm pedaqoji tələbdir. *Fəallıq* təlimdə mühüm amildir və bilavasitə fəaliyyətlə bağlı olan proseslərdə özünü göstərir. Buna görə də şagirdlərin bilavasitə təlimdə, dərslər prosesində fəallığının təmin edilməsi təhsilənlərin təlim prosesinə, öyrənməyə münasibətini şərtləndirməklə özünü göstərə bilər. Burada şagirdin təlimə, öyrənməyə münasibəti zahirə hərəkət və davranışla müşayiət olunsun da, şəxsiyyətin daxili tələbatları, motivləri ilə bilavasitə bağlılıq əsas yer tutur. Yəni fəallıq mahiyyət etibarilə daxili proseslərlə əlaqələnmiş olur. Şagird öyrənir, müqayisələr aparır, cavab verir, nəyisə həll edir, fikir bildirir, ümumiləşdirmələr aparır, nəticə çıxarır və s. Şagirdin fəallıq göstərməsi subyektiv proses olduğundan bu fəallıq onun subyektivliyini, eyni zamanda onun istiqamətliyini, orientasiyasını da bildirir. Müəyyən mənada onun maraqlarının, motivlərinin xarakterini də öyrənməyə imkan verir. Görkəmli psixoloq A.N.Leontyev qeyd edirdi ki, şəxsiyyətin formalaşması şəxsi mənalı sistemlərinin əlaqəli şəkildə müəyyənləşdirilməsində ifadə olunur. Bu mənada şagirdlərin dərslərdə şəxsi maraqlarının, motivlərinin, gələcək planlarının, fənn yönümünün, bacarıq və qabiliyyətlərinin bir sistem halında nəzərə alınması və bunun onların şəxsiyyətinin inkişafı ilə bilavasitə bağlılığına nail olunması diqqət mərkəzində olmalıdır. Burada şagird şəxsiyyəti pedaqoji prosesin mərkəzinə keçir və bütün proseslər onun inkişafına yönəldilir.

## ƏSAS PROBLEMLƏR

Dərslərdə şagirdlərin fəallaşdırılması vacib olduğu qədər həm də mürəkkəb prosesdir. Burada məqsəd, onun həyata keçirilməsi texnologiyaları, gözlənilən nəticə və s. haqqında müəllimin dərin biliyə, texnoloji və metodik bacarığa, pedaqoji səriştəyə malik olması əsas şərtidir. Azərbaycan Respublikasında təhsilin inkişafı üzrə Dövlət Strategiyası'nda deyildiyi

kimi: “Təhsilalanın savadlı və səriştəli şəxs kimi formalaşmasına müəllimin təsiri müəllimin akademik bacarıqlarından, tədris təcrübəsindən və peşəkarlıq səviyyəsindən xeyli asılıdır. Müəllimin bu keyfiyyətləri ilə təhsilalanların nailiyyətləri arasında sıx korrelyasiya mövcuddur” [1]. Bu baxımdan dərstdə şagirdlərin fəallığının təmin olunması ilk növbədə müəllimlə, onun səriştəsi ilə sıx bağlı olan pedaqoji problemdir. Müəllim nəyi, necə, harada, hansı anda edəcəyini dəqiq bildikdə və onu etdikdə bu proses həm şagirdlərin maraq dairəsində olur, həm də şagirdlərin fəallığına birbaşa müsbət təsir etmiş olur. Bu baxımdan müəllimin bu sahədə geniş biliyi, texnoloji və metodik hazırlığı, prosesə səriştəli yanaşa bilməsi prosesin səmərəli təşkilində əsaslı rol oynayır.

Müşahidə və araşdırmalar göstərir ki, dərstdə şagirdlərin fəallığı iki formada (xarakterdə) özünü göstərir: a) reproduktiv; b) yaradıcı.

*Reproduktiv fəallıq* şagirdin öyrəndiyi materialı yadda saxlamasına, müəllimlərin tapşırıqlarını yerinə yetirməsinə, göstərişlərinə əməl etməsinə, müəyyən təlimatlara, nümunələrə əsaslanmaqla verilən tapşırıqları yerinə yetirməsinə yönələn fəallıqdır. Bu fəallığın əsas xarakterik xüsusiyyəti ondan ibarətdir ki, bu zaman şagird fəal olsa da, onun şəxsi yaradıcılığı üzə çıxmır və nəzərə çarpmır. Belə fəallıq inkişafı bir o qədər də dəstəkləyə bilmir. Məsələn, müəllim Azərbaycan dili, yaxud riyaziyyat dərində şagirdlərə müəyyən tapşırıq verir, onları yerinə yetirmək üçün nümunələr göstərir, şagird onlara baxaraq, onlardan istifadə edərək tapşırığı yerinə yetirir. Burada da fəallıq vardır. Lakin belə fəallıq təfəkkür müstəqilliyi, yaradıcı düşüncə, potensial imkanların üzə çıxarılması və ya çıxması üçün kifayət etmir. Görkəmli psixoloq L.S.Vıqotskinin əsaslandığı kimi, burada proseslər təfəkkürün “fəal inkişaf zonası”nda cərəyan edir ki, bu zaman şagirdlərin fəallığı əvvəlcədən alınmış biliklərə əsaslanır.

*Yaradıcı fəallıq* şagirdin şəxsi potensialının, tədris prosesinə yaradıcı münasibətinin olması, şəxsi təşəbbüsünün olduğu və təfəkkür müstəqilliyinin üzə çıxması ilə müşayiət olunan fəallıqdır. Tədris prosesində yaradıcı fəallığın formalaşdırılması təfəkkürün L.S.Vıqotskinin dediyi kimi, “yaxın inkişaf zonası” ilə bilavasitə bağlı olur və tədris prosesi elə təşkil olunur ki, bu prosesdə şagirdlər fəal fəaliyyətə qoşulurlar. Belə fəallıq şagirdlərin nitqinin, təfəkkürünün inkişafı, əməkdaşlıq müstəqil fəaliyyət üçün əsas imkanlar yaradır və inkişaf məhz bu şəkildə təşkil edilən və aparılan təlim prosesində baş verir. Məhz belə fəallıq bu gün təhsilimizin və gənc nəslin formalaşdırılmasının qarşısında duran başlıca məqsədin reallaşdırılmasında olduqca vacibdir. Məsələn, müəllim tapşırıq verir, şagird onu başqa variantda həll edir, yaxud, hər hansı bir əsərin təhlilinə öz baxışlarını bildirir, müəyyən tarixi hadisəyə başqa rəydan yanaşaraq onu təhlil edir və s.

Tələbələrin pedaqoji təcrübəsi zamanı müşahidə etdiyim belə bir faktı xatırlamaq yerinə düşər: Bakı şəhər məktəblərinin birində təcrübəçi tələbə VI sinifdə biologiyadan nümunə dərəsi deyirdi. Müəllim dərəsi şagirdlərin fəallığı şəraitində aparırdı. Nəzərimi bir şagird cəlb etdi. Müəllim dərəsində şagirdlərə təxminən 40-a yaxın müraciət etdi və suallar verdi. Sualların hamısında həmin şagirdin əlləri havada idi və hətta “müəllim, mən deyim, mən deyim” - deyə israr edirdi. Müəllim də çox vaxt onun istəyini cavabsız qoymurdu, ondan soruşdu. Lakin təəccüblüsü bu idi ki, verilən cavabların heç biri doğru cavab olmurdu...

Bəs səbəb nə idi? Axı dərstdə fəallıq var idi. Müəllim də buna çalışırdı. Bəs nə çatmırdı? Fikrimizcə həmin şagirdin mövzunu, verilən sualları başa düşmədən, dərk etmədən göstərdiyi “fəallıq” sualları sadəcə olaraq özünün fikirləşdiyi kimi cavablandırmaq istəyindən gəlirdi. Burada nə dərk etmə var idi, nə də yaradıcı fəallıq... Buna görə də fəallığı təkcə şagirdlərin sualları cavablandırma bilməsində, müəyyən tapşırıqları mexaniki olaraq əzbər deməsində deyil,

məhz verdikləri cavabları “niyə?”, “nə üçün?”, “nəyə görə?” sualları ilə əsaslandırma bilmələrində axtarmaq daha düzgün olardı.

Sadəcə olaraq sual-cavab aparmaqla, şagirdi müəyyən fəaliyyətə təhrik etməklə, sula “ bu sən cavab ver” – deməklə aparılan fəallıqdan fərqli olaraq işgüzar fəallığın təmin olunması dərslər zamanı şagirdlərin fəallaşdırılması prosesinin əsas mahiyyətini təşkil edir. Bu zaman dərslər prosesinin elə qurulması lazım gəlir ki, burada şagirdlər özləri bilavasitə pedaqoji fəaliyyətin bir tərəfi, subyekt kimi fəaliyyət göstərə bilsinlər, təhrik, məcburiyyət olmadan fəal olsunlar. Anlama, özününə nəzarət, özünüidarə, nəticənin əldə edilməsində qarşılıqlı fəaliyyət, qrupdaxili əməkdaşlıq, pedaqoji ünsiyyət kimi proseslər təmin oluna bilsin.

Müasir psixologiya elmi sübut edir ki, şəxsiyyətin fəallığı onun tələbatları ilə sıx surətdə bağlıdır. İnsan tələbatlarının təmin olunması prosesində fəaliyyətlə məşğul olur və fəallıq göstərir. Bu da belə bir analogi nəticə çıxarmağa imkan verir ki, məhz dərslər prosesini elə qurmaq, elə aparmaq lazım gəlir ki, burada cərəyan edən hadisələr, prosesin özü şagirdlərin tələbatlarını təmin edə bilsin. Onlarda qarşıda duran problemləri həll etmək tələbatları formalaşmış olsun.

Görkəmli rus pedaqoqu K.D.Uşinski yazırdı: “Fəaliyyət o zaman şüurlu sayılır ki, onun məqsədini müəyyən edək, üzərində işlədiyimiz materialı bilək, dərk etdiyimiz məqsədə çatmaq üçün lazım olan vasitələri yoxlayıb seçək. Bu şərtləri yerinə yetirməyən fəaliyyət, maddi tələbatımızı təmin etməyə də istiqamətlənmiş olsa belə, insan fəaliyyəti adlana bilməz; insanın əxlaqi və zehni inkişafına aid olan fəaliyyət üçün isə bu, xüsusilə zəruridir” [4, səh.38]. Bu, eyni zamanda təlim fəaliyyətinə də aiddir.

Dərslər prosesində şagirdlərin fəallığının təmin olunması sadəcə sözlə deyil, bilavasitə fəaliyyətlə bağlı olan prosesdir. Fəaliyyətin səmərəliliyi isə həm də seçilmiş metodların, aparılan texnoloji proseslərin səmərəliliyindən də asılıdır. Bu baxımdan dərslərdə şagirdlərin fəallığının təmin edilməsi üçün aşağıdakı bir sıra metod və vasitələrdən istifadə edilməsini məqsəduyğun hesab edirik:

1. Bu metodlar özünün mahiyyətinə və xarakterinə görə şagirdlərin təfəkkür müstəqilliyinə, fəal fəaliyyətdə olmalarına şərait və imkan yaratdığından dərslərdə *fəal təlim metodlarından* geniş istifadə edilməsi.

2. Dərslərdə “müəllimin az, şagirdlərin isə çox işləməsinə” nail olmaq, şagirdlərin diqqətini həmişə proseslərin gedişinə, hadisələrin necə cərəyan etməsinə yönəltmək və daim səfərbər etmək üçün *əks-əlaqə priyomuna* ciddi fikir verilməsi, dərslərin dialoji formada aparılmasına nail olunması.

3. Öyrənilən nəzəri biliklərin səhihliyinə əmin olunması, onların təcrübəyə tətbiq edilməsi və nəzəriyyə ilə təcrübənin əlaqələndirilməsi məqsədilə dərslər zamanı *praktik tapşırıqlardan* istifadəyə geniş yer verilməsi.

4. Biliklərin hafizəyə deyil, təfəkkürə və tətbiqə əsaslanmaqla, özlərinin “tapıntıları” əsasında mənimsənilməsinə, “təfəkkürünün işləməsinə” nail olmaq, onlarda müstəqil düşüncə, axtarış aparmaq bacarıqları formalaşdırmaq üçün şagirdlərə verilən *sual və tapşırıqların düşündürücü*, təfəkkürün “yaxın inkişaf zonasına” (L.S.Vıqotski) təsir edəcək səviyyədə olmasına diqqət göstərilməsi.

5. Şagirdlərin təlim müvəffəqiyyətinin şagirdlərin maraqlarına müvafiq olması, tələbatları və motivlərinin təmin olunması, emosional fonda təşkili və işgüzar mühitin təşkili ilə bilavasitə bağlı olduğundan dərslərdə yeni biliklərin sərbəst surətdə qazanılmasına *stimullaşdırıcı təsirlərin* olması.



6. Bacarıqlar biliklərin işlənməsinin təzahürü, qabiliyyətlər onu yüksək səviyyədə həyata keçirilməsinin əksi olduğundan dərstdə əsas diqqətin alınmış biliyin şagirdlərin *bacarıq və qabiliyyətlərinin inkişaf etdirilməsinə* yönəldilməsi.

7. Bilik, bacarıq və vərdişlərin təkcə intellektin inkişafına, “başı biliklərlə doldurmaq” funksiyasının reallaşdırılması məqsədinə deyil, şagirdlərin *şəxsi-mənəvi, özünüinkişaf və özünüaktuallaşdırma* keyfiyyətlərinin formalaşması və inkişaf etdirilməsinə xidmət etməsinə nail olunması və s.

Təlim prosesi fəaliyyət prosesidir və buna görə də fəal bir prosesdir. “Fəaliyyət” sözü ilə “fəal” sözləri sinonim sözlər olduğundan bunların biri digəri ilə müşayət olunur. Başqa sözlə, fəallıq fəaliyyətlə, fəaliyyət isə fəallıqla bir prosesin iki ayrılmaz tərəfləri olur.

Təlim prosesində müəllimin şagirdlərlə birgə fəaliyyəti mühüm şərtidir. Belə fəaliyyət şagirdləri passiv müşahidəçidən fəal iştirakçıya çevirir və bu zaman şagird pedaqoji prosesin fəal subyekti kimi müəllimlə birgə fəaliyyət göstərir. Müəllimlərlə şagirdlərin, təhsilverənlərlə təhsilalanların fəaliyyəti bir-birini tamamlayaraq pedaqoji prosesin tamlığını, təlimin subyekt-subyekt əsasında həyata keçirilməsini təmin etmiş olur. Bu baxımdan elə təşkil edilməlidir ki, “Təlim prosesi uşaqda fəallığı, məntiqi düşünməyi, ətrafdakı şeylərə və hadisələrə tənqidi yanaşmağı, müstəqil düşünməyi, müstəqil bilik almağı və fərdi inkişaf etdirmək bacarığını tərbiyə etməlidir. Yəni şagirdin məntiqi, tənqidi və yaradıcı təfəkkürü inkişaf etdirilməlidir” [2, səh.108].

Görkəmli amerikan pedaqoqu C.Dyui yazırdı: “Uşaqlar fəaliyyətdə aşkar etdikləri normaları (eyni zamanda bilikləri-**M.İ.**) daha yaxşı yadda saxlayır. Onlar üçün bu normalar daha böyük əhəmiyyət kəsb edir” [5, səh.65]. Qazanılmış biliklər də bu proseslə, yəni fəaliyyətlə, şagirdlərin dərstdə fəallıq göstərməsi ilə sıx surətdə əlaqədardır. Təcrübə belə bir fikri qeyri-şərtsiz olaraq təsdiq edir ki, dərstdə şagirdin təfəkkür fəallığı, işgüzar fəaliyyəti, dərse marağı, motivi nə qədər yüksək səviyyədə təşkil olunarsa, sinifdə inkişafetdirici təlim mühiti yaradılsa bu zaman nəticə də, mənimsəmənin səviyyəsi də yüksək olacaqdır.

Dərstdə şagirdlərin fəallığının təmin edilməsində *fəal və interaktiv təlim metodlarından* istifadə edilməsi ən mühüm amillərdən biridir. “Beyin həmləsi”, “Dəyirmi masa”, “İntellektual auksion”, “Şəxsləndirmə”, Venn diaqramı”, “Ziqzaq”, “Semantik əlaqələrin təhlili” və s. kimi metodlardan istifadə edilməsi, qeyri-standart dərslər formalarına, “Dəyirmi masa”, “Diskusiya” kimi məsələlərə geniş yer verilməsi nəinki şagirdləri fəallaşdırmağa kömək edir, həm də onların biliyi şüurlu, dərk edərək mənimsəmələrinə səbəb olur. Öyrənilən biliklər onların özlərinin fəal iştirakı ilə əldə edilir ki, bu da onlarda inkişafa səbəb olmaqla yanaşı, həm də yeni maraqlar, stimullar, motivlər və tələbatlar üçün zəmin yaradır.

Fəal və interaktiv təlim metodlarının tətbiq edilməsində başlıca məsələlərdən biri bu metodlardan yaradıcılıqla, mövzunun məqsəd və vəzifələrinə münasib olaraq istifadə edilməsidir. Bu baxımdan fəal təlim metodlarından düzgün və yaradıcı şəkildə istifadə edilməsi müəllimdən mühüm pedaqoji səriştə və ustalıq tələb edir. Prosesi şablona çevirmədən hər bir dərslərin məqsədindən asılı olaraq ona müvafiq fəal təlim metodlarından istifadə edilməsi təhsilalanlarda yeni mövzunu öyrənməyə həm də motivasiya yaradır ki, bu da hətta zəif şagirdlərin belə, dərstdə fəallaşmasına müsbət təsir edə bilər.

Fəal və interaktiv təlim metodlarından yaradıcı və məhsuldar şəkildə istifadə edilməsinin əhəmiyyəti bununla bitmir. Bunlarla bərabər, bu metodların tətbiqi ilə keçilən dərslər şagirdlərdə aşağıdakı bir sıra keyfiyyətlərin də yaranmasına səbəb olur:

- şagirdlərin düşüncə tərzini formalaşdırır;
- tədqiqatçılıq bacarıqlarını inkişaf edir;

- bütün dərslər boyu fəal fəaliyyətdə olur;
- sual vermək, sualı cavablandırma bilmək, təqdimat edə bilmək, fikirlərini sərbəst ifadə etmək qabiliyyətləri formalaşır;
- yaradıcı və işgüzar mühitdə olur;
- qiymətləndirmə və özünüqiymətləndirmə bacarıqları inkişaf edir;
- ünsiyyət bacarıqları inkişaf edir və s.

“Pedaqoji proses və onun əsas xəttini təşkil edən dərslər dinamik, tam və bütöv bir prosesdir. Bu prosesin dinamikliyi və tamlığını təmin edən başlıca asılılıq iştirakçılar arasında qarşılıqlı münasibətlərdir. Bir vəziyyətdən digərinə, bir mərhələdən digərinə - daha yüksək mərhələyə keçid məhz bu əlaqə və münasibətlər, yəni, əməkdaşlıq əsasında baş verir” [3, səh.55]. Dərslərdə şagirdlərin fəalaşdırılmasında bu əməkdaşlıq əsas rol oynayır.

Dərslərdə şagirdlərin fəallığının təmin edilməsi təkcə fəal təlim metodlarından istifadə edilməsi ilə məhdudlaşmır. Bu proses həmçinin dərslərdə *inkışafetdirici təlim mühitinin yaradılması* ilə də sıx bağlıdır. Dərslərdə belə bir mühitin olması şagirdlərin potensial imkanlarının üzə çıxarılmasına, onların bacarıq və qabiliyyətlərinin inkişafına olduqca müsbət təsir göstərir. Müəllimin yeni mövzunu şablona çevirməməsi, dərsləri monoloji formada aparmaması, şagirdləri əməkdaşlığa cəlb etməsi və dərslərdə şagirdlərin düşünməsinə, axtarışına şərait yaratması bu baxımdan olduqca faydalıdır. Şagirdlər müəllimin onları yenə də düşündürməyə sövq edəcəyini, onları müəyyən sualların cavablarını tapmaq üçün axrarışa “qoşacağını” bildikdə dərslərdə daha maraqla, həvəslə iştirak edəcəklər.

İnkişafetdirici təlim mühitinin yaradılması müəllimin peşəkarlığı və səriştəliliyi ilə sıx bağlıdır. Müəllim öz ixtisasını yaxşı bildikdə, onu öyrətməyin metod və texnologiyalarına dərindən bələd olduqda və dərslər dediyi şagirdlərin qabiliyyət və bacarıqlarını düzgün qiymətləndirdikdə bu proses heç bir çətinlik yaratmır. Belə dərslər sanki bir yaradıcılıq laboratoriyasına çevrilir ki, burada şagirdlər də, müəllim də fəaliyyətlə məşğuldurlar. Öyrəndənlərlə öyrənənlər arasında qarşılıqlı və işgüzar əlaqə mövcuddur. Burada fəaliyyətin məqsədinin müəllimə tam aydın olması və bunu şagirdlərə düzgün izah etməsi də mühüm əhəmiyyət kəsb edir. K.D.Uşinski yazırdı: “ Fəaliyyət o zaman şüurlu sayılır ki, onun məqsədini müəyyən edək, üzərində işlədiyimiz materialı bilək, dərk etdiyimiz məqsədə çatmaq üçün lazım olan vasitələri yoxlayıb seçək. Bu şərtləri yerinə yetirməyən fəaliyyət, maddi tələbatımızı təmin etməyə də istiqamət almış olsa belə, insan fəaliyyəti adlana bilməz; insanın əxlaqi və zehni inkişafına aid olan fəaliyyət üçün isə bu, xüsusilə zəruridir” [4, səh. 38].

Hər bir dərslər özünün mövzusu ilə digərindən fərqləndiyi kimi, məqsəd və vəzifələrinə görə də fərqli xarakterdə olurlar. Müəllimin dərslərin məqsədini düzgün dərk etməsi onun 45 dəqiqə ərzində nə iş görəcəyini, hansı təlim metodlarından istifadə edəcəyini, dərslərdə hansı resursların lazım olacağını, dərsləri necə quracağını və hansı nəticələrin alınması üçün fəaliyyət göstərməli olduğunu düzgün müəyyənləşdirməsinə səbəb olur. Buna görə də dərslərdə şagirdlərin fəallığının təmin edilməsi həm də müəllimin özünün fəallığı ilə də bilavasitə bağlı olur. Müəllim dərsləri idarə etmək, şagirdlərin fəallığını təmin etmək, onları işgüzar bir mühitdə fəaliyyətə sövq etmək istiqamətində fəallıq göstərdikdə burada şagirdlərin fəallığı önə keçir və elmi pedaqogikanın banisi Y.A.Komenski dediyi kimi, öyrəndənlər az öyrədir, öyrənənlər isə çox öyrənirlər. Belə olduqda şagirdlərin fəallığı yaradıcı xarakter alır. Yəni, müəllim dərslər prosesində qarşıya qoyulan məsələlərin müxtəlif variantlarda həllinə imkan yaradır və istiqamət verir. Belə dərslərdə o, hadisə və prosesləri yalnız özünün dediyi kimi, həll etdiyi məsələləri yalnız özünün həll etdiyi kimi şagirdlərdən tələb etmir. Onlara özlərinin düşüncələrini, baxışlarını bildirmələrinə imkan yaradır və təsir edir. Burada şagirdlərin təfəkkür müstəqilliyinə yol açılır

ki, bu da onların inkişafına bilavasitə təsir etmiş olur. Lakin təəssüf ki, çox zaman belə olmur. Müşahidələrimiz göstərir ki, əksər dərslərdə şagirdlərin yaradıcı fəallığı, müəllimin bu prosesi necə təşkil etməsindən, bir növ müəllimin özünün prosesə necə yanaşmasından asılı vəziyyətdə olur. Yəni şagirdlərin fəallaşdırılması müəllimin fəaliyyətindən asılı olur. Bu isə şagirdlərin fəallığının dərstdə tam şəkildə reallaşdırılması imkanlarını məhdudlaşdırır. Bunun olmaması üçün müəllim dərslər boyu şagirdlərin çətinliklərlə üzləşdikləri məsələlərə aydınlıq gətirməli, məsələlərin həlli variantlarını şagirdlərə izah etməli, fasilitator bacarıqlarından yaradıcılıqla istifadə etməlidir.

Görkəmli rus yazıçısı və pedaqoqu L.N.Tolstoy yazırdı ki, bilik o zaman bilikdir ki, o tək-cə hafizə ilə deyil, həm də adamın öz fikrinin gücü ilə qazanılmış olsun. Şagirdlərin dərstdə fəallığının təmin edilməsi biliyin məhz bu zəmində, yəni, şagirdlərin öz fəaliyyətinin, öz düşüncəsinin, gəldiyi nəticələrin sayəsində əldə edilmiş olur.

Dərstdə şagirdlərin fəallığının təmin edilməsi həm də olduqca məsuliyyətli işdir. Bu, şagirdlərin düşüncəsinin, təfəkkürünün, yaddaşının, hafizəsinin, eyni zamanda təxəyyülünün inkişaf etdirilməsini təmin etməlidir. Şagirdlər öyrəndiklərini dərk etməli, müstəqil qərarlar qəbul etməyi, düzgün seçim etməyi, özünü inkişaf etdirməyi, müstəqil və yaradıcı düşünməyi bacarmalıdırlar.

### NƏTİCƏ

Tədrisin şagirdyönümlü təşkili dərstdə təhsilalanların fəallığının təmin edilməsi ilə bilavasitə bağlı olan prosesdir. Və bunlar elə qarşılıqlı təsir prosesləridir ki, şagirdyönümlü tədris şagirdlərin fəallığını, fəallıq isə öyrədilən materialların şagirdlərin inkişafını şərtləndirir. Lakin, bunlar heç də özbaşına baş verən proseslər deyildir. Bunun üçün müəllimlərin yüksək peşəkarlığa, pedaqoji səriştəyə malik olmaları olduqca vacibdir. Müasir fənn kurikulumları şagirdyönümlü olsa da, onları reallaşdırmaq müəllimdən, onların yaradıcı fəaliyyətindən çox asılıdır.

Dərstdə müəllim şagirdlərin inkişafını daim diqqətdə, nəzarətdə saxlamalıdır. Tədris prosesi nəticə etibarilə inkişafa səbəb olmalıdır. Bu isə şagirdlərin dərstdə fəal iştirakı, müəllimlə əməkdaşlıq etməsi, müəllimlə tərəf-müqabil kimi pedaqoji prosesin ikinci tərəfi kimi çıxış etməsi olmadan mümkün deyildir. Fəallıq dərsləri maraqlı, şagirdlərin tələbatlarını təmin edə biləcək səviyyədə qurmağa imkan verdiyindən müəllim müasir təlim metodlarından və texnologiyalarından istifadə etməklə buna nail olmalıdır.

Təcrübə və tədqiqatlar sübut edir ki, fəallıq şüurlu mənimsəmənin, alınmış biliklərdən təcrübədə istifadə edə bilməyin və şagirdlərdə bacarıqlarının formalaşmasının əsas amillərindən biridir. Fəallıq həm də şəxsiyyətin inkişafı və formalaşması üçün əsas zəmindir. Buna görə də dərslərin şagirdlərin fəallığı şəraitində təşkili və aparılması pedaqoji prosesin şagirdyönümlü təşkili kimi kurikulum tələbinin də reallaşdırılmasının əsasını təşkil edir.

### Ədəbiyyat

1. Azərbaycan Respublikasında təhsilin inkişafı üzrə Dövlət Strategiyası. Bakı: 2013.
2. Abbasov Ə.M. və b. Kurikulum bələdçisi (izahlar və tətbiqlər). Bakı: "Elm və təhsil", 2019.
3. İlyasov M. Müəllim peşəkarlığı və pedaqoji səriştəliliyin müasir problemləri. Bakı: "Elm və təhsil", 2018.
4. Uşinski K.D. Seçilmiş pedaqoji əsərləri. Bakı, 1953.
5. Vesova Z.A. Fəal (interaktiv təlim. Müəllimlər üçün vəsait. Bakı: UNİSEF, 2009.
6. Дж. Дьюи. Психология и методика мышления. Пер. с. англ. М.: 1997.

7. Леонтьев А.Н. Деятельность. Сознание. Личность. Москва: Смысл, Академия, 2004.

## ƏLƏKBƏR NAXÇIVANLI YARADICILIĞINDA ƏXLAQİ TƏRBIYƏVİ MÖVZULAR

ВЛИЯНИЕ ТВОРЧЕСТВА АЛАКБАРА НАХЧИВАНЛИ НА ДУХОВНОЕ  
ВОСПИТАНИЕ МОЛОДОГО ПОКОЛЕНИЯ

THE EFFECT OF ALAKBAR NAKHCHIVANLI'S CREATIVITY ON THE  
SPIRITUAL EDUCATION OF THE YOUNG GENERATION

**Dos. Dr. Nəzakət İSMAYİLOVA**  
filologiya üzrə fəlsəfə doktoru, dosent  
Naخçivan Dövlət Universiteti

### XULASE

*Bu elmi məqalədə XIX yüzilliyin axırı XX yüzilliyin əvvəllərində yaşayan ədəbi-bədii yaradıcılığı ilə son dövrlərdə daha çox tanınan simalardan olan dəyərli sənətkar Ələkbər Abbasovun yaradıcılığında bəhs olunur. Bu məqalədə məqsədimiz onun coxşaxəli yaradıcılığının müəyyən bir sahəsi olan yeniyetmələrin və kiçik yaşlı məktəblilərin həyatı ilə bağlı, tərbiyəvi mövzuda yazdığı əsərlərinin araşdırılması və ortaya çıxarılmasıdır.*

*1930-cu illərdə Naخçivan ədəbi mühitində nəsr, publisistika, ədəbi tənqid və bədii tərcümə sahəsindəki səmərəli fəaliyyət göstərən istedadlı sənətkar Ələkbər Abbasov yaradıcılığı dövründə müxtəlif imzalarla "Ələkbər Qərib", "Əliəkbər Naخçivanlı", "Ələkbər Abbasov", "Ə.Qərib" və digər imzalarla çap olunmuşdu. Onun coxşaxəli yaradıcılığında roman, povest, hekayə, publisistik və ədəbi-tənqidi məqalələr və müxtəlif xalqların ədəbiyyatından etdiyi tərcümələr tədqiqatçılar tərəfindən təhlil edilmişdir.*

*Uşaqlara böyük qayğı və ümidlə yanaşan Ələkbər Qərib qələmə aldığı uşaq əsərlərin mövzu dairəsi genişdir. Yazıcının uşaq hekayələrinin mövzusu yaşadığı dövrün ilkin mənzərəsini yaratmaqla eyni zamanda uşaq aləminə bələdliyinin göstəricisidir. Bu hekayələrdən "Zavallı Leyla xala", "Bacı və qardaş", "Uşaq divanı", "Tamahkarlığın nəticəsi", "Haqq divanı" kimi əsərlərdə müəllif yüksək insani dəyərlərdən və əxlaqi məziyyətlərdən bəhs edir.*

**Acar sözlər:** Naخçivan, Ələkbər Abbasov, yaradıcılıq, nəsr, uşaq ədəbiyyatı

### РЕЗЮМЕ

Эта научная статья посвящена творчеству Алакбара Аббасова, ценного художника, который был одним из самых известных деятелей конца XIX - начала XX веков. Цель данной статьи - исследовать и раскрывать его работы по образовательным вопросам, связанным с жизнью подростков и младших школьников, что составляет определенную область его многогранного творчества.

Талантливый художник Алекпер Аббасов, эффективно работавший в области прозы, публицистики, литературной критики и литературного перевода в литературной среде Нахчывана в 30-е годы XX века, написал «Алекпер Гариб»,



«Алиакбар Нахчыванлы», «Алекпер Аббасов», А. Гариб. "и др. с разными подписями. было напечатано с подписями. В его многогранном творчестве представлены романы, рассказы, рассказы, публицистические и литературно-критические статьи, а также переводы из литературы разных народов.

Алакбара Гариба, с большой заботой и надеждой относящегося к детям, есть большой выбор детских работ. Сюжет детских рассказов писателя - свидетельство его познания в детском мире, а также создание исходной картины того периода, в котором он жил. В таких произведениях, как «Бедная тетя Лейла», «Сестра и брат», «Детский диван», «Последствия жадности», «Диван правды» автор говорит о высоких человеческих ценностях и нравственных достоинствах.

**Ключевые слова:** Нахчыван, Алекпер Аббасов, творчество, проза, детская литература.

## SUMMARY

This scientific article deals with the work of Alakbar Abbasov, a valuable artist who was one of the most well-known figures in the late XIX th and early XX th centuries. The purpose of this article is to investigate and reveal his works on educational issues related to the lives of adolescents and young schoolchildren, which is a certain area of his multifaceted creativity.

Talented artist Alakbar Abbasov, who effectively worked in the field of prose, journalism, literary criticism and literary translation in the literary environment of Nakhchivan in the 1930s, wrote "Alakbar Garib", "Aliakbar Nakhchivanli", "Alakbar Abbasov", "A. Garib" and others with various signatures. was printed with signatures. His multifaceted work includes novels, short stories, short stories, journalistic and literary-critical articles, and translations from the literature of different nations.

Alakbar Garib, who treats children with great care and hope, has a wide range of children's works. The subject of the writer's children's stories is an indication of his knowledge of the world of children, as well as creating an initial picture of the period in which he lived. In such works as "Poor Aunt Leyla", "Sister and Brother", "Children's Divan", "Consequences of Greed", "Divan of Truth", the author speaks of high human values and moral merits.

**Keywords:** Nakhchivan, Alakbar Abbasov, creativity, prose, children's literature

## GİRİŞ

Azərbaycan ictimai fikir tarixində öz dəsti xətti ilə tanınan, XIX yüzilliyin axırı XX yüzilliyin əvvəllərində yaşayıb yaradan, ədəbiyyatımız və mədəniyyətimiz sahəsində zəngin aaşdırmaların sahibi olan ədəbi aləmədə son dövərdə daha çox tanınan simalardan olan dəyəərli sənətkarlardan biri də Ələkbər Abbasovdur. Son dövərdə haqqında daha çox araşdırmalar aparılaraq 1930-cu illərdə Naxçıvan ədəbi mühitində nəsr,

publisistika, ədəbi tənqid və bədii tərcümə sahəsindəki səmərəli fəaliyyət göstərən istedadlı sənətkar Ələkbər Abbasov yaradıcılığı dövrə “Ələkbər Qərib”, “Əliəkbər Naxçıvanlı”, “Ələkbər Abbasov”, “Ə.Qərib” və digər imzalarla çap etdirdiyi roman, povest və hekayələr, publisistik və ədəbi-tənqidi məqalələr, müxtəlif xalqların ədəbiyyatından etdiyi tərcümələr istedad və zəhmətin, ciddi yaradıcılıq axtarırlarının məhsuludur. Uşaqlara böyük qayğı və ümidlə baxan bu sənətkar əlinə qələm aldığı gündən vətən xalq təəssübkeşliyi ilə əsərlər yazmışdı. Onun mövzu dairəsi çox genişdir. Yazıcının uşaq hekayələrinin mövzusu daha maraqlıdır ona görə ki, yaşadığı dövrün ilkin mənzərəsini yaratmış bu da onu deməyə imkan verir ki, o həm də uşaq aləminə bələdiyyinin göstəricisidir.

## TƏDQIQAT SAHƏSİ

Ələkbər Abbasov haqqında ararılan tədqiqatlardan və müəyyən araşdırmalardan məlum olur ki, Qori Müəllimlər Seminariyasının məzunu olmuş gənc yazar Firudin bəy Köçərlinin uğurlu işlərində imzası keçən tələbələrəndən biri olduğunu qeyd edirlər. (1,36.s) Ələkbər Abbasovun qələmə aldığı bütün əsərlər məzmun və məna dəyərinə görə seçilir. Yazıcı uşaq dünyasının kövrək məqamlarını qələmə almaqla məsum qəlbli varlıqların psixologiyasını və xarakterik xüsusiyyətlərini və yeni nəslin tərbiyəsində, onların bədii-estetik zövqünün formalaşmasında mühüm rol oynayır.

Ələkbər Abbasov da o sənətkarlardan idi ki, uşaqlara ciddi məsələlərdən də danışmağın vacib olduğunu zəruri hesab edirdi. Ədib düşünürdü ki, əyləncəlilik və ciddilik heç də bir-birinə zidd deyil. Ona görə də yazdığı əsərlər mənaca, məzmunca ciddi, formaca əyləncəli, cazibəlidir. Uşaqlara böyük qayğı və ümidlə yanaşan ədibin qələmə aldığı əsərlərin mövzu dairəsi genişdir. “Zavallı Leyla xala”, “Bacı və qardaş”, “Uşaq divanı”, “Tamahkarlığın nəticəsi”, “Haqq divanı” (2,81s.) kimi əsərlərdə müəllif yüksək insani dəyərlərdən və əxlaqi məziyyətlərdən bəhs edir.

“Zavallı Leyla xala” hekayəsi sanki ədibin vaxtilə tərcüməsini də həyata keçirdiyi böyük rus yazıçısı Karamzinin “Bədbəxt Liza” əsərinin təsiri altında yazılıb. Sadə və köməsiz bir qadın olan Leyla arvadın güzəranı, ağır yaşayış şəraiti və qayğıları çox sentimentalist ruhda təqdim və təsvir edilib. Ən sevimli bayramı keçirmək üçün heç bir şeyi olmayan Leyla xala qapısına bayram payına gələn uşaqların üzünə çıxma bilmir. Leyla arvadın ağır şəraitini qiymətləndirən xeyirxah ruhlu uşaqlar topladıqları bayram sovgatı və pulu evə qayıdarkən ona verib gedirlər.

Ələkbər Qərib Naxçıvanlı 1911-1912-ci illərdə “İşıq” qəzetinin 5-ci sayında “Zavallı Leyla xala” hekayəsini çap etdirərək kiçik yaşlı oxucularına ibratəməz fikirlər aşılayır. Əsərdə kimsəsiz uşaqların Leyla xalaya dəstəyi, qayğısı təsirli şəkildə göstərilmişdir. Uşaqlar bu nümunəvi hərəkətlərlə başqa uşaqlara örnək olaraq göstərilmişdir. Yazıcının əsərdə yaratdığı dolğun peysajlar, ədəbi müstəviyə gətirdiyi etnoqrafik detallar, təsvir etdiyi adət-ənənə koloriti daha da qüvvətlənmişdir. Ələkbər Qəribin istər böyüklər üçün istərsə də uşaqlar üçün yazdığı əsərlər müxtəlif mətbuat orqanlarında “İşıq”, “Məktəb”, “Gələcək”, “Gənclər yurdu”, “Kommunist”, “Yeni fikir”, “Qızıl şəfəq” kimi qəzet və jurnallarda çap olunmuşdur. Yazıcının uşaq əsərlərindən təkəcə “Bacı qardaş” hekayəsi “Məktəb” məcmuəsində 21 aprel 1913-cü il tarixli 7 sayında Ələkbər Naxçıvanlı imzası ilə dərc olunmuşdur.(4.) “Bacı qardaş” hekayəsində müəlif

əsasən kicik oxucularını iki istiqamətə yönəldərək deməyə çalışır ki, yuxudan durarkən əl-üz yumadan süfrə başına gəlməzlər, ikincisidə heyvanlara mərhəmətlə sevgilə yanaşılmalıdır. Onlarda canlıdırlar qayğıya ettiyacları var. Ədib bu hekayədə əsas obraz olan qardaş və bacının yəni Teymur və Fizzənin sonra isə Zərəfşanın yuxudan durmasının təsviri ilə başlayır. Bu uşaqlar çox istəyirlər ki, onların dovşanları olsun, bu arzularını nəzərə alan İsmayıl lələ qardaş bacı üçün dovşan tutub gətirir. Uşaqlar dovşanı görüb çox sevinirlər, axşam yatanda dovşanı tövləyə buraxırlar. Səhər də duran kimi dovşan tövləyə dovşanı görməyə dedirlər. Müəllif bu hekayədə kicik yaşlı məktəbli oxucularına əsas tövsiyəedicilə xüsusiyyəti ondan ibarətdir ki, hər bir uşaq yuxudan durarkən birinci işi əl-üzünü yumalı, dişlərini fırçalamalıdır. Təmizliyə riayət etmək hər kəsin borcudur. “Bacı qardaş” hekayəsinin dili sadə və rəvan şəkildə yazılmışdır. Bu əsər kicik yaşlı məktəblilə üçün bir örnək olaraq həm də ibrətamiz fikirlə aşılayır.

“Məktəb” məcmuəsinin 21 aprel 1913-cü il tarixli 7 sayında Ələkbər Naxçıvanlı imzası ilə dərc olunmuş “Bacı və qardaş” hekayəsi nəsihət xarakterlidir. (3,32s.) Müxtəsər, tutarlı, ibrətamiz və məzmunlu lövhələrdən ibarət olan hekayə cəlbedicilə süjətə malikdir. Müəllif uşaqların cəmiyyətdə ləyaqətlə həyat sürməsi və bir şəxsiyyət kimi formalaşmasında maariflənmənin xüsusi əhəmiyyətini qabarıq şəkildə canlandırma bilmişdir. (5,107s.)

Ədibin hekayələri ideyaca, məzmunca bir-birinə yaxın olan “Haqq divanı” və “Uşaq divanı” hekayələrinin mövzusu folklorumuzdan götürülsə də, müəllif ona müasirlik mövqeyindən və uşaq psixologiyasının tələbləri baxımından işləmişdir. (2,43 s.) Hekayələrin adındakı divan, məhkəmə, mühakimə və cəza anlayışlarından da məlum olur ki, Ələkbər Abbasov ədalət, xeyirlə şərin mübarizəsi kimi ictimai ideyaların təbliğini uşaqların tərbiyəsi baxımından da məqbul görmüş, mövzunu dəyişmədən qələmə almışdır.

Müəllifin başqa bir “Haqq divanı” hekayəsində də maraqlı məqamlara toxunulmuşdur. Əsərdə ilahi ədalətə inamını ifadə etmək üçün müəllif yeni bir süjet xətti düşünmüşdür. Hekayənin başlanğıcında böyük Azərbaycan şairi Məhəmməd Füzulidən “Hər yerdə olsa qanlı, əlbəttə, qan tutar”(2,38 s. ) misrası ilə epigraf gətirməsi əsərin məzmununu sərlövhədən duymağa imkan verir. Əsərdə Firudin və Firrax adlı obrazların simasında ümumiləşdirilmiş xeyir və şərin mübarizəsi təsvir olunub. Əsərdə Firudin doğruluğu, düzlüyü, xeyirxahlığı, Firrax isə şəri, yalanı, bədxahlığı təmsil edir. Firrax Firudinə ölüm tələsi hazırlasa da, Allahın haqq divanı gərəyi ilə xanın əmrinə uyğun şəkildə dəmir kürəsində işçilə tərəfindən yandırılır. Burada bir atalar sözü yada düşür “Özgəyə quyu qazan özü düşər” el sözü bu hallardan yaranmışdır. Əsərin sonunda Firudin deyil, Firraxın öldürüldüyünü bilən Xanın dilindən deyilən “Bu özü də, doğrusu, haqq divanı deyilmi?” fikri əsərin əsas ideyasını ümumiləşdirmiş və ortaya çıxarmış olur. Eyni məram “Uşaq divanı” hekayəsində də davam etdirilir.

Tamahkarlığın nəticəsi” hekayəsində “Artıq tamah baş yarar” atalar sözündən istifadə fikrin daha qabarıq, aydın və ümumiləşdiricilə mahiyyətdə ifadəsinə xidmət edir. Harun Ər-Rəşid hərdən ya dərviş paltarına yada əcnəbi tacir paltarına geyinib hökmranlıq etdiyi ərazini gəzər nizam-intizamı yoxlayar, heç bir qanunun pozulmadığını görüb geri qayıdarmış. Yenə belə bir gəzintidən qayıdanda körpünün üstündə kor kişinin oturduğunu görüb ona qızıl verib keçir. Kor kişi Harun Ər-Rəşidən əl çəkmir, hətta yalvarır ki, mənə

bir şillə vur. Harun Ər-Rəşid vurmaq istəməsə də kor kişi ətəyindən yapışıb onu buraxmır. Harun ər-Rəşid çarəsiz qalıb ona bir şillə vurur. Yanındakı Cəfərə üzünü tutub səhər bu adamın onun yanına gətirilməsini əmr edir. Saraya gətirilən kor kişi həyat tarixçəsini şaha danışır. Məlum olur ki, o nə zamansa öz tamahının qurbanına çevrilib. Buna görə də özünü cəzalandırır. Yoldan keçənlərdən ona şillə vurmalarını istəyir. Xalq dilinin sehrini daşıyan ənənəvi nağıl üslubunda yazılmış hekayədə əsas ideya mənəvi-əxlaqi keyfiyyətlərin təbliğ olunmasıdır. “Yazıçının bu əsərlərində dərin psixologizm, obrazların hissi mənəvi yaşantılarının önə çəkilməsi, lirik ovqat, emosional təhkiyə, dolğun anlaşıqlı süjet, cazibədar kompozisiya, təbii axıcı, rəvan dil, cilalanmış üslub aparıcı mövqe tutur”. (2,59.s)

1920-ci illərdən başlayaraq milli uşaq ədəbiyyatı öz durğunluq dövrünü yaşayır, ideoloji təzyiqlər bu sahənin inkişaf tempini ləngidir. (6,83s) Ədəbi nəsillər arasında varislik əlaqələri pozulur, beləliklə də uşaq ədəbiyyatının ənənələrə bağlılığına kölgə salınırdı. Kommunist ideologiyasına xidmətə yönələn, bədii üslub və forma baxımından zəif olan belə əsərlər balaca oxucuların marağını cəlb etmirdi. Lakin 1934-cü ildən başlayaraq uşaq ədəbiyyatına müstəqil yaradıcılıq sahəsi kimi diqqət ayrılması yaranan durğunluğun aradan qaldırılmasına xidmət etdi. Belə ki, 30-cu illərdən başlayaraq keçirilən qurultaylardakı uşaq ədəbiyyatının ümumi problemləri ilə bağlı qaldırılan məsələlər, bu sahənin təkmilləşdirilməsinə yönələn tədbirlərin həyata keçirilməsi ədəbi-tarixi prosesin fonunda uşaq ədəbiyyatının real mənzərəsini bir qədər dəyişməyə müvəffəq oldu. Belə ki, uşaq nəşriyyatları yaradıldı, uşaqlar üçün yazılan əsərlərin janrı, forması, dil, üslub və poetik xüsusiyyətləri dəyişməyə başladı, eyni zamanda bu ədəbiyyatın müəyyən spesifik, orijinal, həm də, müəyyən yaradıcılıq dəsti-xətti ilə seçilən keyfiyyətləri də müzakirə obyektinə çevrildi. Azadfikirliliyin boğulmasına, uşaq ədəbiyyatının ideya-məzmun baxımından qəliblərə salınmasına baxmayaraq sonrakı mərhələlərdə də bu sahənin inkişafı istiqamətinə yönəldilmiş tədbirlər davam etdirildi. Beləliklə də, bu sahənin inkişaf perspektivləri, ədəbi-tarixi missiyası 40-cı illərdən etibarən müəyyənləşdirildi.

Tədqiqatçı X. Mustafayeva yazır: “Tarixi şəraitə uyğun olaraq şəxsiyyətin daxili aləmi, fərdi düşüncəsi dəyişdiyi kimi, ideologiyaların bir-birini əvəz etdiyi şəraitdə də ədəbiyyatda insan konsepsiyasına münasibət dəyişir, yeni ideoloji-siyasi, məfkurəvi aspektlər kəsb edir”.

## NƏTİCƏ

Yekun olaraq deyə bilərik ki, Ələkbər Abbasovun qələmə aldığı bütün əsərləri məzmun və mənə dəyərinə malikdirlər uşaq dünyasının kövrək məqamlarını qələmə almaqla məsum qəlblə varlıqların psixologiyasını və xarakterik xüsusiyyətlərini acmış, bu əsərlər yeni nəslin tərbiyəsində, onların bədii-estetik zövqünün formalaşmasında mühüm rol oynayır. Ələkbər Abbasov haqqında ararılan tədqiqatlardan belə nəticəyə gəlmək olar ki, Qori Müəllimlər Seminariyasının məzunu olmuş gənc yazar Firudin bəy Köçərlinin uğurlu işlərində imzası keçən tələbələrdən biri Ələkbər Abbasov olmuşdur. O, hələ tələbəikən maarif və mədəniyyət sahəsində fəallıq göstərmişdir.

## ƏDƏBİYYAT

1. Həbibbəyli İ. XX əsrin əvvəlləri Azərbaycan yazıçıları. Bakı. Nurlan nəş. 2004.

- 2.Həşimli H. Unudulmaz yazıcı Ələkbər Qərib Naxçıvanlı. Əcəmi nəş. 2020, s. 168
- 3.Rüstəmli A. Cümhuriyyət dövrünün ilk məcmuəsi-“Gənclər yurdu”Ulduz jurnalı, 2018. 6-cayı 4.Naxçıvanlı Ə. Zavallı İleyla xala. “İşıq” qəzeti. 1911. 31,32,33,34 sayları. 1912. №2
- 5.Naxçıvanlı Ə. Bacı və qardaş. “Məktəb” jurnalı. Bakı. 21 aprel. 1913, №7 səh.107-110
- 6.Zahid Xəlil, Füzuli Ələsgərli. Uşaq ədəbiyyatı. Ali və orta ixtisas məktəb tələbələri üçün dərslik. ADPU-nun nəş. 2007. 490s



**ÖZERKLİK DÖNEMİNDE NAHÇIVAN VE ORDUBAD'DA PEDAGOJİK TEKNİK  
OKULLARININ AÇILMASI VE FAALİYETLERİ**  
OPENING AND ACTIVITIES OF PEDAGOGICAL TECHNICAL SCHOOLS IN  
NAKHCHIVAN AND ORDUBAD DURING PERIOD

**Dr. Öğr. Üyesi Taleh HALİLOV**

Nahçıvan Devlet Üniversitesi Pedagoji Fakültesi, Dekan Yardımcısı, ORCID ID: 0000-0003-2350-743X  
Nahçıvan /Azerbaycan

**ÖZET**

Nahçıvan Özerk Cumhuriyeti'nde pedagojik eğitim, bilim ve kültürün gelişmesinde teknik okulların özel bir yeri ve büyük hizmetleri vardır. Genel olarak, Nahçıvan Özerk Cumhuriyeti Pedagoji Yüksekokulları ve Öğretmen Enstitüsü mezunları, sadece Nahçıvan'da değil, diğer bölgelerde de edebi-kültürel, sosyo-politik, kültürel-eğitim ortamının oluşumunda büyük rol oynamıştır. ve Azerbaycan'ın köyleri.

Unutulmamalıdır ki Nahçıvan'da okulların hızla büyümesi sonucu burada öğretmenlik yapacak öğretmenlere büyük ihtiyaç duyulmuştur. Bütün bunlardan dolayı, bu okullarda yeni aydınlanma fikirleri ve yeni düşünce biçimleriyle öğretmen yetiştirmek için yükseköğretim kurumlarının kurulmasına ihtiyaç duyulmuştur.

Araştırma çalışmalarında pedagoji yüksekokullarının personeli, öğrenci birliği ile ilgili konular incelenmiş, Nahçıvan Özerk Cumhuriyeti Pedagoji Yüksekokulları ve Öğretmen Enstitüsü mezunlarının devlet inşası ve eğitimdeki yeri belirlenmiştir. Daha sonra bu gençlerin Azerbaycan'da sosyo-politik düşüncenin ve halk eğitiminin gelişmesinde önemli rol oynadıkları ortaya çıktı. Bu mezunlar arasında dünyaca ünlü bir siyasi şahsiyet, milli liderimiz Heydar Aliyev de vardı.

Araştırma ve çalışmalar sonucunda bu yılların Nahçıvan teknik okullarının gelişme ve ilerleme dönemi olarak kabul edildiği ortaya çıkmıştır. Eğitim alanında alınan bu ilerici tedbirler, Nahçıvan'da aydınlanma fikirlerinin gelişmesine ve yerel aydınların oluşumuna ivme kazandırdı. Bu dönemde eğitim ve kültür alanındaki başarılar gelecekteki başarıların temelini attı.

**Anahtar Kelimeler:** Nahçıvan, eğitim, teknik okul, okul, dersane, öğretmen

**ABSTRACT**

In the Nakhchivan Autonomous Republic, technical schools have a special place and great services in the development of pedagogical education, knowledge and culture. In general, the graduates of the Pedagogical Higher Schools and Teachers' Institute of the Nakhchivan Autonomous Republic have played a great role in the formation of the literary-cultural, socio-political, cultural-educational environment not only in Nakhchivan, but also in other regions. and the villages of Azerbaijan.

It should not be forgotten that as a result of the rapid growth of schools in Nakhchivan, there is a great need for teachers to teach here. Due to all this, there was a need to establish higher education institutions in these schools in order to train teachers with new enlightenment ideas and new ways of thinking.

Personnel of pedagogical higher schools, issues related to student union were studied in the research works, the place of graduates of Pedagogical Higher Schools and Teachers' Institute of Nakhchivan Autonomous Republic in state construction and education was determined. Later, it turned out that these young people played an important role in the development of socio-political thought and public education in Azerbaijan. Among these graduates was a world-famous political figure, our national leader Heydar Aliyev.

As a result of research and studies, it turned out that these years were accepted as a period of development and progress of Nakhchivan technical schools. These pioneering measures taken in the

field of education contributed to the development of enlightenment ideas in Nakhchivan and the formation of local intellectuals. During this period, the successes in the field of education and culture laid the foundation for future successes.

**Keywords:** Nakhchivan, education, technical school, school, classroom, teacher

Parti ve hükümet, Sovyet yönetiminin ilk günlerinden itibaren, tüm birliklerde ve özerk cumhuriyetlerde yeni Sovyet aydınlarının örgütlenmesine ve ihtisas personelinin yetiştirilmesine büyük önem vererek, ülkedeki kültür devriminin zaferi için savaştı. ekonomi ve kültür.

Uzman personelin oluşturulması, yüksek ve orta öğretimin gelişimi ile yakından bağlantılıydı. Sovyet hükümetinin zaferinden önce Nahçıvan'da yüksek ve orta öğretim kurumları yoktu. Ulusal ekonominin yeniden düzenlenmesi ve gelecekteki gelişimi için çok sayıda uzmana ihtiyaç vardı ve bunların yokluğu devlet, ekonomik ve kültürel kalkınma için ciddi zorluklar yarattı. Bu nedenle, Nahçıvan'da Sovyet gücünün kuruluşunun ilk günlerinde, bir yandan yüksek ve orta ihtisas eğitim kurumları, diğer yandan personel eğitimi için kısa ve uzun vadeli pedagojik kurslar düzenlendi. .

Nahçıvan'da Sovyet hükümetinin kurulmasından sonra, Nahçıvan Cumhuriyeti Halk Eğitim Komiserliği, parti ve hükümetin talimatları doğrultusunda öğretmen seminerleri düzenlemeye başladı.

28 Ağustos 1922'de Nahçıvan bölge öğretmenleri ilk kongresi toplanmış ve bölge öğretmenlerinin temel sorunları burada çözülmüştür. Kongre, çocukların eğitimi, onlarda vatanseverlik duygusunun yaratılması, vatan sevgisi konusunda gerekli talimatları verdi (İsmayılova, 2017: 3).

Aynı zamanda, kongre, Kasım 1922'de Nahçıvan'da bir öğretmen ruhban okulu açmaya ve ona ekipman ve öğretim yardımcılarını sağlamaya karar verdi. Seminer için kitap, ders planı, okul malzemeleri ve diğer malzemelerin Bakü'den getirilmesi gerekiyordu (İsmayılova, 2017: 33).

Halılağa Hacılarov, Nahçıvan Birinci Öğretmenler Kongresi'nin organizasyonunda ve düzenlenmesinde aktif rol aldı, kongre sekreteryasına başkanlık etti (Mammadova, Cafarov, 2012: 46).

1906'da Halil ağa Hacılarov, Transkafkasya Gori Öğretmenleri Ruhban Okulu'na kabul edildi. Burada bir süre okuduktan sonra Stavropol Yüksek Pedagoji Enstitüsü'ne kabul edildi. Yüksek öğrenim görmüş öğretmen olarak Nahçıvan'a döner. Nahçıvan Özerk Cumhuriyeti Devlet Arşivleri, Nahçıvan'da Sovyet iktidarının kurulmasından sonra Halil Ağa Hacılarov'un sıcak emek faaliyetini yansıtan belgeleri muhafaza etmektedir (Shahverdiyev, Zeynalov, 2002: 36).

Nahçıvan Halk Eğitim Komiserliği'nin 4 Temmuz 1921 tarihli belgelerinde H. Hacılarov, Nahçıvan Pedagoji Okulu'nun kurulmasından önce 1921'de Nahçıvan'da okuma yazma kursları düzenlemiştir (Cafarov: 2012, 17).

Nahçıvan'da Nahçıvan Pedagoji Koleji'nin kurulmasında ve öğretmenlerin yetiştirilmesinde büyük rol oynayan H. Hacılarov'un hizmetleri, günümüz genç kuşağına örnek olmalıdır.

1923/24 öğretim yılında Nahçıvan'da erkek öğretmen ruhban okulu yeniden düzenlendi. Bu yıllara ait arşiv belgeleri Nahçıvan'da üç medresenin varlığını yansıtmaktadır: Ordubad Erkek Ruhban Okulu, Nahçıvan Erkek Ruhban Okulu, Nahçıvan Kadın Ruhban Okulu. Ancak Ordubad'daki ruhban okulunun faaliyeti uzun sürmedi. 16 Ağustos 1925'te Nahçıvan Halk Maarif Komiserliği kurmay heyeti toplantısı yapıldı. Toplantıda pedagoji kolejlerinin birleştirilmesi, Ordubad teknik okulunun Nahçıvan ve Unas Pedagoji Koleji'ne devri ele alınacak. Nahçıvan ve Ordubad'daki mevcut teknik okulların birleştirilmesiyle ilgili konuşan Başkan Musazadeh, "Nahçıvan küçük bir ülke. Burada iki Zukur ve bir Unas teknik okulu bulundurmamak mümkün değil. Ordubad'daki teknik okulun Nahçıvan'a taşınması gerekiyor. Sorun Halk Komiserleri Konseyi'nde gündeme getirildi, ancak çözülmeydi. İş bir parti komitesine emanet edildi. Olay araştırıldığında Ordubad'da yaşananların hiç de iç açıcı olmadığı ortaya çıktı. Onları mevcut güçle donatmak ve sağlamak mümkün değildir. Ordubad teknik okulunun Nahçıvan'a ulaşımına birleştirilmesine karar verildi. IV. Konseyler Kongresi'nde bunların birleştirilmesine karar verildi. Ordubad halkı bundan

memnun olmayacaktır. Ancak teknik okulu düzenli bir hızda merkezden uzak tutmak mümkün değil” (Nahçıvan Özerk Cumhuriyeti Devlet Arşivi: 5).

Toplantıda Unas Pedagoji Koleji konusu da ele alındı. Tartışma şöyleydi: "Geçen yıl, öğrencilerin çoğunun kentli olduğu Unas Pedagoji Koleji kuruldu. Teknik okulda 40 kız öğrenci için yatılı okul açılması gerekiyor. Köylerin karanlık köşelerinden köylü kızların buraya dahil olması şartıyla” (Nahçıvan Özerk Cumhuriyeti Devlet Arşivi: 25).

1925 yılında Fatma Alizadeh Kadın Koleji "Unas" müdürü olarak atandı. Okulda Hatice Gazizade, Sabir Gulahmadzade, Hasan Safarlı, Şovkat Mahmudbeyli ve diğer öğretmenler de görev yaptı (Nahçıvan Özerk Cumhuriyeti Devlet Arşivi: 1).

1925/1926 öğretim yılında erkek pedagoji teknik okullarında 119 kişi, kadın pedagoji teknik okullarında 55 kişi eğitim görmüştür. Her iki teknik okulda da yatılı okullar vardı: erkekler teknik okulu - 90 kişi, kadınlar teknik okulu - 30 kişi (Nahçıvan Özerk Cumhuriyeti Devlet Arşivi: 8-9).

1926/27 öğretim yılında 18 öğretmenden oluşan erkek teknik okulunun ilk mezununu vermiş ve özerk cumhuriyet okullarına dağıtılmıştır (Nahçıvan Özerk Cumhuriyeti Devlet Arşivi: 4-6).

1927-1928 öğretim yılında Nahçıvan Pedagoji Yüksek Okulu'ndan 24 mezun mezun olmuştur. Bunlar arasında İbrahimov Mammad, Salmanov Salman, Sultanov Sanan, Gambarlı Ali, Kazımzade Mammad, Yusifzade Abulgasim ve diğerleri vardı.

Hasan Yusifbeyli (Nukha), Murad Tutayuk (Sheki, Bakü Pedagoji Enstitüsü), Khadija Tajaddinova-Yusifbeyli (Kırım, Pedagoji Enstitüsü), Azerbaycan Enstitüsü'nün diğer bölgelerinden Şerif Efendiyev (Ağdam, Pedagoji-T.H), Bakü Pedagoji Enstitüsü mezunları Asad Caferli , İbrahimhalil Ahundov, Alasgar Bagirov, Fatma Rahimova, Fatma Alizade, Shovkat Mahmudova teknik okulun pedagojik kadrosuna dahil edildi (Nahçıvan Özerk Cumhuriyeti Devlet Arşivi: 3).

1928-1929 Eğitim-Öğretim yılı mezunlarından Nasırlı Muzaffar, Bektaşlı Tofiq, Abazarlı Hamza, Ahmedzade Ahmed, Vezirov Süleyman, Kalantarlı Süleyman, Abutalıbov Abutalıb ve diğerleri, kadın ve erkek teknik okullarının birleşmesi sonucunda tüm anlamlı hayatlarını adadılar. Adila Mirişli, Alizadeh Gülsüm, Kangarlı Bülbül, Alizadeh Baniya, Şeyhova Zahra, Nahçıvan Özerk Sovyet Sosyalist Cumhuriyeti Şerefli Öğretmeni, Nahçıvan Özerk Sovyet Sosyalist Cumhuriyeti Şerefli İşçisi, okullarda öğretmen ve müdür olarak çalışmış Hayır 2. mezunlar da bu mezunlar arasındaydı. Öğretmen ihtiyacının büyük olduğu bölgelere gönderildiler. Adila Mirişli, Nahçıvan Özerk Sovyet Sosyalist Cumhuriyeti Halk Eğitim Komiserliğinin talebi üzerine Ordubad ilçesinde 7 yıllık bir okulda öğretmen olarak çalıştı.

1932'de Nahçıvan Pedagoji Yüksek Okulu'nda 8 aylık bir pedagoji kursu açıldı. Pedagojik kurs, teknik okul müdürü Ömer Aslanov tarafından yönetildi (Nahçıvan Özerk Cumhuriyeti Devlet Arşivi: 17).

Sekreter Ali Halilov, Eyyub Abbasov ana dili, Sultan Murad Memmedov matematiği, Shovkat Mahmudbey Rus dili, Alasgar Ekberov kimyası, Hamza Karbalayev sanayi ve tarımın temelleri, İsa Tagizadeh parti tarihi, Alasgar Bagirov kolhoz yapısının temelleri, Nasir Mammadov konsey ekonomisinin temelleri, Vali Safarov, sınıf mücadelesi konularını öğrettiler.

Pedagojik derslerin yanı sıra mevcut kolhoz kadın kurslarında siyasi okuryazarlık, okul öncesi pedagoji, anadil ve aritmetik öğretiliyordu. Mohammad Rasizadeh ana dili öğretti.

1930'larda Nahçıvan Pedagoji Koleji'nde çalışma fakülteleri faaliyete geçti. İşçi fakülteleri yükseköğretim kurumlarında büyük rol oynamıştır.

İşçi fakültelerinin önemini gösteren Üçüncü Tüm Azerbaycan Sovyetleri Kongresi, üniversitenin ayrılmaz bir parçası olarak işçilerin ve yoksul köylülerin üniversiteyi fiilen fethetmelerine, bilim ve bilgi edinmelerine, proletaryada uzmanlar yetiştirmelerine, işçi sınıfının inşaatçılarına izin verdiklerini kaydetti. yeni bir sosyalist yaşam (Halilov, 2015: 27).

Nahçıvan Özerk Cumhuriyeti'nde ilk pedagojik işçi fakültesi 1930-1931 öğretim yılında Nahçıvan Pedagoji Yüksek Okulu'nda açılmıştır. İşçi fakültesinde okuyan 30 öğrenci vardı. Fakülte müdürü Murad Tutayuk, dil ve edebiyat öğretmeni Latif Hüseyinzade, tarih öğretmeni Memmed Alguliyev, doğa bilimleri öğretmeni Hatice Yusifbeyli, ekonomi politik öğretmeni Gülsüm Alizade, Rus dili öğretmeni Abdulazim Rüstemov oldu.

Pedagoji işçileri fakültesindeki öğrenci sayısı 1934-1935 öğretim yılında 120, 1937-1938 öğretim yılında 180 idi (Halilov, 2014: 56).

1933-1934 eğitim-öğretim yılında Nahçıvan pedagoji işçi fakültesinden 17 mezun, 1934-1935 eğitim öğretim yılında 38 kişi, genel olarak 1935-1937 yılında işçi fakülteleri 117 öğrenciyi İstiklal Yükseköğretim kurumlarına hazırlamıştır. cumhuriyet. Nahçıvan Özerk Sovyet Sosyalist Cumhuriyeti eski Eğitim Bakanı Guliyev Paşa Necefgulu oğlu biyografisinde çalışma fakültesinden mezun olduğunu kaydetti.

Arşiv belgeleri, Nahçıvan Pedagoji Okulu'nun Ordubad ilçe okullarında görev yapan 14 yarı zamanlı öğrencisi listesinden Gulu Guliyev, Rza Efendiyev, Hafız Efendiyev, Jabbar Resulov, Tavakkul Babayev ve diğerleri hakkında bilgi vermektedir. Pedagoji kolejinde yarı zamanlı eğitime özel önem verildiği de kaydedildi (Nahçıvan Özerk Cumhuriyeti Devlet Arşivi: 17).

1930-1934 yıllarında teknik okulun faaliyetlerine ilişkin arşiv belgelerinden, teknik okulun sonunda, eğitim süreciyle birlikte, ders dışı kültürel etkinlikler düzenlemeye odaklandığı, kamuoyunun gelişmesi için temel oluşturduğu açıktır. öğrenciler arasında. Bu önlemler, öğrencilerin kapsamlı gelişiminde ve devletlerinin oluşumunda kilit bir rol oynamıştır.

Fakültenin faaliyete geçtiği ilk yıllarda Nahçıvan'dan gelen öğrenci sayısı ağırlıktayken, 1936-1937 öğretim yılında okuldan mezun olan 83 öğrencinin çoğu yörelerdendi. Böylece Abdullayev Kerim Abdulla oğlu, Gasimov Yunus Memmedali oğlu, Gökaliyeva Hanım, Ahmedov Tağı Memmedcafar oğlu, Aliyev Hasan Abdulgafar oğlu, Asgarov Eyyub Memmed oğlu Nahçıvanlıysa, kalan öğrenciler Stalin (şimdi Şarur mahallesi-T.H), Lenin (şimdi Ordubad mahallesi idi-T.H), Şahbuz ve Abragunus mahallelerindendi. İlçe Halk Eğitim Komisyonu'nun talimatıyla öğretmen ihtiyacı olan köylere gönderildiler (Nahçıvan Özerk Cumhuriyeti Devlet Arşivi: 25).

13 Ağustos 1938 tarih ve 15 sayılı kararnamede şu öğrenciler ödüllendirildi: Rzayeva Furuza, Rafiyev Gurban, Necefov Mammad, Hajiyeve Gasim, Nagiyeva Sakina, Hüseyinov İsa, Asgarov Hasangulu, Ahmadov Yusif, Gaziyeve Bülbül, Ahmadov Rza, Ibrahimov Hüseyin , Vezirova Shamsi, Sadigov Bilal, Hasanov Yunis (Nahçıvan Özerk Cumhuriyeti Devlet Arşivi: 14).

Ayrıca 1940 yılında Pedagoji Yüksek Okulundan mezun olan 82 seçkin öğrencinin bir listesi de bulunmaktadır: Adıgozalov Velulla, Guliyev Allahgulu, Ekberov Aligulu, Memmedov Abbas, Aliyev İbrahim, Ahundov Musa, Gasimov Gasim, Gurbanova Khaver, Safarov Safar, Safarova Khalida, Rajabov Farmayil (Nahçıvan Özerk Cumhuriyeti Devlet Arşivi: 5).

Nahçıvan Pedagoji Koleji, faaliyetinin ilk yıllarından itibaren pedagojik konsey, metodik organizasyonlar, kantin, yurt, atölye, öğrenci komitesi, müzik topluluğu örgütleyerek eğitim ve öğretim alanında benzeri görülmemiş çalışmalar yaptı.

1933-1934 arşiv belgeleri, Nahçıvan Pedagoji Koleji'nin öğretim kadrosunun 3 komisyonda yoğunlaştığını göstermektedir. 1 - genel eğitim; 2 - pedagoji; 3 - sosyolojik ve ekonomik.

Bu döngünün komisyonlarına Murad Tutayuk, Momin Memmedov, Kurban Hasanov başkanlık etmiş ve öğretmenler komisyon başkanının gözetiminde bir üretim planı hazırlamıştır (Aliyev, 1964: 12).

1937 yılında Nahçıvan Pedagoji Koleji personelinin 169 numaralı emrine göre Caferli Esad okul müdürü, İmanov Cafer doğa öğretmeni, Abdulmanaf Hacizade tarih öğretmeni, Ahmedov Asgar kimyager, Yusifbeyli Hatice coğrafyacı, Murtuzayev Abbas matematikçi-fizikçi, Bayramov Şugeyib pedagoğ, Celil, Hüseyinzade Latif dili ve edebiyatı, Gahramanov Necef askeri, Gaziyeve Hasan Rus dili, Rustamov Abdulazim Rus dili, Gaziyeve Şamil çizimi, Agil Yusifzade dili ve edebiyatı, Bayramov Cihangir beden eğitimi, Musayev Mirza matematiği, Ali Hasanov matematiğine atanır (Aliyev, 1964: 32).

Bu yıllarda Azerbaycan Halk Sanatçısı Şamil Gaziyeve'in 1928'den 1937'ye kadar çeşitli aralıklarla resim dersleri vermesi dikkat çekicidir.

Nahçıvan Özerk Cumhuriyeti okullarında Rus dili ve edebiyatı öğretiminde büyük bir kadroya ihtiyaç vardı. Konu okullarda konuyu tam olarak bilmeyen öğretmenler tarafından öğretildi.



Arşiv belgelerine göre, 20 Ağustos 1937 tarih ve 155 sayılı emir şöyledir: Shirkhan, Nagdaliyev Ibrahim, Shakhtakhtinski Gasim, Rahimov Rahim, Kazimbayov Samosh, Jahangirov Zaman "(Ahmadov, 1965: 34).

1937-1938 öğretim yılında Azerbaycan Halk Eğitim Komiserliği'nin talimatıyla Pedagoji Yüksek Okulu'nda Rusça öğretmenleri yetiştiren sınıf ayrılmış ve IIIR sınıfı adını almıştır. Bu sınıf, ülkenin en iyi öğretmeni olan Hasan Gaziyeve tahsis edilmiştir (Jafarov, 2011: 4). Ülkedeki en iyi Rusça öğretmeni Hasan Gaziyeve 1878'de Erivan'da doğdu. Eğitimine önce bir Türk okulunda (4 yıl), ardından bir Rus okulunda (6 yıl), ardından Erivan Muallim Okulu'nda devam etti, 1900 yılında mezun oldu ve köy ve şehir okullarında öğretmenlik yaptı (Ahmadov, 1965: 12).

1939 akademik yılında çevrim komisyonları kaldırılmış ve metodolojik dernekler ve konu komisyonları kurulmuştur. Pedagojik-pedagojik konu komisyonuna Murad Tutayuk, Salman Salmanov, Kazım Talibov, Asad Cafarlı, L.Huseynov, Momin Mammadov, Asad Cafarlı (başkan), Ali Khalilov, Gurban Hasanov atandı.

Genel olarak, Nahçıvan Pedagoji Koleji'nde öğretim ve eğitim çalışmalarına yeni bir kapsam kazandırmak için metodik kuruluşlar ana dili, toplumu, matematiği, doğayı vb. derslerin durumu tartışıldı ve en iyi uygulamaların araştırılmasına özel önem verildi. Bütün bunlar, kolej öğrencilerinin gelecekteki faaliyetlerinin temelini attı.

Ancak öğretmen ihtiyacını karşılamak üzere 1937-38 öğretim yılında Ordubad'da Pedagoji Yüksek Okulu açılmıştır. Ordubad Öğretmen Okulu'nun devamı niteliğindeki Pedagoji Koleji, burada 20 yıldır faaliyet gösteriyor. Cumhuriyetimize 1.000'den fazla hocayı şerefli ve meşakkatli meslekler kazandırmıştır. Mehdi Mehdiyev kolejin ilk müdürü olarak atandı. Teknik okula ilk yıl 7'si kız 57 öğrenci alındı. Ertesi yıl sayıları 213'e çıkarıldı (Cafarov, 2011: 40).

Okul iki kat, 15 derslik ve 18 yardımcı odadan oluşuyordu. Okulun matematik, fizik, Rusça, askeri, doğa kabinleri, 200 kişilik spor salonu, 150 kişilik yurt, zengin bir kütüphane ve 0,5 hektarlık bir arka bahçesi vardı.

Sonuç olarak, Nahçıvan ve Ordubad pedagoji kolejlerinin kuruluş ve gelişme sürecinde eğitim alanında önemli başarılarla imza atan mezunlar yetiştirdiğini belirtmek gerekir. Bu eğitim alanları, Nahçıvan Özerk Sovyet Sosyalist Cumhuriyeti'nde eğitimin gelişmesinde önemli bir rol oynamıştır. İkinci Dünya Savaşı sırasında okulun öğretmenleri hem cephede hem de arkada büyük cesaret gösterdiler.

## KAYNAKÇA

Caferov, H.R. (2011). Nahçıvan'da eğitim: kalkınma yolları ve fırsatları. Bakü: Bilim ve eğitim,

Ahmedov, H. (1965). XIX yüzyıl Azerbaycan okulu. Bakü: Eğitim,

Aliyev, A. (1964). Nahçıvan Özerk Sovyet Sosyalist Cumhuriyeti'nde eğitimin gelişimi. Bakü: Azernes,

Halilov, T. (2015). XIX-XX yüzyılın başlarında Nahçıvan'da anadil ve laik okulların kurulması // NSU'nun bilimsel çalışmaları, beşeri bilimler dizisi, №1 (66), s. 255- 264

Halilov, T. (2014). Nahçıvan'da öğretmen eğitimi ve aydınlanmanın gelişimindeki rolü // "Doğu Kapısı" gazetesi, 6 Haziran. s. 4.

İsmayılova, Z. (2017). Nahçıvan Devlet Üniversitesi'nin gelişim tarihi (1967-1971) // - Nahçıvan: Nahçıvan Devlet Üniversitesi "Bilimsel Çalışmalar" sosyal bilimler dizisi, № 6 (87), s. 64-69.

Mammadova, Y. G., Cafarov, H.R. (2012). Eğitimimizin Rönesans aşaması // Tarih ve sorunları, Bakü, №1, s.261-266

Nahçıvan Özerk Cumhuriyeti Devlet Arşivi (NMRDA): f. 1, si. 1, iş 1

Shahverdiyev, Z. A, Zeynalov, İ. A. (2002). 1991-2001 Nahçıvan Özerk Cumhuriyeti Bakü: Kısmet, 168 s.



**AZERBAYCANLI ŞAIR NIZAMI GENCEVI'NİN EDEBİ MİRASINA  
BÜYÜK LİDER HAYDAR ALIYEV'İN İLGİSİ**

GREAT LEADER HEYDAR ALIYEV'S INTEREST IN THE LITERARY HERITAGE OF  
AZERBAIJANI POET NIZAMI GANJAVI

**AZERBAYCAN, NAHÇIVAN ÖZERK CUMHURİYYETİ, BABEK İLÇESİ,  
HACIVAR KÖYÜ**

**Mammadova Şerebani**

Nahçıvan Devlet Universitesi, Tarih-filoloji fakültesi, Edebiyyat bölümü, 2021

**ÖZET**

Makale, milli lider Haydar Aliyev'in klasik Azerbaycan edebiyatı ve onun önde gelen temsilcisi Nizami Gencevi hakkındaki görüşlerini analiz etmekte ve büyük şairin hatırasını yaşatmak ve mirasını dünyaya tanıtmak için yaptığı maksatlı faaliyetleri tartışmaktadır. Bu meselenin Azerbaycan halkının milli menfaatlerine hizmet ettiği tespit edilmiştir.

Azerbaycan Komünist Partisi Merkez Komitesinin 1 Ocak tarihli özel kararı ile 22 Eylül 1975 ve 6 Ocak 1978 tarihlerinde ulusal lider Haydar Aliyev liderliğinde Nizami Gencevi'nin edebi mirasının araştırılması, yayınlanması ve tanıtımının iyileştirilmesine yönelik tedbirler hakkında 1979. , 28 Temmuz 1981'de büyük düşünürün 840. yıl dönümü vesilesiyle imzalanan Kararnameler ve Emirler, onlarca milli alim, besteci ve yazarımızı büyük düşünür hakkında araştırma yapmaya yöneltti. Milli önderimizin özel ilgi ve özeni sonucunda büyük şairin eserleri ülkemizde defalarca basılmış ve yıldönümleri kutlanmıştır. Haydar Aliyev'in 6 Ocak 1979'da Komünist Partisi Merkez Komitesi birinci sekreteri olduğu sırada kabul ettiği "Büyük Azerbaycanlı şair Nizami Gencevi'nin mirasının araştırılması, yayınlanması ve tanıtılmasının daha da iyileştirilmesine yönelik tedbirler hakkında" kararname. Azerbaycan, tanıtımda büyük rol oynadı.

Bu çalışmanın devamı olarak 1981 yılında Azerbaycan Komünist Partisi Merkez Komitesi şairin 840. yıl dönümünü kutlamaya karar verdi. Nizami Gencevi'nin 840. yıl dönümünü kutlamayı teklif ettiğinde, Sov. Komünist Parti Merkez Komitesinin ikinci sekreteri M. Suslov ona bu tarihin yuvarlak bir tarih olmadığını, 800, 850 veya 900 olması gerektiğini söyledi. H. Aliyev cevabına özgünlüğüyle dikkat çekti: Nizami Gencevi, her yıl yıl dönümü kutlanması gereken bir insandır. Bağımsızlık döneminde Azerbaycan Milli İlimler Akademisi'nde aydınlarla yaptığı görüşmede büyük lider bu olayı hatırlattı.

İleri görüşlü bir siyasi amaç ve felsefi-tarihsel içeriğe sahip olan bu olaylar, Azerbaycan'ın klasik mirasının araştırılması ve tanıtılması alanında geniş ufuklar açmıştır. Nizami Gencevi'nin eserleri hem Azerice hem de Rusça dillerinde yayınlanmış ve yeni araştırma çalışmaları ortaya çıkmıştır. Azada Rüstemova, A.Hacıyev, M.Kazimov, M.Gojayev, H.Alimirzayev, H.Gasimov gibi bilim adamları, şairin hayatı ve eseri hakkında değerli monografiler yayınlamışlardır. Şairin Gence'deki türbesi onarılarak yeni bir üslupla restore edilmiştir. Haydar Aliyev'in girişimi ve faaliyeti sonucunda 1991 yılında Nizami'nin 850. yıl dönümünün UNESCO çerçevesinde düzenlenmesi kararlaştırıldı. Ancak büyük lider, bu yıldönümünün gerekli düzeyde yapılmamasından endişe duyuyordu.

Büyük lider, Nizami'nin çalışmalarını farklı açılardan incelemeyi ve araştırmayı önemli gördü. Sovyet döneminin çarpık, Marksist-Leninist fikirlerine uygun araştırmalar yapmak yerine, Nizami'nin eserlerini dünya edebiyatıyla karşılaştırma ve şairin dünya

klasikleri ve filozofları üzerindeki etkisini kanıtlayan araştırmalar yapma arzusunu defalarca dile getirdi.

**Anahtar Kelimeler:** ulusal lider, klasik edebi miras, Nizami Gencevi, filozof-şair, UNESCO  
**ABSTRACT**

The article analyzes the views of the national leader Heydar Aliyev on classical Azerbaijani literature and its prominent representative, Nizami Ganjavi, and discusses the purposeful activities of the great leader to keep the memory of the poet alive and to promote his legacy to the world. It has been determined that this issue serves the national interests of the Azerbaijani people.

By the special decision of the Central Committee of the Communist Party of Azerbaijan of January 1, on measures to improve the research, publication and promotion of the literary heritage of Nizami Ganjavi on September 22, 1975 and January 6, 1978 under the leadership of national leader Heydar Aliyev, 1979. , July 28, 1981 of the great thinker The Decrees and Orders signed on the occasion of the 840th anniversary prompted dozens of national scholars, composers and writers to do research on the great thinker. As a result of the special interest and care of our national leader, the works of the great poet were published many times in our country and anniversaries were celebrated. Decree "On measures to further improve the research, publication and promotion of the legacy of the great Azerbaijani poet Nizami Ganjavi", adopted by Heydar Aliyev on January 6, 1979, when he was the first secretary of the Central Committee of the Communist Party. Azerbaijan played a big role in the promotion.

As a continuation of this work, in 1981 the Central Committee of the Azerbaijan Communist Party decided to celebrate the poet's 840th anniversary. When Nizami proposed to celebrate the 840th anniversary of Ganjavi, Sov. M. Suslov, the second secretary of the Communist Party Central Committee, told him that this date was not a round date, it had to be 800, 850 or 900. H. Aliyev drew attention to his answer with originality: Nizami Ganjavi is a person whose anniversary should be celebrated every year. During the meeting with the intellectuals at the Azerbaijan National Academy of Sciences during the independence period, the great leader reminded this event.

These events, which have a far-sighted political aim and philosophical-historical content, opened wide horizons in the field of research and promotion of the classical heritage of Azerbaijan. Nizami Ganjavi's works have been published in both Azerbaijani and Russian languages, and new research studies have emerged. Scientists such as Azada Rüstemova, A.Hacıyev, M.Kazimov, M.Gojayev, H.Alimirzayev, H.Gasimov have published valuable monographs on the poet's life and work. The poet's tomb in Ganja was repaired and restored with a new style. As a result of Heydar Aliyev's initiative and activity, it was decided in 1991 to organize the 850th anniversary of Nizami within the framework of UNESCO. However, the great leader was worried that this anniversary was not done at the required level.

The great leader considered it important to examine and research Nizami's work from different angles. Instead of conducting research in line with the distorted, Marxist-Leninist ideas of the Soviet era, he repeatedly expressed his desire to compare Nizami's works with world literature and to conduct research that proves the poet's influence on world classics and philosophers.

**Keywords:** *National leader, classic literary heritage, Nizami Ganjavi, philosopher poet, UNESCO*

## 1. GİRİŞ

12. yüzyılın ilmî, dinî, edebî ve kültürel değerlerini bir bütün olarak bir araya getiren Nizami'nin yüzyıllardır aşkla okunan ve hâlâ gönülleri fetheden edebi mirası, sanat düşünce tarihinde yeni bir parlak sayfa açmış ve yeni bir aydınlanma yaratmıştır. büyük

edebiyat okulu Nizami Gencevi, mucizevi konuşma sanatı ile zamanının tüm bilimlerini şiire taşımış, adaleti ve insan duygularını yüceltmış ve en önemlisi ölümsüz "Khamsa"sında insana saygı ve hümanizm fikirlerini ortaya koymayı başarmıştır. Şimdiye kadar 500'den fazla bilim adamı Nizami'nin eserini araştırmış ve onun "Khamsa"sı dünya dillerinde yayınlanmıştır. Nizami'nin eserleri sekiz asırdan fazla bir süredir halkımızın maneviyatının ayrılmaz bir parçası olmuştur. Güçlü bir kalemin sahibi, "kelime krallığının sultanı" Nizami Gencevi'nin edebi mirası, milli lider Haydar Aliyev'in dikkatinden kaçmamıştır.

## 2. HEYDAR ALİYEV'İN İ. YETKİ DÖNEMİNDE NİZAMİ İLE İLGİLİ TUTUMU

Önde gelen devlet adamı Haydar Aliyev'in siyasi aklı ve öngörüsünün arka planında Azerbaycan klasiğine karşı tutum nitelik ve ölçek olarak daha belirgindir. Halkımızın zengin bir edebi ve kültürel mirasa sahip olduğunu vurgulayan dahi lider, bu mirasın kadimliğine defalarca dikkat çekmiş ve üzerinde çalışılmasının önemli olduğunu söylemişti: "Azerbaycan şiiri ve edebiyatının kökleri çok uzak geçmişe dayanıyor. Onun tarihi(Azerbaycan edebiyatının –Ş.M.), halkın sanat bilincinin ortaya çıkış ve gelişme tarihidir" söyleyen değerli devlet başkanımız klasik kültür mirasına dikkat ve özen göstermiş, evrensel değerleri küresel ölçekte tanıtmaya ve yaymaya çalışmış, konuşmalarında bu mirasa yüksek bilimsel ve felsefi değer vermiştir:"Zamanının ilerici ve hümanist fikirlerinden beslenen, halk hayatının sanatsal bir kronolojisi olan Azerbaycan klasikleri, her zaman asil ve saf manevi ideallerin, fikirlerin ve felsefi arayışların edebiyatı olmuştur"(1, 111). Dünya cephaneliğinde halkımızın gururu olan edebî şahsiyetlerin isimlerini saygı ve kıvançla hatırlayan değerli devlet adamı, klasik edebiyatımızın çeşitli sorunlarını ortaya çıkarmaya ve tahlil etmeye çalışarak, bunu yüksek bir ilmî doğrulukla başarmıştır: "XII. Kağanî ve Nizami örneği sonraki yüzyıllarda Nesimi, Fuzuli, Vagif, Mirza Fatali Ahundov, Sabir dünyaca ünlü olmuş, Ortadoğu ve Batı'da edebi sürecin ve estetik düşüncenin gelişmesinde asil bir etkiye sahip olmuştur. Avrupa edebiyatını yeni fikirler, temalar ve olaylarla zenginleştirdi. Konuşmanın dahi ustaları bize estetik zenginliklerin büyük bir hazinesi, hümanizm ve halkların dostluğu gibi çok zengin bir asil fikirler dünyasını miras bırakmıştır"(1, 111).

Büyük lider, Azerbaycan klasiklerini kültürümüzün asırlık tarihinin bir süsü olarak görmüş ve onların mirasına klasik düzeyde sahip çıkmıştır. Nizami Gencevi'nin şahsiyetine ve mirasına büyük saygı duymuş, ciddi bir dikkat ve özen göstermiş, kapsamlı ve çok yönlü faaliyetler yürütmüştür. Azerbaycan Komünist Partisi Merkez Komitesinin 1 Ocak tarihli özel kararı ile 22 Eylül 1975 ve 6 Ocak 1978 tarihlerinde ulusal lider Haydar Aliyev liderliğinde Nizami Gencevi'nin edebi mirasının araştırılması, yayınlanması ve tanıtımının iyileştirilmesine yönelik tedbirler hakkında , 1979. , 28 Temmuz 1981'de büyük düşünürün 840. yıl dönümü vesilesiyle imzalanan Kararnameler ve Emirler, onlarca milli alim, besteci ve yazarımızı büyük düşünür hakkında araştırma yapmaya yöneltti. Milli önderimizin özel ilgi ve özeni sonucunda büyük şairin eserleri ülkemizde defalarca basılmış ve yıldönümleri kutlanmıştır. Haydar Aliyev'in 6 Ocak 1979'da Komünist Partisi Merkez Komitesi birinci sekreteri olduğu sırada kabul ettiği "Büyük Azerbaycanlı şair Nizami Gencevi'nin mirasının araştırılması, yayınlanması ve tanıtılmasının daha da iyileştirilmesine yönelik tedbirler hakkında" kararname Azerbaycan tanıtımında büyük rol

oyladı. Bu olayı değerlendiren Vilayat Guliyev şunları yazdı: “Büyük Nizami XX yüzyılın 80'li kuşağı için yeniden doğdu”(5, 106).

Bu çalışmanın devamı olarak 1981 yılında Azerbaycan Komünist Partisi Merkez Komitesi şairin 840. yıl dönümünü kutlamaya karar verdi. Nizami Gencevi'nin 840. yıl dönümünü kutlamayı teklif ettiğinde, Sov. Komünist Parti Merkez Komitesinin ikinci sekreteri M. Suslov ona bu tarihin yuvarlak bir tarih olmadığını, 800, 850 veya 900 olması gerektiğini söylemiş, fakat H. Aliyev'in kendisine verdiği cevap özgünlüğü ile dikkat çekmişti: Nizami Gencevi tarihte ve dünya kültüründe öyle bir iz bıraktı ki her yıl yıldönümü kutlanabilir. O dönemde Haydar Aliyev'in bu tutarlı ve cesur cevabı Moskova'da yaygındı (2).

Bağımsızlık döneminde Azerbaycan Milli İlimler Akademisi'nde aydınlarla yaptığı görüşmede büyük lider bu olayı hatırlattı: “Nizami Gencevi'nin 840. yıl dönümünü kutlarken birçok yerde 840 yılın yuvarlak bir tarih olmadığı eleştirildik. Ama Nizami Gencevinin tarihte ve dünya kültüründe eşsiz bir iz bırakmasını, her yıl yıldönümü kutlanabilir öyle bir insan olduğunu ispatladık,”(1,184). Bu yıldönümü sadece Azerbaycan'da değil, eski Sovyetler Birliği'nde de kutlandı. Yıldönümlerinde Haydar Aliyev'in ülkenin önde gelen gazetelerinden Pravda'da Nizami Gencevi'ye ithafen yazdığı bir makale yayınlandı.

İleri görüşlü bir siyasi amaç ve felsefi-tarihsel içeriğe sahip olan bu olaylar, Azerbaycan'ın klasik mirasının araştırılması ve tanıtılması alanında geniş ufuklar açmıştır. Nizami Gencevi'nin eserleri hem Azerice hem de Rusça dillerinde yayınlanmış ve yeni araştırma çalışmaları ortaya çıkmıştır. Azada Rüstemova, A.Hacıyev, M.Kazimov, M.Gojayev, H.Alimirzayev, H.Gasimov gibi bilim adamları, şairin hayatı ve eseri hakkında değerli monografiler yayınlamışlardır. Şairin Gence'deki türbesi onarılarak yeni bir üslupla restore edilmiştir. Haydar Aliyev'in girişimi ve faaliyeti sonucunda 1991 yılında Nizami'nin 850. yıl dönümünün UNESCO çerçevesinde düzenlenmesi kararlaştırıldı. Ancak büyük lider, bu yıldönümünün gerekli düzeyde yapılmamasından endişe duyuyordu. Bu nedenle milli lider, “Bu, Azerbaycan'ı ve tarihini dünyaya bir kez daha tanıtmak için bir fırsattır. Nizami Gencevi'nin eserleri sadece edebi açıdan değil, felsefi açıdan da çok değerlidir”- ifadelerinin altını çizmiştir.(1, 184).

### **3. HEYDAR ALİYEV'İN BAĞIMSIZLIK DÖNEMİNDE NİZAMİ MİRASINA KARŞI TUTUMU**

Azerbaycan bağımsızlığını kazandıktan sonra klasiklerin mirasını inceleme ve tanıtmaya geleneğini restore eden milli lider, yıl dönümü olaylarının kesintisiz bir süreç haline gelmesini önemli gördü. Nizami üzerine yapılan sayısız araştırmaya rağmen dahi lider bunu yeterli görmemiş, yazılarında Sovyet dönemi stereotiplerinin etkisini dikkate almış ve yeni dönemde edebiyata yeni bir yaklaşım önermiştir: Şüphesiz onun (Nizami Gencevinin – Ş.M.) şiirlerini proleter şiirlere dönüştürmek mümkün değildir, bu yüzden herkes Nizami'nin metafizik değil, diyalektik olduğunu kanıtlamaya çalıştı. Hepimiz o zamanın çocukları olduğumuz için kalıplaşmış yargıların dışına çıkamadık. ... Artık bilim adamlarımız ve yazarlarımız tüm bu kalıp yargılardan kurtulmuş durumda. Gerçeyi yazılmalı, gerçeyi ”(1, 207).

Büyük lider, Nizami'nin çalışmalarını farklı açılardan incelemeyi ve araştırmayı önemli gördü. Haydar Aliyev Nizami'nin eserlerini dünya edebiyatıyla karşılaştırmak ve

şairin dünyaya etkisini kanıtlamak için dünya klasiklerini ve filozoflarını incelemek önerisini defalarca dile getirmiştir: “Dünyanın büyük filozofu Goethe'nin bazı felsefi önermelerini Nizami Gencevi'nin felsefi görüşlerine dayanarak açıkladığını araştırmış ve onurlu bir şekilde gösterebilir - bu eser biraz tarihsel gerçek - kesinlikle nesnel olurdu”(1, 182).

9 Haziran 2002'de Rusya'nın St. Petersburg kentinde Azerbaycan ve Rusya Cumhurbaşkanları Haydar Aliyev ve Vladimir Putin, 12. yüzyılın büyük Azerbaycanlı şair ve düşünürü için bir anıtın açılışına katıldılar. Anıt Bakü'de yapılmış ve Azerbaycan halkı adından St. Petersburg'a takdim edilmiştir. Kamennostriovskiy Caddesi'ndeki bahçeye dikilen anıt, Mukhina adını taşıyan Leningrad Okulu mezunu Azerbaycanlı heykeltıraş Gayrush Babayev tarafından yapılmıştır. Açılış töreninde Rusya Devlet Başkanı, bu etkinliğin St. Petersburg halkı için öneminden ve Rusya ile Azerbaycan halkları arasındaki dostluk ilişkilerinin güçlendirilmesinden bahsetti. Anıtın açılış töreninde konuşan ulusal lider Haydar Aliyev, büyük şairin yaratıcılığına dikkat çekmiş, eserlerinin felsefi ve sosyolojik özünü ortaya çıkardı, ideolojik ve estetik yönleri belirledi: Nizami, dünya görüşü aracılığıyla insanın toplumdaki rolünü süzgeçten geçirmiş ve eserlerinde antik Yunan ve Roma mirasını, Doğu felsefesini ve Doğu şiirinin asırlık geleneklerini yansıtabilmiştir. Nizami'nin kalpleri cezbeden eşsiz lirizmi ve kahramanlık destanı, onun gerçek hümanizm fikirlerine dair felsefi anlayışını yansıtır”(3, 18).

#### 4. SONUÇ

Ulu önder Haydar Aliyev'in Nizami'den okuduğu dizeler, devlet başkanının şairin fikirlerine bağlılığını ve onun ideal toplum yolunda bir mücadele etmesi fikrini insanlara aşılacaktır. Sovyet döneminde bile, röportajlarından birine ünlü bir deyişi - "Adalet yerini bulsun" sloganını veren Haydar Aliyev'in Nizami'nin mirasına duyduğu bilgi ve sevginin bir ifadesi olarak kitap halinde yayımlandı.

"Literaturnaya Gazeta" muhabiri, Nizami'nin şiirleriyle yaptığı röportajı, şiirin yüce sözleriyle milliyetini göstermeden sonlandırdı:

Qoy ədalət zəfər çalsın!  
Zülm məhv olub alçalsın.  
Şərəflənsin qoy səxavət  
Mərdlərə halaldır şöhrət.

Fakat muhabir Nizaminin kimiyini, hangi halkın üyesi olmasını ifade etmediyi için Haydar Aliyev tepki göstermiş, buna karşılık muhabirin unuttuğu asıl meseleyi hatırlatarak, Nizami'nin milli takımını Sovyetler Birliği'nin tüm okuyucularının dikkatine sunmuştu: - "Evet, XII. Yüzyılın Azerbaycan şairi Nizami söylemişti:.

“Təmkinli ol lovğalıği, sərvəti,  
At, yanıb tonqalda qoy külə dönsün!  
...Əgər istəyirsən ürəyin gülə,  
Qoyma pis niyyətlər fikrinə gələ  
Nalayıq əməllər görsən harada  
Odlu nəfəsinlə yandır, kül elə!” ( 4 ,)

Nizami'nin mirasından ezber okunan bu ayetler, milli liderin bu mirası çox iyi bildiğinin bir göstergesidir. O yıllarda Haydar Aliyev, büyük Nizami'nin bu ölümsüz sözlerini aktararak toplumun hayatında sayısız değişiklik gerçekleştirdi. Milli lider Haydar Aliyev'i şair



Nizami Gencevi'nin mirasına bağlayan büyük ideal, milli liderin adaletin savunucusu, halkın isteklerini yerine getiren bir lider olmasıdır. Cumhurbaşkanımız İlham Aliyev'in 2012 yılında Nizami Gencevi'nin 170. yıl dönümünün kutlanmasına ilişkin kararnamesi, ulusal liderin fikirlere bağlılığının büyük bir devamı ve değerli bir mirastır.

Bu konunun incelenmesi bugün özellikle Azerbaycan kültürünün araştırılmasında önemlidir. Nizami döneminin sorunları, edebi mirası modern insancıl düşüncenin gerekleri bağlamında ve Azerbaycan ideolojisi ışığında incelenmelidir.

Şüphesiz ki "Nizami Gencevi Yılı" bu önemli hedefin gerçekleşmesine eş görülmemiş bir katkı sağlayacaktır. Nizami'nin sadece Azerbaycan halkının değil, insanlığın da kabul ettiği bir şahsiyet olduğunu büyük bir gururla söyleyebiliriz. Her ayetten O'nun hatırlatmaları ve nasihatleri, insanoğlunun canlanmasıyla birlikte, yaprak dökmeyen bir ağaç gibi sonsuza kadar yaşayacaktır.

## 5. KAYNAKÇA

1. Heydər Əliyev. Ədəbiyyatın yüksək borcu və amalı. Bakı, "Ozan" 1999, 496 səh.
2. Kitabı-Dədə Qorqud dastanının 1300 illik yubileyi üzrə dövlət komissiyasının iclasında Azərbaycan Prezidenti Heydər Əliyevin yekun nitqi. "Dirçəliş –XXI əsr" 1999, №14, s. 14
3. H.Əliyev və mənəvi dəyərlər, Bakı, "Səda" 2003,
4. H.Əliyev. Qoy ədalət zəfər çalsın. Naxçıvan "Əcəmi" 2007, 47 səh.
5. Heydər Əliyev və Azərbaycan ədəbiyyatı Bakı,Şərq-Qərb, 2009, 545 səh.

## FINDINGS IN LUMBAR DISC HERNIAS ACCORDING TO THEIR ANATOMICAL LOCATION

Assoc. Prof. Şeyho Cem YÜCETAŞ

Department of Neurosurgery, Faculty of Medicine, Adiyaman University, Central District/  
ADYAMAN/TURKEY

Orcid: 0000-0002-2891-1805

### ABSTRACT

#### **Purpose:**

The aim of this study is to show the signs in patients with lumbar disc herniations according to the anatomic localization of the discs in the preoperative analysis of MRI and other tests along with the postoperative recovery rates of such signs.

#### **Material and Method:**

A retrospective analysis was conducted on the files of those patients who attended the emergency unit or the polyclinic and were subsequently operated for single-level and unilateral lumbar disc herniation between 2016 and 2020. A statistical comparison was held between the anatomic localization of the discs and the patients' signs of sensory loss and motor deficit on admission and the recovery rates of such signs in the 1-year follow-up.

#### **Finding:**

This study included 250 patients who complied with the study criteria, consisting of 134 men and 116 women. The oldest patient was 55 years old and the youngest was 24 years old making the mean age 33. Among the patients, 160 had herniated discs at level L5-S1 whereas 110 had them at level L4-5. The anatomic localizations were observed to be caudal in 110 cases, at midline in 90 cases and extruded towards the cranial direction in 50 cases (figure:1,2,3). The entirety of the patients suffered sensory loss and motor deficit at the beginning, and the recovery rates were observed to be 80% on average in those with disc extrusions towards the caudal direction, 85% on average at midline locations and 50% on average in those with disc herniations towards the cranial direction. In lumbar disc herniation, a significant correlation was observed between the anatomic localization where the disc extrusion occurred and the recovery of the respective signs.

**Figure :1** sagittal and axial caudal extrude lumbar disc hernias

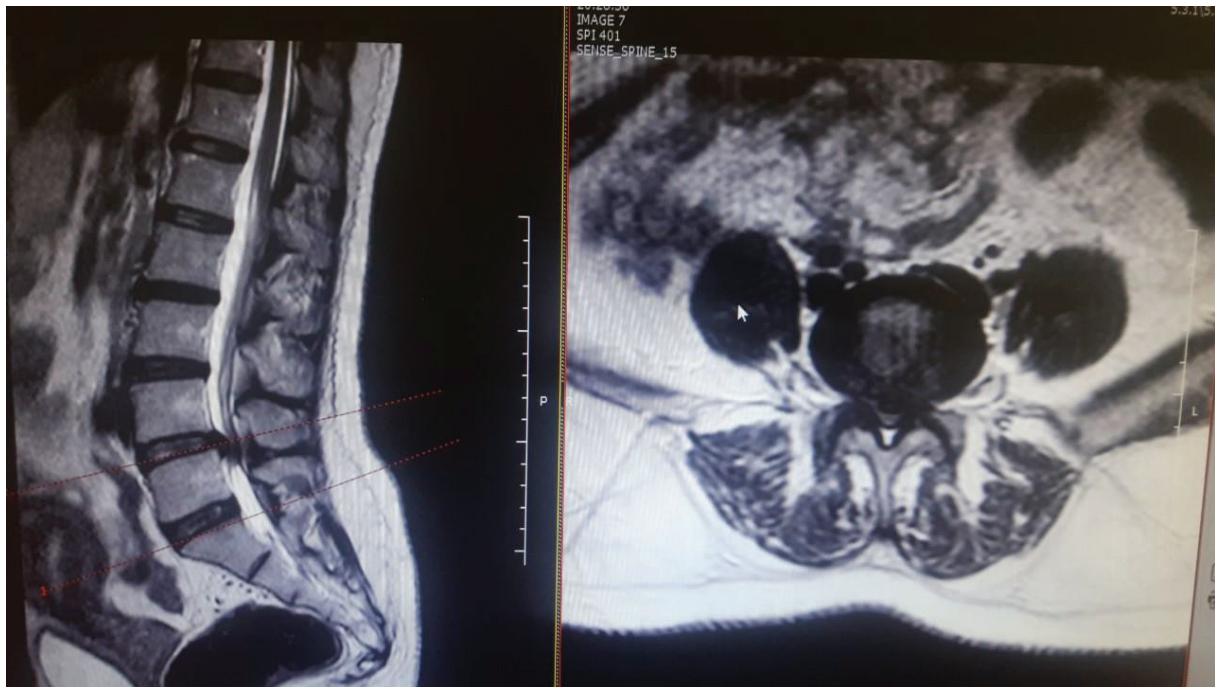

**Figure: 2** Sagittal and axial cranial extrude disc hernias

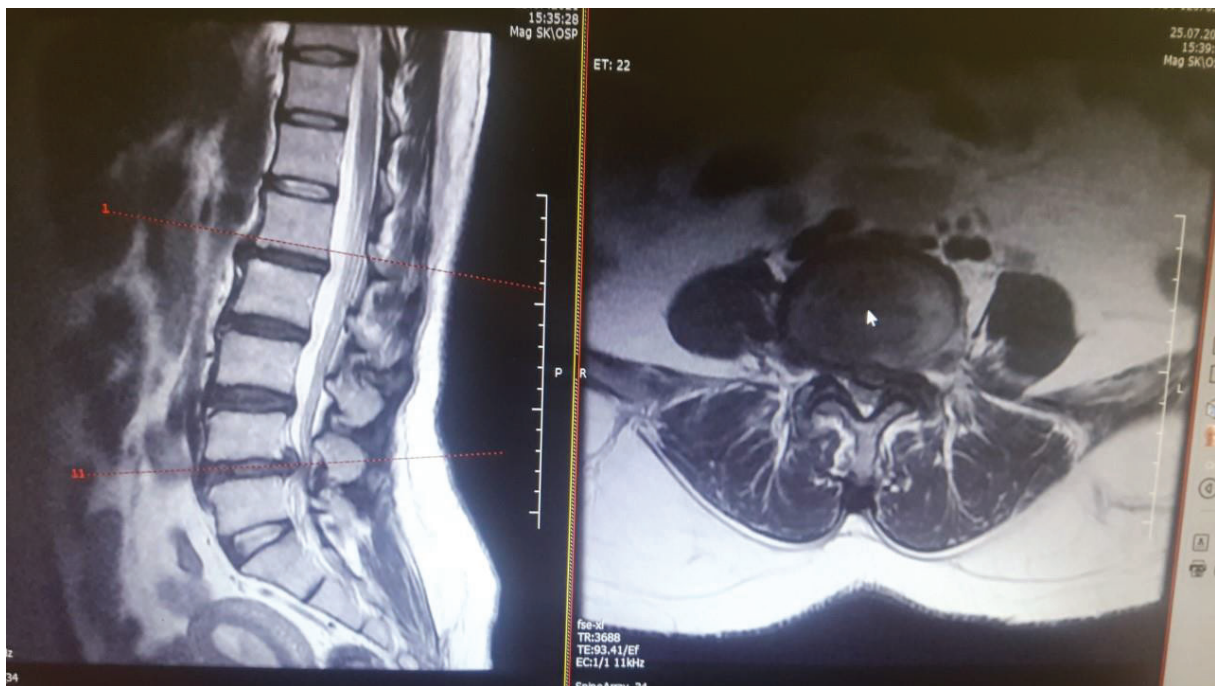

**Keywords:** Lumbar Disc Herniation, Magnetic Resonance, Disc Extrusion

## Discussion:

Lumbar disc herniation was first defined by Barr and Mixter(1). Most people suffer from back pain at some point in their lifetime. Lumbar disc herniation is a common condition in the society, detected at level L4-5/L5-S1 in the lumbar area at a rate of 90%, and classified according to various anatomic localizations(2). Such anatomic distribution is generally made on the axial plane, whereas in this study, the recovery process of the symptoms was handled in terms of anatomic localization in the sagittal plane(3). Lumbar disc herniation shows symptoms of back pain, leg pain, sensory loss and leg weakness(4). In the diagnosis of lumbar disc herniation, the currently used methods are mostly magnetic resonance imaging (MRI) and computed tomography (CT) scan of the spine. Lumbar disc herniations are divided into 4 groups according to MRI or CT scans(5). They are classified as 1:bulging 2:protruded 3:extruded 4:sequestered. Lumbar disc herniations may be central lateral and far lateral, and they can also be extruded towards the proximal or distal(6).

Conservative or surgical treatment may be planned in lumbar disc herniations. Medical treatment is usually preferred in patients with bulging and protruded discs and no motor deficit. Patients with extruded and sequestered discs and sensory loss and weakness are treated by surgery. Various methods are used in surgical treatment, the most common method currently being microdiscectomy(1,7).

## Conclusion:

The anatomic localization of the disc in the sagittal plane in the imaging of patients may be correlated with the recovery of signs, which will be useful in preoperative patient information or postoperative surgical effectiveness as well as the progress and recovery of signs.

## Referances:

1. Luis Roberto Vialle, Emiliano Neves Vialle, Juan Esteban Suárez Henao, Gustavo Giraldo. [LUMBAR DISC HERNIATION](#). Rev Bras Ortop. 2010 Jan; 45(1): 17–22.
2. Miodrag Peulić, Miloš Joković, Tijana Šušteršič, Aleksandar Peulić. A Noninvasive Assistant System in Diagnosis of Lumbar Disc Herniation. Comput Math Methods Med. 2020; 2020: 6320126. Published online 2020 Apr 3. doi: 10.1155/2020/6320126
3. Si-Dong Yang, Qian Chen, Sheng-Hua Ning, Wen-Yuan Ding, Da-Long Yang. Modified eggshell procedure via posterior approach for sclerosing thoracic disc herniation: a preliminary study. J Orthop Surg Res. 2016; 11: 102.

4. Worku Abie Liyew. Clinical Presentations of Lumbar Disc Degeneration and Lumbosacral Nerve Lesions. *Int J Rheumatol.* 2020; 2020: 291
5. Jung-Ha Kim, Rogier M. van Rijn, Maurits W. van Tulder, Bart W. Koes, Michiel R. de Boer, Abida Z. Ginai, Raymond W. G. J. Ostelo, Danielle A. M. W. van der Windt, Arianne P. Verhagen. Diagnostic accuracy of diagnostic imaging for lumbar disc herniation in adults with low back pain or sciatica is unknown; a systematic review. *Chiropr Man Therap.* 2018; 26: 37
6. Alexander Aichmair, Jerry Y. Du, Jennifer Shue, Gisberto Evangelisti, Andrew A. Sama, Alexander P. Hughes, Darren R. Lebl, Jayme C. Burket, Frank P. Cammisa, Federico P. Girardi. Microdiscectomy for the Treatment of Lumbar Disc Herniation: An Evaluation of Reoperations and Long-Term Outcomes. *Evid Based Spine Care J.* 2014 Oct; 5(2): 77–86.
7. Pang Hung Wu, Hyeun Sung Kim, Il-Tae Jang. Intervertebral Disc Diseases PART 2: A Review of the Current Diagnostic and Treatment Strategies for Intervertebral Disc Disease. Pang Hung Wu, Hyeun Sung Kim, Il-Tae Jang. *Int J Mol Sci.* 2020 Mar; 21(6): 2135



## ARALIKLI ORUCUN OBEZİTE VE TİP 2 DİYABETTE ETKİLERİ EFFECTS OF INTERMITTENT FASTING ON OBESITY AND TYPE 2 DIABETES

**Dr. Öğr. Üyesi Songül DOĞANAY**

Sakarya Üniversitesi, Tıp Fakültesi, Fizyoloji Anabilim Dalı, Sakarya/Türkiye

ORCID ID: 0000-0002-1730-1331

**Büşra ÖZTÜRK**

Sakarya Üniversitesi, Sağlık Bilimleri Enstitüsü, Fizyoloji Anabilim Dalı, Sakarya/Türkiye

ORCID ID: 0000-0003-2970-0791

### ÖZET

Obezite ve fazla kiloluluk, günümüzde ülkemizde ve dünyada sık karşılaşılan ve gittikçe yaygınlığının arttığı bir halk sağlığı problemidir. Obezite sadece kronik bir tıbbi durum olarak değil gerçek bir hastalık olarak değerlendirilir. Tip 2 Diyabet, obezite sonucu oluşabilecek metabolik problemlerden biridir. Tip 2 Diyabet tedavisinde ilk hedef farmakolojik ve farmakolojik olmayan yöntemlerle kan glikoz seviyesini kontrol altında tutmaktır. İkinci hedef ise diyet kalori içeriğini sınırlayıp, fiziksel aktivite artışı ile beraber vücut yağ oranını düşürmektir. Vücut yağ oranını düşürmek için bireyde kalori açığı yaratacak farklı diyet türlerine başvurulur. Aralıklı oruç yöntemi hem obeziteyi hem de obezite veya fazla kiloluluğa bağlı oluşan Tip 2 Diyabeti önlemeye yönelik başvurulacak, günümüzde çok popüler hale gelmiş diyet yöntemlerinden biridir. Aralıklı oruç yönteminin farklı uygulama şekilleri vardır. Daha yaygın olarak uygulananları “Alternatif Dönüşümlü Açlık” ve “Zamanla Kısıtlı Beslenme” yöntemleridir. Alternatif Dönüşümlü Açlık yönteminde haftanın seçilen 2 gününde enerji ihtiyacının %25’i alınacak şekilde beslenme önerilirken, haftanın geri kalan 5 gününde ise istenilen miktarda ve şekilde beslenmesine izin verilir. Zamanla Kısıtlı Beslenme yönteminde ise günlük olarak 3-4, 7-8, veya 10-12 saat besin tüketimine izin verilirken günün geri kalan saatlerinde aç kalmak önerilir. Her iki uygulamada da bireyler belirli zaman aralıklarında aç kalarak yağ yakımını ve aynı zamanda vücut kompozisyonunda olumlu değişimler olmasını hedefler. Bununla beraber diyet süresince yaşanan uzun süreli açlıklar sonucunda vücutta farklı metabolik yollar aktive olur ve ilk enerji kaynağı olarak glikoz değil keton cisimcikleri kullanılır. Bu durum yağ yakımını destekler niteliktedir. Yapılan çalışmalar Aralıklı Oruç yönteminin bir miktar kilo kaybı sağlayabileceğini; kan lipit düzeylerini olumlu yönde etkileyebileceğini; obezite, diyabet, yağlı karaciğer hastalığı gibi metabolik hastalıkların önlenmesinde yardımcı olabileceğini göstermektedir. Fakat halen konuyla ilgili yeteri kadar randomize kontrollü çalışma yapılmamıştır ve uzun süreli sonuçları bilinmemektedir.

Anahtar kelimeler: Aralıklı oruç, Obezite, Tip 2 diyabet

## ABSTRACT

Obesity and overweight are public health problems that are frequently encountered in our country and in the world and their prevalence is increasing. Obesity is considered a real disease, not just a chronic medical condition. Type 2 Diabetes is one of the metabolic problems that may occur as a result of obesity. The goal in the treatment of Type 2 Diabetes at the first instance is to keep the blood glucose level under control with pharmacological and non-pharmacological methods. The second goal is to limit the calorie content of the diet and to reduce the body fat rate with increased physical activity. In order to reduce the body fat rate, different types of diets are applied to create a calorie deficit in the individual. Intermittent fasting method is one of the most popular diet methods to be applied to prevent both obesity and Type 2 Diabetes due to obesity or overweight. The intermittent fasting method has different applications. The more commonly applied methods are "Alternative Alternate Hunger" and "Time Restricted Nutrition". In the Alternative Alternate Hunger method, it is recommended to eat 25% of the energy need on 2 selected days of the week, while it is allowed to be fed in the desired amount and form for the remaining 5 days of the week. In the Time-Restricted Nutrition method, 3-4, 7-8, or 10-12 hours of food consumption per day is allowed, while it is recommended to stay hungry for the rest of the day. In both applications, individuals aim to burn fat by fasting at certain time intervals and to have positive changes in body composition at the same time. However, as a result of long-term hunger during the diet, different metabolic pathways are activated in the body. Ketone bodies are used instead of glucose as the first energy source, which supports fat burning. Studies have shown that the Intermittent Fasting method can provide some weight loss; affect blood lipid levels and help to prevent metabolic diseases such as obesity, diabetes, fatty liver disease. However, there are still not enough randomized controlled studies on the subject and their long-term results are unknown.

Keywords: Intermittent fasting, Obesity, Type 2 diabetes

## GİRİŞ

Obezite ve fazla kilo, sağlığı kötü etkileyecek kadar anormal ve aşırı yağ birikimine sahip olmak şeklinde tanımlanır. Yetişkin bireylerde obezite ve fazla kiloyu sınıflandırmak için genellikle basit bir boy-ağırlık indeksi olan "Beden Kitle İndeksi (BKİ)" kullanılır. BKİ bireylerde kilogram (kg) cinsinden vücut ağırlığının, metre kare (m<sup>2</sup>) cinsinden boy uzunluğuna bölünmesiyle hesaplanır. Dünya Sağlık Örgütü (DSÖ), BKİ'si 25-30 kg/m<sup>2</sup> arasında olan yetişkin kişileri şişman; BKİ'si 30 kg/m<sup>2</sup> veya ondan daha büyük olan kişileri ise obez olarak sınıflandırır (1).

DSÖ verilerine göre 1975 yılı ile 2016 yılları arasında obezite prevalansı üç kat artmıştır. 2016 yılında 18 yaş ve üzerinde olan 1,9 milyardan fazla yetişkin bireyin şişman sınıfında olduğu; 650 milyon yetişkin bireyin ise obez olduğu bildirilmiştir. Türkiye'de ise son 40 yıl içerisinde obez birey sayısı giderek artış göstermektedir. 2016 yılında ölüm ve sakatlığa sebep

olan risk faktörleri araştırılmış ve Türkiye’de en fazla ölüm ve sakatlığa sebep olan risk faktörünün yüksek BKİ olduğu saptanmıştır (1,2).

Obezitenin biyolojik, psikososyal ve davranışsal olarak farklı nedenleri olabileceği düşünülse de kesin nedeni bilinmemektedir. Genetik yapı, kültürel yakınlıklar ve sosyoekonomik durum obeziteyi etkileyen sebeplerden birkaçıdır (3). Epigenetik farklılıklar, mikroorganizmalar, kadınların anne olma yaşının yükselmesi, daha çok doğum yapma, uyku azlığı, endokrin sistemin işleyişini bozan ajanlar, farmasötik iyatrojenez, intrauterin yaşam ve kuşaklar arası gen aktarımı obeziteyle ilişkilendirilen faktörlerdir (4).

Kardiyovasküler hastalıklar (koroner kalp hastalığı, arteriyel hipertansiyon, ateroskleroz, inme), insülin direnci ve tip-2 diyabet (T2D), sindirim sistemi bozuklukları, böbrek hastalığı, nörolojik hastalıklar (alzheimer, demans), obstrüktif uyku apnesi, astım, doğurganlığın azalması, osteoartiküler sistem bozuklukları, belirli kanser türleri gibi pek çok patolojik durum obeziteye bağlı oluşabilir (1,5,6).

Obez insanların sayısının giderek artmasıyla beraber, vücut kütleini azaltmaya ve alınan enerji ile yakılan enerji arasındaki farkı açmaya yönelik farklı ve etkili diyetetik çözüm arayışları başlamıştır. Aralıklı Oruç (AO) diyeti son zamanlarda popüler bir diyet yöntemi olarak karşımıza çıkmaktadır (7). Birçok kişi bu diyet yönteminin geleneksel kalori kısıtlı diyetlere göre daha az kısıtlı olduğunu düşünmektedir (8).

Aralıklı orucun farklı uygulama yöntemleri vardır. Fakat iki yöntem diğerlerinden daha popüler olarak uygulanmaktadır: “Zaman Kısıtlı Beslenme (ZKB) ve “Alternatif Dönüşümlü Açlık (ADA)”. “Zaman Kısıtlı Beslenme” farklı şekillerde uygulanabilmektedir, 16/8, 18/6 ve 20/4 şeklinde aç kalma/yemek yeme periyotlarından oluşabilmektedir (7). “Alternatif Dönüşümlü Açlık” yöntemi haftada iki veya üç kez tekrarlanan 24 saatlik bir yeme periyodu ile dönüşümlü olarak 24 saatlik bir aç kalma periyodundan oluşur. İki olası uygulama yöntemi vardır: 5:2 veya 4:3. Örnek olarak 5:2 yönteminde kişi haftada 5 gün herhangi bir kısıtlama olmadan beslenir, haftada 2 gün ise günde yaklaşık 400-600 kcal/gün alacak şekilde kişi kalori kısıtlar (9).

Bir süre uygulanan AO diyeti sonucunda vücut kompozisyonunda olumlu değişimler yaşanabileceği, glikoz ve insülin konsantrasyonlarında, lipit profillerinde olumlu değişimler görülebileceği ve bunların sonucunda inflamatuvar faktörlerde azalmalar olabileceği düşünülmektedir (10).

### **Aralıklı Oruç ve Açlık Fizyolojisi**

Aralıklı oruç, aç kalma periyotlarından oluşur ve uzun süreli açlık sonucunda vücutta belirgin metabolik değişiklikler olur (11). İnsan vücudu oruç dönemlerine doğal olarak uyum sağlar ve enerji ihtiyacı için mekanizmalar geliştirip, kullanır. Açlık sırasında vücudumuzda glikoz tükendiğinde yağ asitlerinin parçalanması sonucu ortaya çıkan keton kullanılmaya başlanır (12,13). Yağ asitleri ve ketonlar hücrelerin ana enerji kaynağı haline gelir (11).

Kişi oruç tutarken kanda temel enerji substratı olan glikoz konsantrasyonu azalır. Glikoliz engellenir. Karaciğerdeki glikojen rezervleri tüketilir ve yağların harcandığı glikoneogenez aktiflenir. Ayrıca kanda insülin ve IGF-1 (insülin benzeri büyüme faktörü-1) miktarı düşer,

glukagon miktarı yükselir. Triaçilgliserol ve diasilgliserolün lipoliz aşamasında yağ asitleri kana salınır (12). Daha sonra bu yağ asitleri karaciğer hücrelerine taşınır, burada  $\beta$ -oksidasyon aşamasında asetoasetata (AcAc) ve  $\beta$ -hidroksibutirata (BHB) dönüştürülerek dolaşıma geçer ve beyin de dahil tüm vücut hücreleri tarafından enerji kaynağı olarak kullanılır (13). Buna benzer biyokimyasal değişikliklere, beyindeki nöronal ağların moleküler ve hücrel adaptasyonları eşlik eder. Bunun sonucunda hastalık, yaralanma, strese karşı dirençleri ve işlevsellikleri artar (12).

### **Aralıklı Orucun Vücut Kompozisyonu ve Obeziteye Etkisi**

Aralıklı oruç çalışmaları, uygulanan açlık türüne ve süresine göre önemli farklılıklara sahiptir. Ancak çoğu vücut ağırlığında azalmaya ve vücut kompozisyonunda olumlu değişimlere sebep olur. Bununla beraber aralıklı oruç müdahalelerinden sonra metabolik olarak pozitif değişim görmek için vücut ağırlık kaybı şart değildir (14). Çeşitli aralıklı oruç yöntemleri ve çok düşük kalorili diyet müdahalelerinin karşılaştırıldığı meta analizler, aralıklı orucun yağ kütlelerinde daha yüksek azalma ve yağsız vücut kütlelerinde daha az düşüşe sebep olabileceğini ileri sürmüştür (15).

“Alternatif Dönüşümlü Açlık” diyetinin normal kilolu veya hafif kilolu deneklerde (BKİ  $26 \pm 1$  kg/m<sup>2</sup>; on iki hafta ) veya obez deneklerde (BKİ  $33.8 \pm 1$  kg/m<sup>2</sup>; sekiz hafta, BKİ  $34 \pm 1$  kg/m<sup>2</sup> ; altı ay) etkilerinin araştırıldığı bir çalışma sonunda deneklerin vücut ağırlığı karşılaştırıldığında sekiz haftalık denek grubunda %5,8, on iki haftalık denek grubunda %6,5, altı aylık denek grubunda %7,8 oranında bir fark meydana gelmiştir. Yağ kütlelerinde ise sekiz haftalık denek grubunda 5,4 kg; on iki haftalık denek grubunda 3,6 kg; altı aylık denek grubunda 6,3 kg fark olduğu bildirilmiştir. Genellikle ADA süresi uzadıkça, farkın arttığı, yağsız vücut kütlesi ve kemik mineral yoğunluğunun değişmediği rapor edilmiştir (16,17,18)

Obezitesi olan deneklere aralıklı oruç yöntemlerinden 5:2 ADA yöntemi uygulayan Sundfor ve ark. altı aylık bir uygulamanın 8 kg kilo kaybına ve bel çevresinde %6,9'luk bir azalmaya yol açtığını bildirmişlerdir (19). Obezitesi ve Tip 2 Diyabeti olan hastalarda, vücut kütlelerinde %10'luk bir düşüş, on iki haftalık 5/2 ADA uygulamasından sonra yağsız vücut kütlelerinde %4'lük bir düşüş ile ilişkilendirilmiştir (20).

Yapılan bir çalışmada obezitesi olan bireylerde on iki haftalık günde 16 saat oruç, 8 saat beslenme aralığı şeklinde ZKB uygulamasından sonra yağ kütlelerinde bir değişim olmazken, eşleşen kontrol grubuna göre %2,6 kilo kaybı oluşmuştur. Buna göre ZKB, diğer aralıklı oruç formlarından daha düşük kilo kaybına neden olabilir fakat öğün saatleri olarak sirkadiyen ritme uyumlu olduğu için daha yararlı olabileceği bildirilmiştir (21).

“Alternatif Gün Orucu” ve “Düşük Kalorili Diyetlerin” karşılaştırıldığı, aşırı kilolu ve obez insanlar üzerinde yapılan birkaç çalışmada (18,22,23) veya 5:2 ADA yöntemi ile “Düşük Kalorili Diyetlerin” sonuçlarının karşılaştırıldığı birkaç çalışmada (19,20) vücut ağırlığında, ve vücut kompozisyonunda benzer değişiklikler gözlenmiştir. Bununla beraber üç aylık planlanan bir çalışmada, her gün %25 enerji alımının kısıtlandığı düşük kalorili diyetler ile art arda olmayan iki günde enerji alımının %30 kısıtlandığı 5:2 ADA diyeti karşılaştırılmıştır.

Sonuçlar incelendiğinde, iki grup arasında benzer kilo kayıpları olsa da vücut yağ kütlelerinde oluşan farkın ADA uygulanan grupta daha yüksek olduğu belirtilmiştir (24).

Tüm bunlar göz önüne alındığında aralıklı oruç ile elde edilen kilo kayıpları, uygulanan aralıklı oruç yöntemine bağlı olarak değişir. Ayrıca düşük kalorili diyetler ile karşılaştırıldığında aralıklı oruç yöntemi daha fazla yağ kütlesi kaybını teşvik edebilir.

### **Aralıklı Orucun Tip 2 Diyabete Etkisi**

Obeziteden kaynaklanan diyabet; insülin direnci, hiperglisemi ve ilerleyici beta hücre yetmezliğiyle karakterizedir. Yapılan çalışmalarda aralıklı oruç diyetinin T2D'li bireylerde glikoz metabolizmasını olumlu yönde geliştirebileceği gösterilmiştir (25). 12 hafta boyunca sürekli tıbbi bakım altındaki katılımcılara yaklaşık 850 kalori yiyecek tükettirmişlerdir. Deney sonucunda yaşanan kilo kaybının açlık kan şekerini normal sınırlara indirdiği, HbA1c'yi önemli ölçüde azalttığı ve T2D'li bireylerde insülin duyarlılığını yükselttiği belirtilmiştir (25,26). Buna aralıklı oruç diyetinden sonra, insülin duyarlılığının yükselmesiyle insülinin kas hücreleri ve hepatositler tarafından glikoz alımını uyarmasının neden olduğu bildirilmiştir (27). Fakat günlük beslenmeye döndüğünde açlık glikoz konsantrasyonları başlangıç değerine geri dönmüştür (28).

T2D hastalarının dahil edildiği bir pilot çalışmada 5:2 şeklinde uygulanan ADA diyeti sonucunda on iki hafta sonra HbA1c düzeyi %7,4 ve insülin konsantrasyonları %0,9 oranında düşüş göstermiştir (20).

Çok yakın zamanda yapılan bir çalışmada prediyabetik aşırı kilolu veya obez erkek hastalar üzerinde beş hafta süreyle Erken Zaman Kısıtlı Beslenme uygulanmış ve açlık insülin oranının önemli miktarda azalttığı ve Oral Glikoz Tolerans Testi'nden sonra  $\beta$ -hücre yanıtı ve insülin direnci değerlerinin, kilo kaybı bile olmadan düzeldiği gözlenmiştir (14).

Aralıklı oruç yöntemleri; morfoloji, lipid metabolizması ve adinopektin salınımı gibi etkenlerle adiposit biyolojisinin farklı taraflarını olumlu yönde değiştirir (16). Özellikle çeşitli aralıklı oruç yöntemlerinin serum Leptin düzeyini azalttığı (16,20,29,30) ve Ghrelin düzeyini artırdığı (29) tespit edilmiştir. Adinopektin, insülin aktivitesini düzenler, insülin seviyesini azaltır ve beta hücre fonksiyonlarını iyileştirir (31). Normal veya hafif kilolu bireyler (BKİ  $26 \pm 1$  kg/m<sup>2</sup>) üzerinde yapılan on iki haftalık ADA diyetinden sonra dolaşımdaki adinopektin düzeyleri %6 artmıştır (16). Ayrıca bazı aralıklı oruç yöntemleri, IGF-1 ve oksidatif stres belirteçlerinin serum düzeylerinde düşümlere sebep olmuştur (32,14).

Özetle, aralıklı orucun diyabetli veya prediyabetli bireylerde glisemik kontrolüne dair veri kıtlığı vardır. Ancak aralıklı orucun plazma glikoz seviyeleri ve HbA1c düzeyi üzerinde olumlu etkisi olduğu görülmektedir.

### **SONUÇ VE ÖNERİLER**

Yapılan çalışmalarda aralıklı orucun obez ve diyabetik kişilerde vücut ağırlığında azalma sağlanması, glikoz metabolizmasını geliştirmesi, ve pankreas adacıklarının  $\beta$  hücrelerini artırarak dokuların insüline duyarlılığını artırması, kardiyovasküler hastalıklardan koruması



gibi olumlu etkilerinin yanı sıra, bu beslenme programının olumsuz yan etkileri olabileceği de gösterilmektedir. Fakat her aralıklı oruç yönteminin sağlığa katkısı aynı olmamaktadır.

Obez bireylerde aralıklı orucun düşük kalorili diyetlerle karşılaştırıldığı çalışmalarda aralıklı orucun yağ kütlesinde daha fazla azalma sağlayıp, yağsız vücut kütlesini daha az azalttığı belirtilmiştir. Sadece tip 2 diyabetli bireylerde aralıklı orucun etkisinin araştırıldığı çalışmalar oldukça azdır. Genelde çalışmalar obez veya obez ve diyabetik bireylerde yapılmıştır. Bu kişilerde aralıklı oruç müdahaleleri sonrasında insülin duyarlılığı yükselmiş, HbA1c değerleri azalmış ve diyet süresince açlık kan şekeri normal aralığa gelmiştir.

Fazla kilolu veya obez kişiler için aralıklı oruç diyeti popüler hale gelse de kişi beslenme programını kendi tercihlerine ve sağlık durumuna göre seçmelidir. Obez olmayan veya metabolik olarak sağlıklı obez bireylerde aralıklı orucun potansiyel zararları olabilir. Aynı zamanda sadece tip 2 diyabeti olan bireyler için de oruç tutmak tehlikeli olabilir. Yapılan çalışmalarda genelde sadece obez hastalar kullanılmıştır. Aralıklı açlık diyetlerinin, sağlık üzerine etkilerinin daha net gözlemlenmesi için örneklem çeşitliliğini, sağlıklı veya diyabetli bireylerde katılımcı sayısını artırarak ve diyet protokollerinin uygulanma sürelerinin uzun tutulduğu daha fazla sayıda çalışma yapılması gerektiği görülmektedir.

## KAYNAKLAR

1. World Health Organization (2017) WHO Obesity and Overweight, Fact Sheet No 311. <http://www.who.int/diabetes/actsheet/s31/n/> (accessed January 2018).
2. GBD 2019 Risk Factors Collaborators, Global burden of 87 risk factors in 204 countries and territories, 1990–2019: a systematic analysis for the Global Burden of Disease Study 2019, *Lancet*, October 17 2020.
3. Skelton JA, Irby MB, Grzywacz JG, Miller G. Etiologies of obesity in children: nature and nurture, *Pediatr Clin N Am*. 2011; 58 (6): 1333-1354.
4. McAllister EJ1, Dhurandhar NV, Keith SW, Ten Putative contributors to the obesity epidemic, *Crit Rev Food Sci Nutr*. 2009; 49 (10): 868-913.
5. De Pergola G, Silvestris F. Obesity as a major risk factor for cancer. *J Obes* 2013; 2013: 291546. doi: 10.1155/2013/291546
6. Kinlen D, Cody D, O’Shea D. Complications of obesity. *QJM* 2018; 111: 437-443.
7. Johnstone A , Fasting for weight loss: an effective strategy or latest dieting trend? *Int J Obes (Lond)*. 2015 May; 39(5):727-33.
8. Barnosky A.R., Hoddy K.K., Unterman T.G., Varady K.A. Intermittent fasting vs. daily calorie restriction for type 2 diabetes prevention: A review of human findings. *Transl. Res*. 2014;164:302–311. doi: 10.1016/j.trsl.2014.05.013
9. Harvie M., Howell A. Potential benefits and harms of intermittent energy restriction and intermittent fasting amongst obese, overweight, and normal weight subjects—A narrative review of human and animal evidence. *Behav. Sci*. 2017;7:E4. doi: 10.3390/bs7010004.
10. Malinowski, B., Zalewska, K., Węsierska, A., Sokołowska, M. M., Socha, M., Liczner, G., ... & Wiciński, M. (2019). Intermittent fasting in cardiovascular disorders—an overview. *Nutrients*, 11(3), 673.

11. Toledo F.W., Grundler F., Bergouignan A., Drinda S., Michalsen A. Safety, health improvement and well-being during a 4 to 21-day fasting period in an observational study including 1422 subjects. *PLoS ONE*. 2019;14:e0209353.
12. Mattson M.P., Moehl K., Ghena N., Schmaedick M., Cheng A. Intermittent metabolic switching, neuroplasticity and brain health. *Nat. Rev. Neurosci.* 2018;19:63–80. doi: 10.1038/nrn.2017.156
13. Camandola S., Mattson M.P. Brain metabolism in health, aging, and neurodegeneration. *EMBO J.* 2017;36:1474–1492. doi: 10.15252/embj.201695810
14. Sutton EF, Beyl R, Early KS, Cefalu WT, Ravussin E, Peterson CM. Early time-restricted feeding improves insulin sensitivity, blood pressure, and oxidative stress even without weight loss in men with prediabetes. *Cell Metab* 2018; 27: 1212-1221.
15. Alhamdan BA, Garcia-Alvarez A, Alzahrnai AH, et al. Alternate-day versus daily energy restriction diets: which is more effective for weight loss? A systematic review and meta-analysis. *Obes Sci Pract* 2016; 2: 293-302.
16. Varady KA, Bhutani S, Klempel MC, et al. Alternate day fasting for weight loss in normal weight and overweight subjects: a randomized controlled trial. *Nutr J* 2013; 12: 146. doi: 10.1186/1475-2891-12-146
17. Varady KA, Bhutani S, Church EC, Klempel MC. Shortterm modified alternate-day fasting: a novel dietary strategy for weight loss and cardioprotection in obese adults. *Am J Clin Nutr* 2009; 90: 1138-1143.
18. Barnosky A, Kroeger CM, Trepanowski jF, et al. Effect of alternate day fasting on markers of bone metabolism: An exploratory analysis of a 6-month randomized controlled trial. *Nutr Healthy Aging* 2017; 4: 255-263.
19. Sundfor TM, Svendsen M, Tonstad S. Effect of intermittent versus continuous energy restriction on weight loss, maintenance and cardiometabolic risk: a randomized 1-year trial. *Nutr Metab Cardiovasc Dis* 2018; 28: 698-706.
20. Carter S, Clifton PM, Keogh jB. The effects of intermittent compared to continuous energy restriction on glycaemic control in type-2 diabetes; a pragmatic pilot trial. *Diabetes Res Clin Pract* 2016; 122: 106-112.
21. Gabel K, Hoddy KK, Haggerty N, et al. Effects of 8-hour time restricted feeding on body weight and metabolic disease risk factors in obese adults: a pilot study. *Nutr Healthy Aging* 2018; 4: 345-353.
22. Nerfeldt P, Nilsson BY, Mayor L, Udden j, Friberg D. A twoyear weight reduction program in obese sleep apnea patients. *J Clin Sleep Med* 2010; 6: 479-486.
23. Trepanowski jF, Kroeger CM, Barnosky A, et al. Effect of alternate-day fasting on weight loss, weight maintenance, and cardioprotection among metabolically healthy obese adults: a randomized clinical trial. *JAMA Intern Med* 2017; 177: 930-938.
24. Harvie M, Wright C, Pegington M, et al. The effect of intermittent energy and carbohydrate restriction vs. daily energy restriction on weight loss and metabolic disease risk markers in overweight women. *Br J Nutr* 2013; 110: 1534-1547.

25. Leslie W.S., Ford I., Sattar N., Hollingsworth K.G., Adamson A., Sniehotta F.F., McCombie L., Brosnahan N., Ross H., Mathers J.C., et al. The Diabetes Remission Clinical Trial (DiRECT): Protocol for a cluster randomised trial. *BMC Fam. Pract.* 2016;17:20. doi: 10.1186/s12875-016-0406-2.
26. Furmli S., Elmasry R., Ramos M., Fung J. Therapeutic use of intermittent fasting for people with type 2 diabetes as an alternative to insulin. *BMJ Case Rep.* 2018;2018:brc-2017. doi: 10.1136/bcr-2017-221854.
27. Sequea D.A., Sharma N., Arias E.B., Cartee G.D. Calorie restriction enhances insulin-stimulated glucose uptake and Akt phosphorylation in both fast-twitch and slow-twitch skeletal muscle of 24-month-old rats. *J. Gerontol. A Biol. Sci. Med. Sci.* 2012;67:1279–1285. doi: 10.1093/gerona/gls085.
28. Arnason T.G., Bowen M.W., Mansell K.D. Effects of intermittent fasting on health markers in those with type 2 diabetes: A pilot study. *World J. Diabetes.* 2017;8:154–164. doi: 10.4239/wjd.v8.i4.154.
29. Catenacci VA, Pan Z, Ostendorf D, et al. A randomized pilot study comparing zero-calorie alternate-day fasting to daily caloric restriction in adults with obesity. *Obesity (Silver Spring)* 2016; 24: 1874-1883.
30. Bhutani S, Klempel MC, Berger RA, Varady KA. Improvements in coronary heart disease risk indicators by alternate-day fasting involve adipose tissue modulations. *Obesity (Silver Spring)* 2010; 18: 2152-2159.
31. Turner N, Cooney GJ, Kraegen EW, Bruce CR. Fatty acid metabolism, energy expenditure and insulin resistance in muscle. *J Endocrinol* 2014; 220: 61-79.
32. Aksungar FB, Sarikaya M, Coskun A, Serteser M, Unsal I. Comparison of intermittent fasting versus caloric restriction in obese subjects: a two year follow-up. *J Nutr Health Aging* 2017; 21: 681-685.

## GROSS CAPITAL FORMATION AND MACROECONOMIC PROJECTIONS IN THE RECENTLY ECONOMIC GROWTH TREND IN TURKEY

**Prof. Dr. Ahmet Niyazi ÖZKER**

Bandirma Onyedi Eylul University, Faculty of Economics and  
Administrative Sciences, Public Finance Department 10200-TURKEY  
ORCID ID: 0000-0001-5313-246X

### ABSTRACT

This study, it is aimed to reveal the position of gross capital formation within the scope of target economic growth trends in Turkey in recent years and the alignment problems related to capital increase pertaining to targeted growth targets. Values related to capital formation are undoubtedly the most important driving forces of economic growth trends. Concerning the recent future projections of economic growth and overcoming the financial balance problems in Turkey, significant sanctions and revisions were necessary to ensure the desired level of capital formations, especially for the elimination of the current account deficit problem. This requirement has turned into an essential economic growth model because the gross capital formation in Turkey is realized within the target scales. In the recent economic growth trends, gross capital movements and the effect of change have shown significant changes due to the increasing financial impact at the global level. These changes have undoubtedly been the subject of critical macroeconomic projections for the future of economic growth trends related to revealing the macroeconomics balances. In this context, the existence of gross capital formations in ensuring the sustainability of economic growth in Turkey has gained importance, especially in recent years, and in dealing with economic growth-oriented variables, especially the depreciation included together with fiscal variables. In this context, the structural reality that the harmony between economic formations and capital developments in Turkey constitutes a significant correlation and that this correlation constitutes a crucial balancing factor with the macroeconomic projections for the future has become inevitable. Therefore, it appears that the macroeconomic projections approach needs the existence of gross capital formation, and this phenomenon reveals the necessity of closing a significant capital accumulation gap in the realization of macroeconomic structural balances in these projections for Turkey.

**Key Words:** Economic Growth, Fiscal Variables, Gross Capital, Macroeconomic Projections.

**JEL Codes:** E21; E22; E24.

## 1. INTRODUCTION

Capital formation values mean the inclusion and accumulation of necessary physical capital and financial contribution values, especially in achieving development goals. The effects of fixed capital issues in reaching the targeted economic growth rates are directly related to savings, especially in the economy, and are significantly correlated with other variables and dynamics related to increasing investments in terms of potential output. Especially in countries with low savings rates, these investments are shaped in different values, and the projections of economic development policies also form important measures to increase fixed capital accumulation (Auty, 2006: 629). Analytical evaluation of sectoral investments and the creation of values and balances in public financial statements regarding fixed capital investments also provide an important infrastructure and contribution to the creation of these projections. In this respect, the creation and increase of fixed capital investments based on revealing public financial values in Turkey primarily include capital values. The recent changes in fixed capital investments reveal a structure that causes macroeconomic changes for Turkey (Öztürk and Aras, 2011: 323). Therefore, this position in achieving economic growth targets also creates different projections that can save the sustainability of economic growth from a fragile structure, primarily based on establishing a balance in current account balances and financial statements in terms of economic ratios. Although the provision of fixed capital savings related to economic investments in Turkey is evaluated with different values in this context, it doesn't seem easy to say that there is a significant increase in fixed capital values (Macovei, 2009: 4).

Considering that restricted capital accumulation has an important place in understanding the economic real contribution values, it is inevitable to consider a process in which fixed capital investments in Turkey are directly affected by the global conjuncture and the changing current deficit values. This process, in which current account deficits and global trade volume directly impact, is not at the desired level, together with the real contribution value of national savings on capital formation for Turkey. Here, it appears that the critical problem for Turkey is the deviations in the sustainability of the capital formation-accumulation process and the idle capital capacity revealed by the incompatibility between the increase in investments and economic growth rates in the relevant process. Despite the approximately 5.64% increase in investment rates between 1988 and 2016 in Turkey, the real economic growth in the relevant years was around 4% (Şahin, 2017: 2). It is possible to evaluate this phenomenon as the incompatibility of the variability of savings rates with capital accumulation. It appears that the real contribution values in question have weakened even more in the process of increasing financial fragility and put the financial volatility causing into a more negative process for recent years. However, it can be said that reaching the target economic growth rates and even higher economic trends in recent years has been achieved by evaluating the positive foreign trade limits provided at the global level based on the real effect value (OECD, 2018: 15). In other words, it should not emphasize that the evaluation of the unchanging savings limits as a practical value reflected on the economic growth as pure real contribution values. This phenomenon means negative capital accumulation-formation of savings affecting the aimed current macroeconomic values that cause the recession probably intended to Turkey's global projections (World Bank, 2021: 26).



## 2. DYNAMICS AND FISCAL EFFECTS OF SECTORAL STRUCTURE IN THE GROSS CAPITAL FORMATION IN TURKEY

In recent years, to understand the effects of increases and changes in fixed capital accumulation on economic growth in Turkey, it has become an essential necessity to examine structural dynamics separately. This necessity undoubtedly expresses a structure in which the private sector and the public sector take part in the process of fixed capital formation, including the mutual financial-economic value exchange and support process related to sectoral economic activities (Özkan et al, 2003: 4). While this phenomenon reveals different value-added structures with the contribution levels of the private sector to the process, it also means that a specific capital accumulation process differs according to the construction of the sectors. In other words, this process also means that different capital accumulations create different effects in various sectors and create different real values in countries such as Turkey, where mixed economies are on the agenda (OECD, 2021: 13).

It reveals that all kinds of value production processes, including economic activities in the private sector and mutual public cooperation with the private sector, contribute to the formation of fixed capital. However, it appears that the real values above the private sector's production of added value are also significant with the contribution level of the households and the capital contribution values created. This significance in Turkey also expresses the equivalence of the system power of capital use with investments. And this structural formation where this equivalence is realized at a high relationship reveals a common positive correlation with the proportional values of the added value elements and capital formation directly related to the fixed capital increases (Duman and Güler, 2020: 702-703). In Figure 1 below, the structural relations of the infrastructure dynamics, including the sectoral contribution values to gross capital formation, are seen:

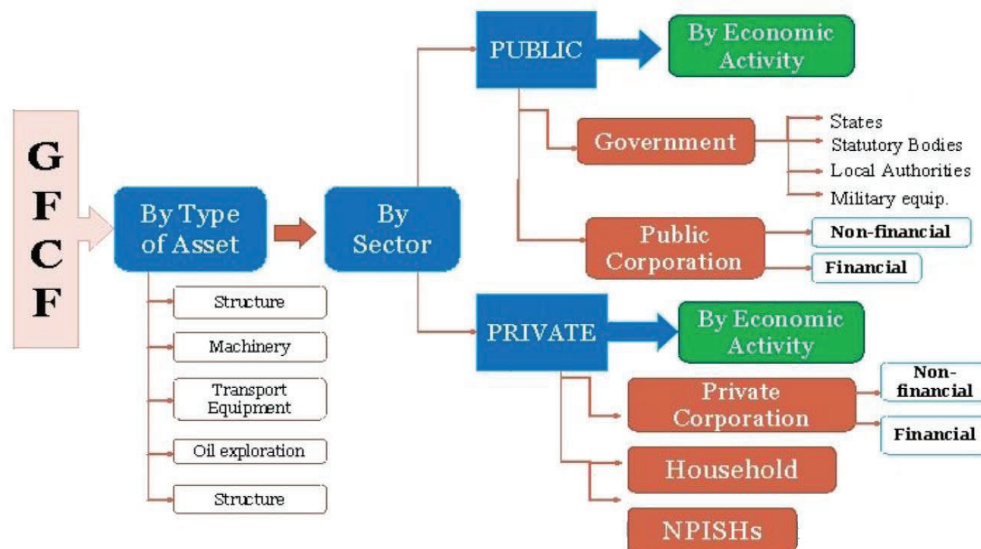

Sources: Department of Statistics (2011), *Gross Capital Formation*, <https://slidetodoc.com/gross-capital-formation-prepared-by-national-accounts-statistics/> (Accessed September, 30.2021).

**Figure 1. Dynamics of the Process and Structural Relations in the Formation of Gross Fixed Capital (GFCF)**

As seen in Figure 1 above, some of the most critical dynamics of gross fixed capital formation that should emphasize, which are being considered at the sectoral level, come to the fore. At the beginning of these criteria, it is understood that there is an added value formation in which all the values that can be created in the fields of the manufacturing sector, transportation sector, agriculture sector, energy, and construction sector are expressed together. These dynamics also mean that some structural sectoral relations create a significant real value by providing raw material and additive value. This position, which is guided by the sectoral structure and the form of the goods and services values created, is shared by the public and private sectors, and it appears that two types of capital have contributed to the formation of fixed capital (Yücel and Köseoğlu, 2020: 172). Especially in a structure where financial incentives are in question in Turkey: One of them is the private sector with the contributions made to the private sector. is to ensure that the sector creates a certain real value in the production sector and other sectors in question. The second is to achieve a target to increase the said fixed capital investments and economic growth by creating added value within the framework of entrepreneurship and cooperation established by the public sector directly with the private sector (Presidency of Strategy and Budget, 2019: 24).

However, it should emphasize that the inclusion of the government, local governments, and military equipment production and the contribution values provided by these in the process has an essential place in creating capital fixed capital investments for Turkey. In this context, this process expresses the absolute integrity as an important structure in which the financial and non-financial values of the private sector, as well as the public cooperation in the public sector, act together with the financial and non-financial values (Public Financial Management and Control Law, 2013: Article: 25). The contribution value to the fixed capital formation, which is revealed with the private sector in the non-financial structure, is undoubtedly lower than the financial values. In this context, the government has to ensure fixed capital formation by carrying out public cooperation with the private sector on the continuation of economic activities with a common macro-level balance on the financial ground (Republic of Turkey Ministry of Treasury and Finance, 2017: 27). In terms of its contribution to economic growth, this issue is considered together as a different outcome effect in this process.

It appears that the consequential effects necessitate the shaping of the economic impacts of the governments' fixed capital investments in the relationship between the increased capacity and the capital factor in a stable and welfare-oriented social policy. It should be considered not only as the capital accumulation values formed but also as a process that supports the human capital values of the contributions related to the realization of the social policy goals. n emphasizing the gross fixed capital formation in Turkey, it is essential to emphasize that in addition to the public cooperation in the public sector. In this context, it is necessary to emphasize that the central government contribution values and the gross capital formation process related to the authority capacity of local governments reveal some structural features. In Turkey, the structure of local governments under tutelage, their position regarding borrowing, and capital constraints appear essential obstacles to the increase in gross fixed capital at the local level. In addition, military expenditures made in the context of public services have created a significant contribution level, and recently, it appears that military spending related to the central government in Turkey creates a considerable contribution to

the capital formation that has a positive effect on economic growth (World Bank, 2020: 15). This recent formation is seen as an important factor in overcoming the economic growth and the recent financial crises.

### **3. THE LOCATION OF INVESTMENT PORTFOLIOS AND CHANGES IN THE FORMATION OF FIXED CAPITAL**

The investment volume, which is targeted to increase in Turkey, is highly dependent on fixed capital investments reveals that the said investment limits have also been significantly affected by changes in gross capital formation in the recent period. In the realization of target investments, the combination of foreign capital inflows and the position of existing capital reserves creates an important financial impact value in terms of the process. In other words, it is seen that determining the net foreign investment portfolios for investments on a cost basis requires the foreign financial contribution values to be taken together with the gross fixed capital changes for existing investments.

#### **3.1. Investment and Fixed Capital Variability in Turkey and the Position of International Capital Formation**

One of the important facts regarding the fixed capital accumulations for investments in Turkey is undoubtedly the financial resources coming from abroad. There are significant direct investments among these financial resources, especially foreign and commercial-current investments based on financial portfolios for financial value increases. In addition, it should note that the investments made by the investors in our country abroad should be taken as a basis that directly affects the fixed capital formation in our country. As a result of all these, there have been significant changes in fixed capital investments in Turkey based on financial capital resources from abroad and investments made abroad from our country. These important changes have also created different effects that express different values, especially in the international process (Şener, 2010: 218).

This actuality put forth creating a projection for the future based on fixed capital investments. Still, only if the formation of changes in fixed capital investments is handled within the scope of a holistic capital formation, it creates a meaningful economic development projection. Fixed capital formations, projections for the future in the construction of the said investments in the press have created significant changes due to a substantial deviation in financial resources. The international capital formation's approaches towards a specific investment and direct investments in our country have influenced these issues, but it can be said that there has been a significant deviation in the investments made in current financial values, especially after the recent financial crises.

There is a situation where the negative impact of these changes directs the fixed capital formation in Turkey on a more national basis (Ulussever, 2010: 42). However, it should emphasize that all changes in Turkey's domestic and foreign capital formation are affected by this process as a negative future-oriented process at different levels. In this sense, it appears that all kinds of formations related to fixed capital projections in a period when their investments are in question have been more affected by the global level of influence recently. In this context, formations related to fixed capital formation reveal a process based on mutual

financial value exchange in global integrity in Turkey. Table 1 below shows an impact level on foreign capital inflows and investment values for the years 2017 and 2018, which are also directly related to gross capital changes:

**Table 1. Position of Capital Reserve and Changes in Foreign Capital Initiative in Turkey**

| Million USD                                       | 2017 (March - October) | 2018 (March - October) | Difference (+, -) |
|---|------------------------|------------------------|-------------------|
| Net Foreign Direct Investment                     | 8630                   | 9345                   | (+) 715           |
| Net Foreign Portfolio Investment                  | 22346                  | -6532                  | (-) 28878         |
| Residents' Direct Investment Abroad               | 1583                   | 2060                   | (+) 477           |
| Residents' Portfolio and Other Investments Abroad | -1409                  | 17892                  | (+) 19301         |
| Change in Reserves                                | 5993                   | -19284                 | (-) 25277         |
| Net Errors and Omissions                          | 3297                   | 17188                  | (+) 13891         |

**Source:** Ümit Akcay and Ali Rıza Güngen (2019), *The Making of Turkey's 2018-2019 Economic Crisis*, Institute for International Political Economy Berlin, Working Paper, No. 120/2019, Berlin: Institute for International Political Economy, 2019, p. 16.

As seen in Table 1 above, reveals that the values for net capital inflows related to direct investments to our country showed a positive increase between 2017/2018. This figure, which has reached approximately 9.4 billion dollars, can be considered an essential source of foreign financing and capital increase for investments in 2018. In this respect, it is observed that the correlations of foreign investments on fixed capital investments in the country are positive. This positivity creates a significant level of financial resources, especially for foreign direct investments.

However, the same event has revealed a significant turnover deviation value for financial resources that can be considered as investment portfolios in Turkey, which has financial stability problems in 2017-2018. Although this deviation value has different meanings at different levels as a change, instability has come into question with some deviation in macro balances. On the other hand, there was a positive increase in the investments of domestic investors abroad. This positive increase had a significant positive effect on financial markets regarding both direct investments and other investments and financial resource valuations. With the advantages in the globalization process, this periodic phenomenon directly increased the gross fixed capital formation within the country, and this increase reached a significant figure in 2017. This figure reached a fixed capital increase of around as 29 percent of GDP and peaked in 2017.

The difference between foreign capital investments and financial values and the values made abroad is negative among all reserves also shapes the projections aimed at the global level. On the other hand, the fact that the total changes in the reserve characteristics are negative limited the use of the existing foreign exchange reserves in the country for investments. In this respect, fixed capital investments related to increasing the said target investments have become a priority, subject to deviations from the old level and aimed to be raised with new

financial measures and projections. In this context, it is meant to supplement the fixed capital investments, significantly increase foreign investments and provide capital development for assets, and bring the added value that Turkey derives from its investments abroad to a significant extent (KPMG, 2020: 79).

### 3.2. Changes in Gross Fixed Capital Formation and Criteria Values of Financial Projections

Increasing the level of influence in financial global financial markets, in particular, depends on a more effective positive increase value in real terms, where the current balance of payments values increases and the financial value increases that may be in question in national currency. This commitment also constitutes an important indicator and sub-financial basis of the gross capital formations. This fact for Turkey has also entered a negative process with the negative effect of exchange rates, which have different meanings at different levels in structural values. The decrease in the country's reserves and the position of this decrease on the direct investments caused the gross capital formation to be in a negative process as an adverse effect level. However, a significant increase trend in 2016 and 2017, a substantial increase in fixed capital concerning the rise in exports, has created a favourable position for gross capital formation.

First, it should emphasize that the changes in the course of fixed capital formation in Turkey are very closely correlated with the fluctuations in savings limits. From this point of view, there will inevitably be significant deviations in gross fixed capital formations as a ratio of GDP in periods of global financial crises (Rodrik, 2009: 19). Regardless of the level, the fixed capital increases do not show much variation, especially in Turkey, and reveal a real trend with minor fluctuations. But, also again it is observed that the course follows a constant trend and the proportional value of its ratio to GDP does not change much. Chart 1 below shows the changes in gross fixed capital formation as a ratio of GDP after 2006:

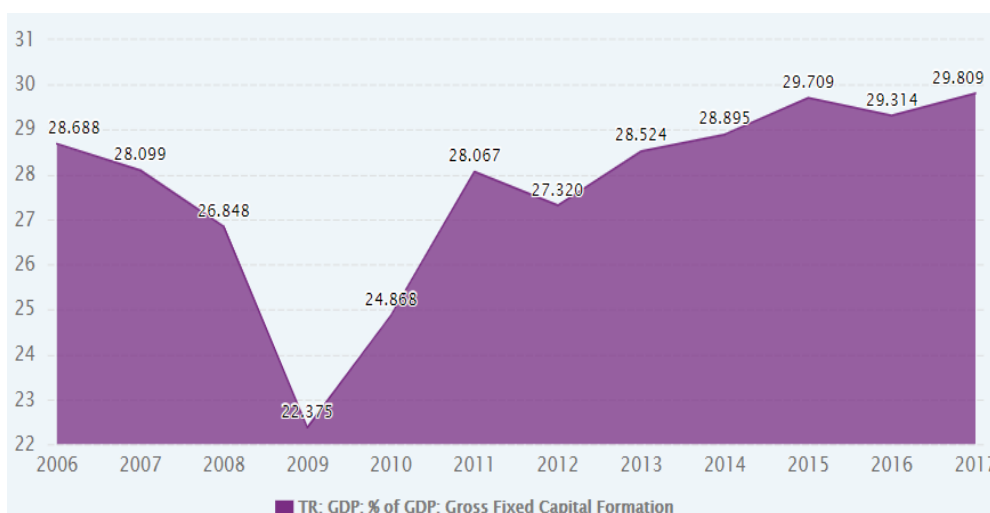

Source: World Bank (2019), *Turkey TR: GDP: % of GDP: Gross Fixed Capital Formation 1968 – 2017*, <https://www.ceicdata.com/en/turkey/gross-domestic-product-share-of-gdp/tr-gdp--of-gdp-gross-fixed-capital-formation> (Accessed September, 30.2021).

\* As rate % of GDP

**Graphic 1. Proportional Changes in Gross Fixed Capital Formation in Turkey 2006-2017**



As can be seen in Chart 1 above, the contribution values of gross fixed capital formations in real terms after 2006 shows fluctuations. An important reason for this phenomenon, which showed different levels of impact on economic growth for each year until 2017, can be considered as minor fluctuations in fixed capital formations. In general, it appears that the gross fixed capital investments as a percentage of the GDP hover around 28 and 27 percent. Still, this significant deviation was approximately 22 percent as a percentage of the GDP in the 2009 global financial crisis observed to fall. After the financial crisis experienced worldwide, there were significant decreases in savings limits in Turkey as well, and significant deviations in the contribution level of savings to fixed capital formation had a direct negative impact on investments.

The most crucial fact that can be said is that in 2017, a fixed capital formation as a proportion of the GDP reached approximately 30%. Undoubtedly, it has been seen that this ratio provides a significant contribution level for Turkey compared to previous periods and positively affects economic growth with the increase in investment volume. In this respect, it can be said that fluctuations in gross fixed capital investments at the fundamental level have not adversely affected the economic growth trend in Turkey in the recent period. Reaching higher targets of this increase will undoubtedly be possible with a positive investment trend approach that may occur as a result of possible macroeconomic balances in a process where the economic and financial infrastructure is strengthened. At this level, at the beginning of the critical issues that can be said, it can be said that a direct theoretical approach to some approaches related to savings will form an essential infrastructure in explaining the fixed capital variability in Turkey in the recent period (Serdaroğlu, 2016: 6).

In this context, two critical situations can be mentioned: First, a structure in which the global financial crises are compelling has created a significant deviation and fragilities on the fixed capital formation in Turkey. The second is that significant gross fixed capital increases did not show a dramatic rise for Turkey compared to increasing savings rates. This phenomenon, which we have emphasized as directly related to savings, also expresses a fragile structure regarding the sustainability of economic growth and deviations in national financial markets. In this respect, it can be said that each increase in real sector investments, following the rise in savings, affects the real sector positively together with the rise in fixed capital and that fixed capital investments aiming value-added (Ministry of Treasure and Finance, 2020: 31-32.). On the other hand, this means encouraging investments via technology to increase gross stationary capital formations. Finding financial resources for capital accumulation and all kinds of investments that can create employment in Turkey has resulted in significant capital deviations, especially by the operators who make business and investments with the motive of speculation.

Although it is observed at the global level that the increased savings volume related to the increase in welfare also creates a significant value and positively affects the fixed capital investments. Although there is a savings increase rate equivalent to the increase in welfare, there is an important meaning related to the capital and savings correlation with a regressive approach in Turkey (Gömleksiz et al, 2017: 6). Undoubtedly, the most crucial approach to discussing the future projections of gross fixed capital changes in Turkey is based on the determination and interpretation of the contribution values of fixed capital investments on

economic growth. The critical point to be emphasized here is the performance of the contribution of fixed gross fixed capital formation values on economic growth, including exports and imports of goods and services, and directly included in the annual changes in GDP. It is observed that there are significant changes and deviations in the values that can be taken as a contribution to economic growth as a percentage contribution value after 2013. The purpose of a savings-based fixed capital increase undoubtedly necessitates it to be considered as an economic growth trend that focuses on economic growth and includes foreign trade and foreign financial resources at a higher level. In Table 2 below, it is possible to monitor the economic contribution values of gross capital values changes and other economic activities between 2013 and 2020 and their contribution to economic growth:

**Table 2. Contribution of Gross Capital Values and Dynamics to Economic Growth\***

|                                      | 2013       | 2014       | 2015       | 2016        | 2017       | 2018        | 2019        | 2020        |
|--------------------------------------|------------|------------|------------|-------------|------------|-------------|-------------|-------------|
| <b>Gross Fixed Capital Formation</b> | <b>3,9</b> | <b>1,4</b> | <b>2,7</b> | <b>0,7</b>  | <b>2,4</b> | <b>-0,1</b> | <b>-3,5</b> | <b>-1,6</b> |
| <b>Stock Changes</b>                 | -          | -          | -          | -           | -          | -           | -           | -           |
| <b>Goods and Services Export</b>     | <b>1,2</b> | <b>1,7</b> | <b>0,8</b> | <b>-0,4</b> | <b>2,8</b> | <b>2,1</b>  | <b>1,2</b>  | <b>-3,9</b> |
| <b>Goods and Services Import (-)</b> | <b>2,8</b> | <b>0,1</b> | <b>0,2</b> | <b>0,7</b>  | <b>2,5</b> | <b>-1,6</b> | <b>-1,2</b> | <b>1,5</b>  |
| <b>Gross Domestic Product</b>        | <b>8,5</b> | <b>4,9</b> | <b>6,1</b> | <b>3,3</b>  | <b>7,5</b> | <b>3,0</b>  | <b>0,9</b>  | <b>1,8</b>  |

\* Chained Volume, 2009=100

**Source:** Hazine ve Maliye Bakanlığı (2021), *Ekonomik Göstergeler – Temmuz 2021*, Ankara: Hazine ve Maliye Bakanlığı Matbaası, 27 Temmuz 2021, p. 11.

As seen in Table 2 above, it is possible to monitor the economic contribution values of gross fixed capital formation as annual index values. However, it is meaningful to see the contribution values of exports and imports of goods and services to economic growth and the change values based on GDP. It is possible to evaluate the economic contribution values of the gross fixed capital formation as a separate financial item as the contribution values on the GDP. Gross fixed capital investments, which created a contribution value of 3.9 over the 2009=100 index as a contribution to the Gross Domestic Product in 2013, that is, to economic growth, then entered a significant downward trend in 2014 with a small outflow of 2.7 (as the index increase value) it appears that this contribution value has fallen. However, it is observed that this contribution value on economic growth varies considerably between 2016 and 2017.

The fact that the current account deficit levels in the country continue in different structures, together with the negative effect of the current account deficits in 2016 (Aydın and Esen, 2016: 188), the contribution values of the gross fixed capital formation contribution values to economic growth have been reduced. In 2017, this improvement was realized with a positive contribution value of 2.4. However, it appears that there is a significant negative value decrease in the economic contribution values in 2018, 2019, and 2020. Due to the disruption of investments in 2019 due to the Corona19 epidemic, this decrease negatively affected the process, especially since the same effect continued in 2020. It was seen that it created a negative index-scale economic contribution value. However, it is seen that a vital contribution value is based on exports of goods and services. While the financial contribution values

related to the exports of goods and services, which are lower than the fixed capital formation values, contributed with an index value of 1.2 in 2013, this value caused a decline in exports of services, which created a deviation that could decrease to -3.9 in 2020. It can be said that an important reason for the decline in exports of these goods and services in 2020 is undoubtedly due to the negative impact of foreign trade due to the global Corona19 epidemic. Likewise, the economic contribution value of imports of goods and services created an important positive index value in 2013, especially within the scope of the value of imported capital goods. However, there was a significant decrease in 2014, 2015' and 2016, and a contribution value that can be considered very little was formed. This projection, which can be interpreted as a low import-based capital inflow in 2014-2015 and 2016, was realized as 2.5% as the positive index value of the economic contribution value of goods and services imports, as well as fixed capital investments. The regulatory effect on the past, current account deficits in 2017 with a positive index effect created a significant positive effect on GDP.

### **Discussions Intended to Macroeconomic Projections**

It is necessary to draw attention to two critical points that need to be discussed here: First of all, the continuous positivity in the post-2013 increase rates in the Gross Domestic Product has been directly affected by a contribution value based on the export of goods. This situation has put economic growth as a positive driver, which means a positive economic growth process. However, as a result of the significant decrease in the imports of goods and services at certain levels, it is seen that the decrease in the contribution value of these economic items took place in the process. Notably, in 2018 and 2019, the restriction of the fixed capital formation on the GDP of the import of goods and services, the contribution of the other, as capital formation, created a negative effect in 2018 and 2019. This phenomenon has caused the index contribution value of fixed capital formation to appear negatively as a contribution value. However, the fact that the exports of goods and services for the same years continued with positive values resulted in a positive trend, albeit low, in the export rate due to Corona 19; however, after the significant decrease in export items in 2002, this also reflected decrease effect in the GDP.

Even though there are negative aspects of the deviations in these values regarding fixed capital investments and formation, it is still seen that the positive effects of the concerned items on foreign economic trade have a positive impact on GDP and economic growth. This positivity means that the economic growth trends do not depend only on the formation of fixed capital investments. Still, the increase in the production level and the contribution value of the assets within the country to the economy also supports the positive process by creating a significant contribution to the national income. This support means that raw materials, intermediate goods, and capital goods imported from abroad make an essential economic contribution value with an increase in the added value that can support domestic investments. In addition to all these, it is understood that the evaluation of contribution values with different values at each stage is meaningful not only with the effect level of the current account deficits. Namely, also with the level of economic stability of the economic conjuncture with other macro balances and the effect scales of the exchange rate policies on investments. In this respect, it is a controversial issue to consider gross fixed capital

investments only as an effective and a value as a compelling value on national income. However, it is an accepted approach that the impact of all kinds of deals and import-export items, especially the positive process, on the current account balances affects capital formation. As it appears, the course of especially the gross fixed capital formations and the economic growth trend towards the Gross Domestic Product shows the same reactive approach as the conjuncture. However, the change values in the proportional ups and downs in the changes are different. In other words, the differences and fluctuations in the value increases in the GDP follow a very close trend with the fluctuations in the gross fixed capital formation in the same period and years.

#### **4. CONCLUSION**

The periodic position of the recent fixed capital investments in Turkey and their effects on economic growth brings up a process in which the targeted economic growth targets are discussed together with investment trends in shaping future financial projections. Undoubtedly, the most significant effect of gross fixed capital formation in Turkey is the effect of the capital formation process in which public economy and public investments are concerned. In other words, the economic activities of public assets, especially public savings, and the expansion of public cooperation and acquisitions on the investment portfolio have a bustling place in the increase of fixed capital in Turkey. It appears that all investments based on the defence industry related to local governments and military equipment have a very high effect on fixed capital increases, and investments based on heavy industry production together with transportation and transportation operations create a significant capital accumulation with public supports as fixed capital investments. In addition, it appears that the positive effect of fixed capital in the creation of added value for public cooperation and financial or non-financial cooperative assets of the private sector is also quite significant. In addition to all these, it is seen that foreign direct investments have a significant impact on the fixed capital increases in our country, and it is understood that foreign investments positively affect the macro balances and financial projections regarding the increase in fixed capital investment and employment. In addition, it is also a fact that the positive effect of the added value created by Turkey's investments in foreign countries and at the global level on the national income for the country affects fixed capital formation. However, despite the positive or negative process differences in national income increase and economic growth, it is seen that it is crucial to continue gross capital formation in a positive process with the consideration of the negative effects in foreign trade.

In this context, as a formation process, this process of gross fixed capital investments means the existence of a process that directly affects investments and is based on savings and savings on national income. Regardless of the stage, this gross fixed capital formation process is far from expressing a significant and highly productive process in our country as a ratio of GDP. Undoubtedly, this situation brings up the necessity of supporting a process in which the savings limits are increased, and the added values created by the increase in the savings limits for domestic investment trends are considered together with investment savings and household savings. In this respect, the volatility of gross fixed capital formation in Turkey brings to the fore a process in which the national financial stability is mostly in question for the short term, concerning a structure in which the fragility of savings and financial fragility is

highly affected. This process in Turkey reveals that the variability in savings is directly related to both the national income and the GDP and the effect of fixed capital limits and fixed capital formation. In addition, it is observed that this process, in which current account balances are also adequate, also negatively affects the gross fixed capital formation process with possible deviations in foreign trade limits with the effect of a global change process. This status of gross capital formations puts forth that target financial projections mainly focus on the fixed capital formation process on current account balances. It appears that the effect of the increase in exports is greater in balancing the negative effects of fixed capital formation. Therefore, the negative effects of negative balances on the national income of the negative balances in recent years are balanced with the increasing export increases in the current period.

## REFERENCES

- Akçay, Ü. and Güngen, A. (2019), *The Making of Turkey's 2018-2019 Economic Crisis*, Institute for International Political Economy Berlin, Working Paper, No. 120/2019, Berlin: Institute for International Political Economy, 2019.
- Auty, R. M. (2006), "Natural Resources, Capital Accumulation and The Resource Curse", *Ecological Economics*, 61, pp. 627 – 634.
- Aydın, C. and Esen, Ö. (2016), "The Threshold Effects of Current Account Deficits on Economic Growth in Turkey: Does the Level of Current Account Deficit Matter?", *International Journal of Trade, Economics and Finance*, 7(5), pp. 186-201.
- Department of Statistics (2011), *Gross Capital Formation*, <https://slidetodoc.com/gross-capital-formation-prepared-by-national-accounts-statistics/> (Accessed September, 30.2021).
- Duman, A. C. and Güler, Ö. (2020), "Economic Analysis of Grid-Connected Residential Rooftop PV Systems in Turkey", *Renewable Energy*, Volume 148, pp. 697-711.
- Gömlüksiz, M., Sahbaz, A. and Mercan, B. (2017), "Regional Economic Convergence in Turkey: Does the Government Really Matter for?", *Economies*, 5(27), pp. 1-16.
- Hazine ve Maliye Bakanlığı (2021), *Ekonomik Göstergeler – Temmuz 2021*, Ankara: Hazine ve Maliye Bakanlığı Matbaası, 27 Temmuz 2021.
- KPMG (2020), *Investment in Turkey 2020: Tax Services*, Amstelveen: KPMG-Klynveld Peat Marwick Goerdeler, 2020.
- Macovei, M. (2009), *Growth and Economic Crises in Turkey: Leaving Behind A Turbulent Past?*, European Commission European Economy, Economic Papers 386, October 2009, Brussels: European Commission Directorate-General for Economic and Financial Affairs Publications, 2009.
- Ministry of Treasure and Finance (2020), *New Economy Program 2021-2023: New Balancing, New Normal, New Economy- Medium Term Program*, Ankara: Ministry of Treasure and Finance, 2020.
- OECD (2018), *OECD Economic Surveys: Turkey, July 2018*, Paris: OECD Publications, 2018.



OECD (2021), *OECD Economic Surveys: Turkey, January 2021*, Paris: OECD Publications, 2021.

Özkan, B., Akçaözi H. and Karadeniz, F. (2003), “Energy Requirement and Economic Analysis of Citrus Production in Turkey”, *Energy Conversion and Management*, 2, pp. 1-10.

Öztürk, M. and Aras, O. N. (2011), “Foreign Capital Investments and Economic Cries in Turkey”, *International Journal of Social Sciences and Humanity Studies*, 3(1), pp. 323-335.

Presidency of Strategy and Budget (2019), *The Eleventh Development Plan (2019-2023)*, Decision of The Grand National Assembly of Turkey Ankara: Presidency of The Republic of Turkey - Presidency of Strategy and Budget, 2019.

Public Financial Management and Control Law (2013), *Public Financial Management and Control Law, No. 5018*, Ankara: Republic of Turkey Ministry of Finance Strategy Development Unit, 2013.

Republic of Turkey Ministry of Treasury and Finance (2017), *New Economy Program Balance-Discipline-Transformation 2019-2021*, Ankara: Republic of Turkey Ministry of Treasury and Finance, 2017.

Rodrik, D. (2009), *The Turkish Economy After The Crisis*, Discussion Paper, No. 2009/9, Ankara: Turkish Economic Association, 2009.

Serdaroğlu, T. (2016), *The Relationship Between Public Infrastructure and Economic Growth in Turkey*, Kalkınma Bakanlığı Ekonomi Çalışma Tebliğleri Serisi No: 2016/02, Ankara: T.C. Kalkınma Bakanlığı, 2016.

Şahin, A. (2017), “Ekonomik Büyümenin Brüt Sabit Sermaye Oluşumundaki Değişmeye Duyarlılığı: Kırılgan Beşli Üzerine Bir Uygulama”, *International Balkan and Near Eastern Social Sciences Congress Series*, Kırklareli/Turkey 2017, Proceedings Book, pp. 1-11.

Şener, H. E. (2010), “Power To Delay: Turkey’s Eu Accession Process Within The Context of A Process-Driven Approach”, *Akdeniz İ.İ.B.F. Dergisi*, (19), pp. 215-231.

Ulussever, T. (2010), “The Relationship Between Foreign Direct Investment and Capital Formation in Emerging Economies: The Case Of The Turkish Economy”, *Bilgi Ekonomisi ve Yönetimi Dergisi*, Cilt. V, Sayı. I, pp. 41-52.

World Bank (2019), *Turkey TR: GDP: % of GDP: Gross Fixed Capital Formation 1968 – 2017*, <https://www.ceicdata.com/en/turkey/gross-domestic-product-share-of-gdp/tr-gdp--of-gdp-gross-fixed-capital-formation> (Accessed September, 30.2021).

World Bank (2020), *Turkey Economic Monitor-August 2020: Adjusting The Sails*, Washington D.C.: The World Bank Publications, 2020.

World Bank (2021), *Turkey Economic Monitor-April 2021: Navigating The Waves*, Washington D.C.: The World Bank Publications, 2021.

Yücel, A. G. and Köseoğlu, A. (2020), “Do Participation Banks Contribute to Economic Growth? Time-Series Evidence From Turkey”, *bilimname XLII*, 2020/2, pp. 155-180.

## ENERGY POLITICS IN THE CASES OF AZERBAIJAN AND INDONESIA

**Kholidah Tamami**

Baku State University, Faculty of Economics and International Relations  
Department of International Relations

### ABSTRACT

Indonesia is the developed countries that have embarked on projects and energy strategies to increase renewables energy since it largely addressed political, economic and environmental goals in their energy security policies. Indonesia concern in energy sector with three parameteurs, called Promotion and Protection of Investments. The OIC and NAM are the organizations that Azerbaijan and Indonesia are involved in. One of the problems discussed there in is the energy sector. Currently Indonesia and Azerbaijan tried to reduce energy dependence and to achieve environmental sustainability. Policy makers need to pursue a strategy of informing the public with sound evidence while being open about energy policy in general.

Indonesia and Azerbaijan have five bilateral agreements. *First*, opening of RI-Azerbaijan Diplomatic Relations. *Second*, Cooperation and Consultation between Foreign Ministries. *Third*, cooperation between News Agencies. *Fourth*, Visa Exemption for Diplomatic and Service Passport Holders. *Fifth*, Economic and Technical Cooperation (KSET). The trade balance between both countries is still dominated by the oil and gas sector, and it is not yet reflect the real potential they have, either because trade has so far been through a third country due to the absence of direct sea/air routes, or the lack of market penetration by the Indonesian manufacturing industry. The potential for cooperation that can be worked on between Indonesia and Azerbaijan is in the oil and gas sector given that Azerbaijan is rich in both natural resources. Currently both countries are consolidating the finalization of the P4M to encourage bilateral cooperation in the energy sector, especially oil and gas based. The best collaboration model is to ensure government-to-government long term purchase/contract.

One type of descriptive qualitative research is research in the form of a case study method or approach. Case studies are included in the descriptive analysis research, namely research carried out focused on a particular case to be observed and analyzed carefully to completion. A qualitative approach is a process of research and understanding based on methodologies that investigate social phenomena and human problems. alliance theory which was initiated by Kenneth Waltz and international cooperation theory considering that Azerbaijan and Indonesia are members of the OIC and members of NAM countries. An alliance is a formal relationship between two or more groups to achieve a mutually agreed goal or fulfill certain critical business needs of each organization independently.

**Key word :** Energy politics, energy diplomacy, energy economics, oil, gas, Indonesia, Azerbaijan

## **Introduction**

In this era, one of the most pressing issues that the international community is facing in the energy security. Indonesia and Azerbaijan are the developed countries that have embarked on projects and energy strategies to increase renewables energy since it largely addressed political, economic and environmental goals in their energy security policies.

Indonesia is one of the Asian country which is concern in energy sector with three parameteurs, called P4M (Promosi Perlindungan dan Penanaman Modal) or Promotion and Protection of Investments. Indonesia and Azerbaijan already meet to their need for development since 2011 but until this time the realization of the Memorandum of Understanding (MoU) aren't follow up bilateral agreement. Currently Indonesia and Azerbaijan tried to reduce energy dependence and to achieve environmental sustainability. Policy makers need to pursue a strategy of informing the public with sound evidence while being open about energy policy in general.

Kenneth Waltz and was initiated international cooperation theory considering that Azerbaijan and Indonesia are members of the Organization of Islamic Cooperation (OIC) and members of Non Alligment Members (NAM) countries. An alliance is a formal relationship between two or more groups to achieve a mutually agreed goal or fulfill certain critical business needs of each organization independently. Alliances are usually interpreted only as a military alliance, a security alliance, and a defense alliance. In its development, the Alliance is not only interpreted as an alliance that is military / security / defense, but also economic alliances, such as trade alliances. The OIC and NAM are the organizations that Azerbaijan and Indonesia are involved in. One of the problems discussed there in is the energy sector. According to Neorealism, every action, activity, and interest foreign policy taken by a country is because of it the influence of the international system that was happening at that time. International system influence a country behaves and acts, including in formulate and make foreign policy. Foreign policy made by a country to achieve an interest that is influenced by international system earlier. As Waltz said: "The interests of the rulers, and then the state, make a series of actions;

policy needs arise from regulated state competition; calculations based on these needs can find policies that will carry out the country's interests well; success is the final test of that policy, and success defined as maintaining and strengthening the country. Barriers structurally the system explains why the methods it is used repeatedly in addition to differences in humans and the countries that use it.

### **Indonesia and Azerbaijan Bilateral Agreements**

Indonesia recognized the sovereignty of the Republic of Azerbaijan on December 28, 1991 and opened diplomatic relations on September 24, 1992 through the signing of the Joint Communiqué in Moscow. The Azerbaijan Government opened an Embassy in Jakarta on 12 February 2006, while Indonesia opened the Indonesian Embassy in Baku on 2 December 2010.

Indonesia and Azerbaijan have 5 bilateral agreements. *First*, opening of Indonesia-Azerbaijan Diplomatic Relations. *Second*, Cooperation and Consultation between Foreign Ministries. *Third*, cooperation between News Agencies. *Fourth*, Visa Exemption for Diplomatic and Service Passport Holders. *Fifth*, Economic and Technical Cooperation (KSET). The trade balance between both countries is still dominated by the oil and gas sector, and does not yet reflect the real potential they have, either because trade has so far been through a third country due to the absence of direct sea/air routes, or the lack of market penetration by the Indonesian manufacturing industry. The potential for cooperation that can be worked on between Indonesia and Azerbaijan is in the oil and gas sector given that Azerbaijan is rich in both natural resources. Currently both countries are consolidating the finalization of the P4M (Promotion and Protection of Investments). Until now there has been no recorded investment from and to both countries.

Indonesia needs to encourage bilateral cooperation in the energy sector, especially oil and gas based. The best collaboration model is to ensure government-to-government long term purchase / contract. The trade balance is heavily in favor to Azerbaijan, as the trade volume mainly dominated by Indonesian imports for Azerbaijan's oil. At present Indonesia still buys Azerbaijan oil through Italy. Azerbaijani-Indonesian relations were officially established in 1992. Both countries are members of the Organization of Islamic

Cooperation and the Non-Aligned Movement. As I reviewed above The trade between Azerbaijan and Indonesia is mostly related to the energy sector, as Azerbaijan emerged as the second biggest supplier of crude oil to Indonesia in 2011 after Saudi Arabia. In March, 2016, Azerbaijan and Indonesia drafted a memorandum of understanding (MoU) to further deepen cooperation in the energy and mineral resources sectors.

Moreover, the Indonesian government encouraged the country's state oil and gas company Pertamina to invest in Azerbaijan's oil and gas projects. Until this time the draft cooperation agreement between Indonesia and Azerbaijan is still floating and there has been followed-up slowly during pandemic, even though the need for clarity of this agreement is very necessary given that it relates to the continued development of the Indonesian economy in the development process. A cross-institutional consolidation meeting in Asia, America and Europe in the development of Pertamina's business on March 24, 2021, the Indonesian Ambassador to the Republic of Azerbaijan stated that Indonesia would open up opportunities for Pertamina's upstream energy sector in Azerbaijan and willing to sign the MoU in Energy between Azerbaijan-Indonesia. However, this can be more obtainable and fully realized after the pandemic.

### **Conclusion**

A result of scientific research on the subject, the facts were about "Energy Politics in The Cases of Azerbaijan and Indonesia" briefly, as follows that Azerbaijan and Indonesia are working to solidify joint efforts to improve the economy, culture and people-to-people contact. Both countries have absolute optimised in these difficult chapter, especially in economic and energy politics issues, with solid bilateral cooperation, it is hoped that both countries can face all the challenges together and focused on further enhancing mutually beneficial economic, trade and socio-cultural cooperation.



## References

**Amira, N.S.** (2019, April 27) Perayaan 25 Tahun Hubungan Azerbaijan-Indonesia. Indonesiana. <https://www.indonesiana.id/read/117128/perayaan-25-tahun-hubungan-azerbaijan-indonesia>

**British Petroleum Azerbaijan.** (2021, April 22). Sustainability Report 2021. <https://www.bp.com/en/global/corporate/sustainability.html>

**Energy Charter.** (2019 ). In-Depth Review of the Energy Efficiency Policy of the Republic of Azerbaijan. Energy Charter Secretariat. [https://www.energycharter.org/fileadmin/DocumentsMedia/IDEER/IDEER-Azerbaijan\\_2020.pdf](https://www.energycharter.org/fileadmin/DocumentsMedia/IDEER/IDEER-Azerbaijan_2020.pdf)

**Gasimova, R.** (2020, January 10). Azerbaijan Indonesia Mull Interregional Cooperation. Azernews. <https://www.azernews.az/nation/160467.html>

**Graaf, T.V. & Sovacool, B.K.** (2020). Global Energy Politics. Cambridge, UK; Medford.

**Heinberg, R.** (April 2015 16). The Purposely Confusing World of Energy Politics. Post Carbon Institute. <https://www.postcarbon.org/the-purposely-confusing-world-of-energy-politics/>

**Humaidy, A.** (2018 Mei 8) Kolaborasi Berkelanjutan Azerbaijan dan Indonesia dalam Perayaan Kemerdekaan Ke-100. Kompasiana. <https://www.kompasiana.com/achmadhumaidy/5af0fe0ef133447e0f497182/kolaborasi-berkelanjutan-azerbaijan-dan-indonesia-dalam-perayaan-kemerdekaan-ke-100?page=all>

**International Energy Agency.** (June 2021). Azerbaijan Energy Profile. IEA. <https://www.iea.org/reports/azerbaijan-energy-profile>

**Jafarova, E.** (April, 2020 16). Azerbaijan: Energy, reforms, COVID-19 and optimism. Modern Diplomacy. <https://moderndiplomacy.eu/2020/04/16/azerbaijan-energy-reforms-covid-19-and-optimism/>

**Luciani, G.** (2021, November 2). Politics Economics of International Energy. Coursera. <https://www.coursera.org/learn/global-energy>

**Pirverdiev, T.** (2009, October 20). Azerbaijan Has an Independent Energy System. ANL. [http://anl.az/down/meqale/azerbaycan/azerbaycan\\_oktyabr2009/93256.htm](http://anl.az/down/meqale/azerbaycan/azerbaycan_oktyabr2009/93256.htm)

**Shargel, B.H.** (2021, February 4). Ensuring Energy Security in a Renewables World. Atlantic Council. <https://www.atlanticcouncil.org/issue/geopolitics-energy-security/>

**Tamami, K.** (November, 2020 19). Babak Baru Kerjasama Indonesia dan Azerbaijan Dalam Bidang Kerjasama Energi. Asian Culture. <http://www.asianculture.net/2020/11/babak-baru-kerjasama-indonesia-dan.html>

**The Ministry of Energy of The Republic of Azerbaijan.** (Januari, 2020 31). History of Development of Oil Industry. Mine Energy. <https://minenergy.gov.az/en/neft/neft-senayesinin-inkisaf-tarixi>

**Yunita, M.N.** (Februari 2019 13) Indonesia-Azerbaijan Sepakat Tingkatkan Kerja Sama. Suara. <https://www.suara.com/news/2019/02/13/184425/indonesia-azerbaijan-sepakat-tingkatkan-kerja-sama>

**A New Public Management Approach to Improve the Performance of the  
AIDS Commission in Banjarmasin**

**Nana Noviana**

Doctor, Researcher at Regional Research and Development Agency, South Kalimantan  
Province, Indonesia

IDs: 57220037235

Orchid ID: 0000-0001-7090-9859

**ABSTRACT**

In the implementation of the wheels of government, it is very important in making public policies for the realization of a good public policy and can meet the needs of the community. New Public Management is a public administration system that emphasizes the principles of excellent service and service standards for the benefit of the community. To improve the performance of government agencies by adopting NPM, it is expected that the performance of the Aids Prevention Commission will be similar to the performance of the private sector.

Keywords: New Public Management, Performance, Aids Prevention Commission

**INTRODUCTION**

Public policy is very important in the implementation of the wheels of government, to realize a good public policy and can meet the needs of the community. This is by what was stated by Gerston, 2002 that public policies are made and implemented at all levels of government, therefore the responsibilities of policymakers will be different at each level according to the authority. This is also in line with the opinion of George C. Edwards III and Ira Sharkansky in Suwitri (2008) that public policy is a government action in the form of government programs to achieve goals or objectives.

Advances in information and communication have influenced government management, such as the re-conceptualization of working bureaucrats, distribution with computer

systems, etc. The development of information and communication began to move away from the traditional administrative model. To improve governance to be better and cleaner, efforts are needed to improve technology such as information technology.

The Aids Prevention Commission is a government organization engaged in the social sector which has the aim of preventing HIV/AIDS. This is following the theory presented by Robbins that the organization is a social unit that has cooperation and common goals to achieve organizational goals. The implementation of the HIV/AIDS prevention program in the province is under the authority of the Provincial Aids Commission, but the implementation of the program in the regions is the authority of the Regional Aids Prevention Commission. Aids Prevention Commission in this case is a rational organization and which is controlled by formal rules following the bureaucratic theory presented by Max Weber.

Based on the systems theory introduced by Katz & Kahn, Thompson that this approach allows to see the organization more deeply to see the relationship between elements in the organization so that it does not only see the organization as a unit that has a purpose. This systems approach makes it possible to see the organization both from the relationship between elements within the organization and the relationship between the organization and the surrounding environment.

The role of public administrators in determining whether or not a policy is formulated and ratified by policy makers, and it is hoped that this will serve as a liaison between the state mandate for the benefit of the community and the implementation of policies implemented by public administrators through a conducive and intensive approach.

The theory put forward by Van Meter and Van Horn, (1975: 462): as A model of the Policy Implementation Process, by suggesting 6 variables that form the bond between policy and achievement (..six variables which shape the linkage between policy and performance) and the importance of implementation procedures taking into account the concepts of change, control, and compliance.

The old administrative model is considered less able to provide changes, such as the low level of service provided to the community, waste of human resources, so that new public

management is needed to respond to the old administrative model. The new public management model emphasizes the principle of excellent service and service standards. (Janet V. Denhardt and Robert B. Denhardt, 2003). To improve the performance of government agencies by adopting New Public Management, it is hoped that government performance will be like the performance of the private sector.

## **METHODOLOGY**

This article is an attempt at qualitative analysis with a descriptive-analytical approach used to analyze the literature. Secondary data retrieval is done by using the scientific search method approach and literature study. Scientific search based on the need for data that can be obtained in government agencies and search for data online. A literature study was conducted to interpret and describe the data that can support this article. To analyze efforts to improve the performance of the Aids Prevention Commission in providing services to the community.

## **FORMULATION OF THE PROBLEM**

The problems discussed in this paper are:

1. How is the performance of the Aids Prevention Commission in HIV/AIDS prevention
2. Implementation of New Public Management to improve the performance of the Aids Prevention Commission in efforts to prevent HIV/AIDS

## **THEORETICAL REVIEW**

### **New Public Management**

New Public Management is characterized by a dichotomy of policy administration, hierarchical and centralized decision-making structures, a top-down approach, and too much regulation (Sarker, 2005: 250). New Public Management is a public administration system that emphasizes the principles of excellent service and service standards for the benefit of the community.



## **Characteristics of New Public Management**

The New Public Management concept contains seven main components, namely:

1. Professional management in the public sector
2. The existence of performance standards and performance measures
3. Greater emphasis on controlling outputs and outcomes
4. Breakdown of work units in the public sector
5. Creating competition in the public sector
6. Adoption of management style in the business sector into the public sector
7. Emphasis on discipline and greater savings in using resources

Some of the ideal types of government systems described by Derick, 2005 are Administrators who are recruited and promoted in a competitive process that assesses their merits and expertise, clear and standardized division of labor, predictable actions of administrators, based on objective methods, and follows uniform regulatory procedures applied. with neutrality, and all citizens receive equal treatment, Citizens have a channel of appeal if given poor service.

## **Performance**

Foster and Seeker (2001) state, "Performance is the result achieved by a person according to the size applicable to the job in question". Individual performance is the result of employee work both in terms of quality and quantity based on predetermined work standards, while organizational performance is a combination of individual performance and group performance.

According to Dessler (2007), there are five factors in popular performance appraisal, namely:

1. Job performance, including accuracy, thoroughness, skill, and acceptance of output.
2. Quantity of work, including the volume of output and contribution.
3. Necessary leadership, including needing advice, direction, or improvement.
4. Discipline, including attendance, sanctions, scripts, regulations, trustworthiness/reliable and punctuality.
5. Communication, including relations between employees and with leaders, communication media

### **Factors Affecting Performance**

Factors that affect performance as described by Simanjuntak (2005) are

1. The quality and abilities of employees are related to education/training, work ethic, work motivation, mental attitude, and physical condition of employees
2. Supporting facilities, namely matters relating to the work environment (work safety, occupational health, production facilities, technology) and matters relating to employee welfare (wages/salaries, social security, job security)
3. Super facilities, namely matters related to government policies and industrial relations management.

### **ANALYSIS**

#### **AIDS COMMISSION PERFORMANCE**

The Aids Prevention Commission is an organization engaged in the social sector which aims to prevent HIV/AIDS. This is following the theory presented by Robbins that the organization is a social unit that has cooperation and common goals to achieve organizational goals.

The implementation of the HIV/AIDS prevention program in the province is under the authority of the Provincial Aids Prevention Commission, but the implementation of the program in the regions is the authority of the Regional Aids Prevention Commission. Aids Prevention Commission in this case is a rational organization and which is controlled by formal rules following the bureaucratic theory presented by Max Weber.

Based on the systems theory introduced by Katz & Kahn, Thompson that this approach allows to see the organization more deeply to see the relationship between elements in the organization so that it does not only see the organization as a unit that has a purpose. This systems approach makes it possible to see the organization both from the relationship between elements within the organization and the relationship between the organization and the surrounding environment.

In this case, the organization of the Banjarmasin AIDS Commission has established a relationship between units, but there are still weaknesses in the relationship between the organization of the regional AIDS Commission itself and its environment. This can be seen from the opinion of the community that it is difficult to understand the services provided by Aids Commission Banjarmasin. People find it difficult to predict like what services are provided by the regional aids control commission and the services are not felt to be in direct contact with the community. Aids Commission Banjarmasin has essentially made efforts to prevent HIV/AIDS in its community. These efforts are outlined in the activities that have been carried out by Aids Prevention Commission so far to the community.

### **Implementation of New Public Management in Improving Aids Commission Performance**

In the practice of New Public Management, governance and development in Indonesia are marked by a reorientation towards the performance of public service institutions, which has even been explicitly stated in several laws and regulations. This emphasis on "performance" in public service institutions began in 1999 through the issuance of Presidential Instruction No. 7 of 1999 concerning Accountability for Performance of

Government Agencies. Based on Presidential Instruction No. 7 of 1999, then public service agencies should design programs and activities based on a predetermined "outcome" plan (Asropi, 2007).

As stated by George C. Edwards III and Ira Sharkansky in Suwitri (2008) that public policy is a government action in the form of government programs to achieve goals or objectives. So that organizational goals do not cause ambiguity, it can be reduced by quantifying goals and measuring whether these goals can be achieved so that the organization can focus on achieving the organization's mission.

By focusing on organizational goals, it can determine performance targets that must be achieved by employees. According to Jantzi, 2003, there is evidence of a relationship between firm performance and concern for governance, including a study by Governance Metrics International which demonstrated that firms with the highest measures of good governance outperformed their peers across several performance measures (Morgenson, 2003).

The Aids Prevention Commission is one of the institutions that provide services to the community and plays an important role in the prevention and control of HIV/AIDS. In providing services to the community, Aids Prevention Commission requires high professionalism and can provide quality services. However, to improve services, many problems are faced, such as limited budget, lack of human resources, limited human resources education, and so on.

With the New Public Management approach, Aids Prevention Commission can improve performance to be more professional, transparent and provide even better services. For this reason, in the New Public Management paradigm, the role of policyholders is expected to be able to provide innovation and strategies in making breakthroughs to improve Aids Prevention Commission services to prevent HIV/AIDS.

Several efforts should be made by a policyholder in an effort to prevent HIV/AIDS as stated in the basic principles of New Public Management, namely:

- a. a professional leader

- b. the existence of standards and performance measures,
- c. provide quality services,
- d. respect for individual and organizational performance,
- e. realize the importance of providing human resources,
- f. and open-minded in accepting the competition.

In addition, the provision of incentives may be able to improve performance (Bonner and Sprinkle, 2002) performance is a description of the level of achievement of the implementation of an activity/program, policies in realizing the goals, objectives, vision, and mission of the organization contained in the strategic planning of an organization.

## CONCLUSION

New Public Management is a public administration system that emphasizes the principles of excellent service and service standards for the benefit of the community. To improve the performance of government agencies by adopting New Public Management, it is hoped that government performance will be like the performance of the private sector. By adopting New Public Management, it is hoped that Aids Prevention Commission will be able to provide services to the community more professionally and with better service quality so that excellent service can be achieved.

## REFERENCES

- Ahmed E (1980). *Elit birokrasi dan Segmented Ekonomi Pertumbuhan: Pakistan dan Bangladesh*, Dhaka: University Press Limited, Bangladesh.
- Anderson E, Oliver RL (1987). "Perilaku Control System Manajemen dan Keluaran Kontrol."123HelpMe.com.
- Armand Picou Michael J. Rubach.....Journal of Business Ethics (2006) 65: 55-67 © Springer 2006 DOI 10,1007 / s10551-006-0016-3
- Asropi, 2007, "Membangun Key Performance Indicator Lembaga Pelayanan Publik", Manajemen Pembangunan, Nomor 57/I/Tahun XVI.
- Bill Foster dan Karen R. Seeker, "Pembinaan Untuk Meningkatkan Kinerja Karyawan" penerbit : PT.Toko Gunung Agung Tbk Jakarta, 2001



- Dedy Setiyono , *ANALISIS PENERAPAN NEW PUBLIC MANAGEMENT (NPM) SEBAGAI KERANGKA PENINGKATAN KUALITAS PELAYANAN PADA BALAI KESEHATAN/RUMAH SAKIT* ,Universitas Madura.
- DERICK W Brinkerhoff Research Triangle Institute ,ARTHUR A. Goldsmith University of Massachusetts-Boston . *Administration & Society*: May 2005: 37:2: ABI/INFORM Global.
- Dessler, Gary. 2007. *Manajemen Sumber Daya Manusia. Edisi Kesepuluh*. Jilid 2. Jakarta : PT. Indeks.
- Noviana N, dkk. Implementasi Kebijakan Kesehatan Dalam Pengendalian *HIV/AIDS*. PT. Pena Persada. Jawa Tengah. 2019
- Peraturan Presiden No. 75 Tahun 2006 Tentang *Pembentukan Komisi Penanggulangan AIDS*
- Simanjuntak, Payaman J. 2005. *Manajemen dan Evaluasi Kinerja*. Jakarta: FE UI.
- Suwitri, Sri.2008. *Jejaring Kebijakan Dalam Perumusan Kebijakan Publik Suatu Kajian Tentang Perumusan Penanggulangan Banjir dan Rob Penmerintah Kota Semarang*: Jurnal STIA Banjarmasin, Volume VI Nomor3.([http://www.google.co.id/#hl=id&sclient=http://www.google.co.id/#hl=id&sclient=psyab&q=jejaring+kebijakan+dalam+perumusan+kebijakan+publik+sri+suwitri&oq=jejaring+kebijakan+publik+sri+suwitri&gs\\_l=diakses tanggal 14 Mei 2015](http://www.google.co.id/#hl=id&sclient=http://www.google.co.id/#hl=id&sclient=psyab&q=jejaring+kebijakan+dalam+perumusan+kebijakan+publik+sri+suwitri&oq=jejaring+kebijakan+publik+sri+suwitri&gs_l=diakses tanggal 14 Mei 2015))